

เล่มที่ 1

เทคนิค วิธีการและสื่อ
สำหรับนักเรียนที่มีความบกพร่อง
ทางการเรียนรู้ด้านการเขียน

1

2

3

2

3



เอกสารชุดแนวทางการพัฒนาการเรียนรู้
สำหรับนักเรียนที่มีความบกพร่องทางการเรียนรู้

ชุดที่ 3

เทคนิค วิธีการและสื่อ

สำหรับนักเรียนที่มีความบกพร่องทางการเรียนรู้ด้านการเขียน

เล่มที่ 1

สำนักงานคณะกรรมการการศึกษาขั้นพื้นฐาน
กระทรวงศึกษาธิการ

เรื่อง	เทคนิค วิธีการและสื่อสำหรับนักเรียนที่มีความบกพร่องทางการเรียนรู้ ด้านการเขียน เล่มที่ 1
ผู้จัดพิมพ์	กลุ่มการจัดการศึกษาเรียนร่วม สำนักบริหารงานการศึกษาพิเศษ สำนักงานคณะกรรมการการศึกษาขั้นพื้นฐาน กระทรวงศึกษาธิการ
จำนวนพิมพ์	2,500 เล่ม
ปีที่พิมพ์	2554
ISBN	987-616-202-345-3

คำนำ

เอกสารชุด “แนวทางพัฒนาการเรียนรู้ สำหรับนักเรียนที่มีความบกพร่องทางการเรียนรู้” นี้ ได้จัดทำและเผยแพร่ครั้งแรกในปี พ.ศ. 2551 โดยในครั้งนั้นได้จัดทำเป็นเอกสาร 5 เล่ม คือ เล่มที่ 1 ความรู้พื้นฐานและแนวทางพัฒนาให้นักเรียนที่มีความบกพร่องทางการเรียนรู้ เล่มที่ 2 การเตรียมความพร้อมสำหรับนักเรียนที่มีความบกพร่องทางการเรียนรู้ เล่มที่ 3 เทคนิค วิธีการและสื่อ สำหรับนักเรียนที่มีความบกพร่องทางการเรียนรู้ ด้านการอ่าน เล่มที่ 4 เทคนิค วิธีการและสื่อ สำหรับนักเรียนที่มีความบกพร่องทางการเรียนรู้ ด้านการเขียน และเล่มที่ 5 เทคนิค วิธีการและสื่อ สำหรับนักเรียนที่มีความบกพร่องทางการเรียนรู้ ด้านคณิตศาสตร์ โดยที่ผ่านมาพบว่าเอกสารชุดดังกล่าว เป็นประโยชน์กับครูผู้สอนและผู้ที่เกี่ยวข้องในการใช้เป็นแนวทางในการพัฒนาให้นักเรียนที่มีความบกพร่องทางการเรียนรู้ด้านต่าง ๆ ได้เป็นอย่างดี

อย่างไรก็ตามเพื่อให้เอกสารชุดนี้มีความเป็นปัจจุบันและมีความสมบูรณ์มากยิ่งขึ้น สำนักงานคณะกรรมการการศึกษาขั้นพื้นฐานจึงเห็นควรปรับปรุงเอกสารดังกล่าว โดยในการปรับปรุงครั้งนี้ นอกจากความเหมาะสมของเทคนิค วิธีการและสื่อ สำหรับนักเรียนที่มีความบกพร่องทางการเรียนรู้แล้ว ยังได้คำนึงถึงความสะดวกของครูและผู้ที่เกี่ยวข้องในการนำไปใช้ด้วยเป็นสำคัญ ด้วยเหตุนี้จึงได้จัดพิมพ์เอกสารชุดนี้ออกเป็น 1 เล่มกับอีก 4 ชุด เพื่อให้เอกสารแต่ละเล่มมีขนาดไม่หนาจนเกินไป โดยประกอบด้วยเอกสารต่าง ๆ ดังนี้

เอกสารความรู้พื้นฐานและแนวทางพัฒนาให้นักเรียนที่มีความบกพร่องทางการเรียนรู้

เอกสารชุดที่ 1 การเตรียมความพร้อมสำหรับนักเรียนที่มีความบกพร่องทางการเรียนรู้ ประกอบด้วยเอกสาร 2 เล่ม

เอกสารชุดที่ 2 เทคนิค วิธีการและสื่อ สำหรับนักเรียนที่มีความบกพร่องทางการเรียนรู้ ด้านการอ่าน ประกอบด้วยเอกสาร 6 เล่ม

เอกสารชุดที่ 3 เทคนิค วิธีการและสื่อ สำหรับนักเรียนที่มีความบกพร่องทางการเรียนรู้ ด้านการเขียน ประกอบด้วยเอกสาร 3 เล่ม

เอกสารชุดที่ 4 เทคนิค วิธีการและสื่อ สำหรับนักเรียนที่มีความบกพร่องทางการเรียนรู้ ด้านคณิตศาสตร์ ประกอบด้วยเอกสาร 5 เล่ม

สำหรับเอกสารนี้เป็นเล่มที่ 1 ในเอกสารชุดที่ 3 เทคนิค วิธีการและสื่อ สำหรับนักเรียนที่มีความบกพร่องทางการเรียนรู้ด้านการเขียน ซึ่งในเอกสารจะกล่าวถึงสภาพปัญหา แนวทางพัฒนา เทคนิค วิธีการและสื่อการเรียนการสอน รวมทั้งกิจกรรมการจัดการเรียนรู้และแบบฝึก ที่จะนำไปสู่การแก้ไขปัญหที่เกิดขึ้นกับนักเรียนที่มีความบกพร่องทางการเรียนรู้ด้านการเขียนได้อย่างมีประสิทธิภาพ ทั้งนี้ในการนำไปใช้ ครูผู้สอน ผู้ปกครองและผู้ที่เกี่ยวข้องอาจพิจารณาปรับเปลี่ยนได้ตามความเหมาะสม

สำนักงานคณะกรรมการการศึกษาขั้นพื้นฐาน ขอขอบคุณผู้มีส่วนร่วมในการจัดทำเอกสารชุดนี้
หวังเป็นอย่างยิ่งว่าเอกสารนี้จะก่อให้เกิดประโยชน์ต่อครูผู้สอน ผู้ปกครองและผู้เกี่ยวข้องทุกระดับ ซึ่งจะได้นำ
ไปประยุกต์ใช้เพื่อพัฒนานักเรียนที่มีความบกพร่องทางการเรียนรู้ได้อย่างเหมาะสม กล่าวคือนักเรียนที่มีความ
บกพร่องทางการเรียนรู้แต่ละคนจะได้รับการช่วยเหลือและส่งเสริมให้ได้รับการพัฒนาเต็มศักยภาพซึ่งย่อม
ส่งผลโดยตรงต่อคุณภาพการศึกษาและคุณภาพชีวิตของผู้เรียน



(นายชินภัทร ภูมิรัตน)

เลขาธิการคณะกรรมการการศึกษาขั้นพื้นฐาน

สารบัญ

เรื่อง	หน้า
คำนำ	
สารบัญ	
บทนำ	
ความสำคัญ.....	1
สภาพปัญหา.....	1
จุดประสงค์.....	2
เนื้อหา.....	2
นวัตกรรม.....	2
วิธีใช้เทคนิค วิธีการและสื่อการเรียนการสอนสำหรับนักเรียนที่มีความ	
บกพร่องทางการเรียนรู้ ด้านการเขียน.....	3
การวัดและประเมินผล.....	4
ปัญหาที่ 1 นักเรียนมีความยากลำบากในการเขียนพยัญชนะ สระ วรรณยุกต์ และเลขไทย.....	5
แผนการจัดการเรียนรู้ที่ 1 อักษรแสนสนุก.....	8
แผนการจัดการเรียนรู้ที่ 2 สระบนลายเส้น.....	289
แผนการจัดการเรียนรู้ที่ 3 สีสันวรรณยุกต์.....	334
แผนการจัดการเรียนรู้ที่ 4 ลากเส้นเห็นเลข.....	341
บทสรุป	355
บรรณานุกรม	356
ภาคผนวก	357
แบบสังเกต.....	358
แบบวัดและประเมินผล.....	359
คณะทำงาน	361

บทนำ

1. ความสำคัญ

ความบกพร่องทางการเรียนรู้ เป็นความผิดปกติทางสมองในกระบวนการเรียนรู้ ที่อาจส่งผลต่อการเรียนรู้ด้านการอ่าน การเขียน การสะกดคำ หรือการคิดคำนวณ ด้านใดด้านหนึ่งหรือหลายด้านรวมกัน ด้วยเหตุนี้การจัดกิจกรรมการเรียนการสอนที่มีประสิทธิภาพสำหรับนักเรียนทั่วไป อาจไม่มีประสิทธิภาพพอหากนำมาใช้กับนักเรียนที่มีความบกพร่องทางการเรียนรู้ สำหรับการเขียนนั้นนับเป็นทักษะขั้นสูงในกระบวนการทางภาษา เพราะเป็นทักษะที่เกิดจากการประมวลการรับรู้ของทักษะการฟัง การอ่าน และการพูด แล้วแสดงออกมาด้วยการเขียน ดังนั้นสำหรับนักเรียนที่มีความบกพร่องทางการเรียนรู้ด้านการเขียนนั้น อาจพบว่ามี ความบกพร่องด้านการอ่านหรือด้านอื่น ๆ ร่วมด้วย โดยความบกพร่องด้านการเขียนอาจมีลักษณะแตกต่างกันไป อาทิเช่น ไม่สามารถเขียนหนังสือได้ ไม่สามารถจำสิ่งที่เห็นได้ จึงลอกตามแบบที่ครูกำหนดให้ไม่ได้ เขียนตัวอักษรไม่เป็นตัว หรือเขียนบรรยายความไม่ได้ เป็นต้น ดังนั้นปัญหาด้านการเขียนจึงแตกต่างกันไปในแต่ละบุคคล

สำนักงานคณะกรรมการการศึกษาขั้นพื้นฐาน ได้ตระหนักถึงปัญหาดังกล่าวข้างต้นจึงเห็นความจำเป็นในการพัฒนาคุณภาพการจัดการศึกษาสำหรับนักเรียนที่มีความบกพร่องทางการเรียนรู้ ให้สามารถเรียนรู้ได้เช่นเดียวกับหรือใกล้เคียงกับนักเรียนทั่วไป ดังนั้นการพัฒนาระบบการเรียนรู้ สื่อ และเทคโนโลยีที่เหมาะสมสอดคล้องกับสภาพความบกพร่องของนักเรียน จึงนับเป็นอีกแนวทางหนึ่งในการช่วยเหลือนักเรียนที่มีความบกพร่องทางการเรียนรู้ให้สามารถเรียนรู้ได้อย่างมีประสิทธิภาพ

2. สภาพปัญหา

ในการจัดการเรียนการสอนแต่ละชั้นเรียน อาจพบว่ามึนักเรียนที่มีความบกพร่องทางการเรียนรู้ทางด้านการเขียนจำนวนหนึ่งรวมอยู่กับนักเรียนทั่วไป โดยนักเรียนที่มีความบกพร่องทางการเรียนรู้ด้านการเขียนอาจมีลักษณะ ดังนี้

- 1) มีความยากลำบากในการเขียนพยัญชนะ สระ วรรณยุกต์ หรือเลขไทย
- 2) เขียนพยัญชนะ สระ หรือเลขไทยกลับด้านคล้ายมองจากกระจกเงา
- 3) มีความสับสนในการเขียนพยัญชนะ หรือเลขไทย ที่มีลักษณะคล้ายกัน เช่น ค - ด น - ม พ - ฝ ๓ - ๗ ๔ - ๕
- 4) เขียนด้วยลายมือที่อ่านไม่ออก
- 5) เขียนเรียงลำดับพยัญชนะ สระ และวรรณยุกต์ ในคำผิดตำแหน่ง เช่น ปลา เป็น ปาล หมู เป็น หูม กล้วย เป็น กัลวย
- 6) เขียนสะกดคำผิด โดยเฉพาะคำพ้องเสียง คำที่มีตัวสะกดในมาตราเดียวกัน คำที่มีตัวการ์นต์ และเขียนคำตามคำอ่าน
- 7) เขียนไม่ได้ใจความ



3. จุดประสงค์

- 3.1 เพื่อให้นักเรียนสามารถเขียนตัวอักษรได้ถูกต้อง
- 3.2 เพื่อให้นักเรียนสามารถเขียนพยัญชนะ สระหรือเลขไทยได้อย่างถูกต้องไม่กลับด้าน
- 3.3 เพื่อให้นักเรียนสามารถเขียนพยัญชนะ สระหรือเลขไทยที่มีลักษณะคล้ายกันได้ถูกต้อง
- 3.4 เพื่อให้นักเรียนสามารถเขียนด้วยลายมือที่ถูกต้องตามลักษณะการเขียน
- 3.5 เพื่อให้นักเรียนสามารถเรียงลำดับพยัญชนะ สระและวรรณยุกต์ได้ถูกต้องตามตำแหน่งของคำ
- 3.6 เพื่อให้นักเรียนสามารถเขียนสะกดคำและประโยคได้ถูกต้อง
- 3.7 เพื่อให้นักเรียนสามารถเขียนเรื่องให้ได้ใจความ

4. เนื้อหา

- 4.1 การเขียนพยัญชนะ สระ วรรณยุกต์หรือเลขไทย
- 4.2 การเขียนสะกดคำ
- 4.3 การเขียนประโยค
- 4.4 การเขียนเรื่องราว

5. นวัตกรรม

5.1 เทคนิค วิธีการ และสื่อการเรียนการสอนสำหรับนักเรียนที่มีความบกพร่องทางการเรียนรู้ด้านการเขียนพยัญชนะ สระ วรรณยุกต์ หรือเลขไทย ประกอบด้วยแผนการจัดกิจกรรม ดังนี้

- 5.1.1 แผนการจัดกิจกรรมอักษรแสนสนุก
- 5.1.2 แผนการจัดกิจกรรมสระบนลายเส้น
- 5.1.3 แผนการจัดกิจกรรมสี่สนวรรณยุกต์
- 5.1.4 แผนการจัดกิจกรรมลากเส้นเห็นเลข

5.2 เทคนิค วิธีการ และสื่อการเรียนการสอนสำหรับนักเรียนที่มีความบกพร่องทางการเรียนรู้ด้านการเขียนพยัญชนะ สระ หรือเลขไทย กลับด้านคล้ายมองจากกระจกเงา ประกอบด้วยแผนการจัดกิจกรรม 3 แผน ได้แก่

- 5.2.1 แผนการจัดกิจกรรมอักษรนำทาง
- 5.2.2 แผนการจัดกิจกรรมสระไทยง่ายนิดเดียว
- 5.2.3 แผนการจัดกิจกรรมเลขไทยแสนสนุก

5.3 เทคนิค วิธีการ และสื่อการเรียนการสอนสำหรับนักเรียนที่มีความบกพร่องทางการเรียนรู้ด้านการเขียนพยัญชนะ หรือเลขไทยที่มีลักษณะคล้ายกัน ประกอบด้วยแผนการจัดกิจกรรม 1 แผน ได้แก่ แผนการจัดกิจกรรมแฝดคนละฝา

5.4 เทคนิค วิธีการ และสื่อการเรียนการสอนสำหรับนักเรียนที่มีความบกพร่องทางการเรียนรู้ด้านการเขียนด้วยลายมือที่อ่านไม่ออก ประกอบด้วยแผนการจัดกิจกรรม 4 แผน ได้แก่



5.4.1 แผนการจัดกิจกรรมหนูจำช่วยครูหาหน่วย

5.4.2 แผนการจัดกิจกรรมเขียนเป็นคำจำให้แม่น

5.4.3 แผนการจัดกิจกรรมลายมือสวยด้วยมือเรา

5.4.4 แผนการจัดกิจกรรมนักเรียนไทยตั้งใจเขียน

5.5 เทคนิค วิธีการ และสื่อการเรียนการสอนสำหรับนักเรียนที่มีความบกพร่องทางการเรียนรู้ด้านการเขียนเรียงลำดับพยัญชนะ สระ วรรณยุกต์ ในคำผิดตำแหน่ง ประกอบด้วยแผนการจัดกิจกรรม 4 แผน ได้แก่

5.5.1 แผนการจัดกิจกรรมเรียงตามลำดับไม่สลับที่

5.5.2 แผนการจัดกิจกรรมจับคู่ชูขึ้น

5.5.3 แผนการจัดกิจกรรมลอกคำตามแบบ

5.5.4 แผนการจัดกิจกรรมแป้นหมุนมหัศจรรย์

5.6 เทคนิค วิธีการ และสื่อการเรียนการสอนสำหรับนักเรียนที่มีความบกพร่องทางการเรียนรู้ด้านการเขียนสะกดคำผิด โดยเฉพาะคำพ้องเสียง คำที่มีตัวสะกดไม่ตรงมาตรา และคำที่มีตัวการ์นต์ ประกอบด้วยแผนการจัดกิจกรรม 3 แผน ได้แก่

5.6.1 แผนการจัดกิจกรรมสนุกกับคำพ้องเสียง

5.6.2 แผนการจัดกิจกรรมตัวสะกดแสนกล

5.6.3 แผนการจัดกิจกรรมตัวการ์นต์หรรษา

5.7 เทคนิค วิธีการ และสื่อการเรียนการสอนสำหรับนักเรียนที่มีความบกพร่องทางการเรียนรู้ด้านการเขียนไม่ได้ใจความ ประกอบด้วยแผนการจัดกิจกรรม 6 แผน ได้แก่

5.7.1 แผนการจัดกิจกรรมเธอจำอยู่ไหน

5.7.2 แผนการจัดกิจกรรมเรียงฉันใหม่ให้ใจความ

5.7.3 แผนการจัดกิจกรรมให้คำแล้วนำมาเขียน

5.7.4 แผนการจัดกิจกรรมเรียนรู้ดูจากภาพ

5.7.5 แผนการจัดกิจกรรมลำดับเหตุการณ์ได้ดีมีรางวัล

5.7.6 แผนการจัดกิจกรรมสร้างสรรค์การเขียน

6. วิธีใช้เทคนิค วิธีการ และสื่อการเรียนการสอนสำหรับนักเรียนที่มีความบกพร่องทางการเรียนรู้ ด้านการเขียน

6.1 ก่อนที่จะให้นักเรียนใช้แผนการจัดกิจกรรมการเขียนพยัญชนะ สระ วรรณยุกต์ หรือตัวเลข คำ ประโยค และเรื่องราว จะต้องให้นักเรียนฝึกปฏิบัติแผนการจัดกิจกรรมเตรียมความพร้อมก่อน โดยปรับกิจกรรมหรือเนื้อหาของแผนการจัดกิจกรรมให้เหมาะสมสอดคล้องกับวุฒิภาวะและความสนใจของนักเรียน ครูผู้สอนควรตรวจสอบว่านักเรียนทำตามระดับความสามารถที่แท้จริงแล้วจึงฝึกโดยใช้แผนการจัดกิจกรรมแต่ละชุดต่อไป



6.2 ใช้เทคนิค วิธีการ และสื่อการเรียนการสอนสำหรับนักเรียนที่มีความบกพร่องทางการเรียนรู้ด้านการเขียนตามลำดับดังนี้

6.2.1 แผนการจัดกิจกรรมเพื่อแก้ไขปัญหาคความยากลำบากในการเขียนพยัญชนะ สระ วรรณยุกต์ หรือเลขไทย

6.2.2 แผนการจัดกิจกรรมเพื่อแก้ไขการเขียนพยัญชนะ สระ วรรณยุกต์ หรือตัวเลขกลับด้าน คล้ายมองจากกระจกเงา

6.2.3 แผนการจัดกิจกรรมการเรียนรู้สำหรับนักเรียนที่มีความบกพร่องทางการเรียนรู้ด้านการเขียนพยัญชนะ หรือเลขไทยที่มีลักษณะคล้ายกัน

6.2.4 แผนการจัดกิจกรรมการเรียนรู้สำหรับนักเรียนที่มีความบกพร่องทางการเรียนรู้ด้านการเขียนด้วยลายมือที่อ่านไม่ออก

6.2.5 แผนการจัดกิจกรรมการเรียนรู้สำหรับนักเรียนที่มีความบกพร่องทางการเรียนรู้ด้านการเขียนเรียงลำดับพยัญชนะ สระ วรรณยุกต์ ในคำผิดตำแหน่ง

6.2.6 แผนการจัดกิจกรรมการเรียนรู้สำหรับนักเรียนที่มีความบกพร่องทางการเรียนรู้ด้านการเขียนสะกดคำผิด โดยเฉพาะคำพ้องเสียง คำที่มีตัวสะกดไม่ตรงตามมาตราและคำที่มีตัวการ์นต์

6.2.7 แผนการจัดกิจกรรมการเรียนรู้สำหรับนักเรียนที่มีความบกพร่องทางการเรียนรู้ด้านการเขียนไม่ได้ใจความ

7. การวัดและประเมินผล

7.1 การสังเกตพฤติกรรมการเขียนของนักเรียน

7.2 การตรวจสอบผลงานการปฏิบัติงานในแต่ละแผนการจัดกิจกรรม

สำหรับเอกสารเล่มนี้จะเป็นเอกสารเล่มที่ 1 ในชุดที่ 3 เทคนิค วิธีการและสื่อ สำหรับนักเรียนที่มีความบกพร่องทางการเรียนรู้ด้านการเขียน ซึ่งจะประกอบไปด้วย แผนการจัดกิจกรรมการเรียนรู้ด้านการเขียนเพื่อแก้ไขความบกพร่องเกี่ยวกับปัญหาที่ 1 ความยากลำบากในการเขียนพยัญชนะ สระ วรรณยุกต์ หรือเลขไทย

แผนการจัดกิจกรรมการเรียนรู้
สำหรับนักเรียนที่มีความบกพร่องทางการเรียนรู้ด้านการเขียน

ปัญหาที่ 1 ความยากลำบากในการเขียนพยัญชนะ สระ วรรณยุกต์ หรือเลขไทย

- แผนการจัดกิจกรรมการเรียนรู้ที่ 1 อักษรแสนสนุก
- แผนการจัดกิจกรรมการเรียนรู้ที่ 2 สระบนลายเส้น
- แผนการจัดกิจกรรมการเรียนรู้ที่ 3 สีสันวรรณยุกต์
- แผนการจัดกิจกรรมการเรียนรู้ที่ 4 ลากเส้นเห็นเลข



คำชี้แจง

แผนการจัดกิจกรรมการเรียนรู้

สำหรับนักเรียนที่มีความบกพร่องทางการเรียนรู้

ปัญหาที่ 1 นักเรียนมีความยากลำบากในการเขียนพยัญชนะ สระ วรรณยุกต์ และเลขไทย

วิธีแก้ปัญหา

1. ฝึกให้นักเรียนรู้จักชื่อพยัญชนะ สระ วรรณยุกต์ และตัวเลขไทยที่มีปัญหาจากบัตรคำ โดยการดู การอ่าน การฝึกหลาย ๆ ครั้ง จนนักเรียนจำได้
2. ฝึกนักเรียนเขียนพยัญชนะ สระ วรรณยุกต์ และตัวเลขในอากาศ ในกระเบทราย บนโต๊ะ ในร่องอักษร หรือใช้ส่วนต่าง ๆ ของร่างกาย เช่น ไหล่ ศีรษะ แขน นิ้ว ตามรูปแบบการเขียน ให้ปฏิบัติจนคล่อง
3. การฝึกจะต้องฝึกซ้ำหลาย ๆ ครั้ง ใช้วิธีการที่หลากหลาย เมื่อนักเรียนเข้าใจแล้วจึงให้ทำกิจกรรมฝึกทักษะต่อไป

กิจกรรม

1. แผนการจัดกิจกรรมการเรียนรู้ที่ 1 อักษรแสนสนุก
 - กิจกรรม ฝึกเขียนพยัญชนะ ก – ฮ โดยมีขั้นตอน 6 ขั้นตอน ดังนี้
 - ขั้นที่ 1 ฝึกความคุ้นเคยกับพยัญชนะ โดยให้นักเรียนระบายสีพยัญชนะ หรืออาจใช้กระดาษสีปะติด หรือกิจกรรมอื่น ๆ ที่หลากหลาย
 - ขั้นที่ 2 ฝึกลีลาการเขียนโดยให้นักเรียนใช้นิ้วชี้ลากไปตามร่องอักษร ตามลูกศรชี้ และไม่มีลูกศรชี้ 1-3 ครั้ง จนคล่องและรู้จักทิศทางการเขียน
 - ขั้นที่ 3 ให้นักเรียนเขียนพยัญชนะในร่องตามลูกศรชี้
 - ขั้นที่ 4 ให้นักเรียนลากเส้นตามรอยจุดประ
 - ขั้นที่ 5 ให้นักเรียนเขียนพยัญชนะตามรอยประ และเขียนเพิ่มเติมในส่วนที่หายไป
 - ขั้นที่ 6 ให้นักเรียนเขียนพยัญชนะด้วยตนเอง
 - แบบทดสอบ แบบทดสอบเขียนพยัญชนะให้ตรงกับภาพที่กำหนดให้
2. แผนการจัดกิจกรรมการเรียนรู้ที่ 2 สระบนลายเส้น
 - กิจกรรม ฝึกเขียนสระบนลายเส้น ตามตัวอย่าง 32 ตัว
 - แบบทดสอบ สระบนลายเส้น



3. แผนการจัดกิจกรรมการเรียนรู้ที่ 3 สีสนัวรรณยุกต์

กิจกรรม นักเรียนเขียนวรรณยุกต์ โดยลากเส้นตามลูกศรจากจุดเริ่มต้น (แบบฝึกทักษะที่ 1 - 4)

แบบทดสอบ สีสนัวรรณยุกต์

4. แผนการจัดกิจกรรมการเรียนรู้ที่ 4 ลากเส้นเห็นเลข

กิจกรรม ลากเส้นประตัวเลขไทย ๐ - ๙ (แบบฝึกทักษะ ที่ 1 - 10)

แบบทดสอบ แบบทดสอบที่ 1 - 2



แผนการจัดกิจกรรมการเรียนรู้ที่ 1 อักษรแสนสนุก

1. ปัญหา นักเรียนมีความยากลำบากในการเขียนพยัญชนะ สระ วรรณยุกต์ และเลขไทย

2. ระดับชั้น ประถมศึกษาปีที่ 1 - 6

3. กิจกรรม อักษรแสนสนุก

4. จุดประสงค์การเรียนรู้

นักเรียนสามารถเขียนพยัญชนะไทยได้ถูกต้อง

5. สื่อ / อุปกรณ์

- 5.1 บัตรพยัญชนะ
- 5.2 รูปภาพที่ตรงกับพยัญชนะ
- 5.3 กระดาษทราย กระดาษดินเหนียว แป้งสาลี ฯลฯ
- 5.4 ร่องอักษร
- 5.5 แผ่นป้ายสำลี
- 5.6 แบบฝึกทักษะ
- 5.7 แบบทดสอบ
- 5.8 แบบสังเกต

6. วิธีดำเนินกิจกรรม

- 6.1 นักเรียนดูบัตรพยัญชนะ ก ข ฃ และอ่านพยัญชนะตามครู
- 6.2 นักเรียนดูบัตรพยัญชนะทีละตัว เช่น ก พร้อมบอกชื่อพยัญชนะตัวนั้น (ทำกิจกรรมนี้ซ้ำ ๆ ให้ครบทั้งสามตัว)
- 6.3 ครูติดภาพไก่ ภาพไข่ และภาพขวด ไว้ที่แผ่นป้ายสำลี นักเรียนนำบัตรพยัญชนะติดให้ตรงกับบัตรภาพ
- 6.4 ครูเขียนพยัญชนะ ก ข ฃ บนกระดานดำให้นักเรียนสังเกตวิธีการเขียนที่ถูกต้อง (ทำกิจกรรมนี้ซ้ำ ๆ) นักเรียนฝึกเขียนในอากาศ บนโต๊ะ บนหลังเพื่อน ในกระบะทราย ในกระบะดินเหนียว ฯลฯ
- 6.5 นักเรียนใช้นิ้วลากพยัญชนะในร่องอักษร
- 6.6 นักเรียนทำแบบฝึกทักษะที่ 1 - 44 อักษรแสนสนุก
- 6.7 นักเรียนทำแบบทดสอบ



7. การวัดและประเมินผล

- 7.1 วิธีการวัด
 - 7.1.1 การสังเกตพฤติกรรม
 - 7.1.2 การทดสอบ
- 7.2 เครื่องมือ
 - 7.2.1 แบบสังเกตพฤติกรรม
 - 7.2.2 แบบทดสอบ
- 7.3 เกณฑ์การประเมิน (ภาคผนวก)

นักเรียนเขียนถูกต้องครบถ้วน	ระดับ 3
นักเรียนเขียนถูกต้องเป็นส่วนมาก	ระดับ 2
นักเรียนเขียนถูกต้องเป็นบางส่วน	ระดับ 1
- 7.4 เกณฑ์การตัดสิน
นักเรียนได้ระดับ 2 ขึ้นไป จึงผ่านเกณฑ์การประเมิน

8. ข้อเสนอแนะ

- 8.1 ผู้สอนใช้แนวทางการสอนตามกิจกรรมนี้สอนนักเรียนให้ครบพญัญชนะทั้ง 44 ตัวหรือเฉพาะพญัญชนะที่มีปัญหา
- 8.2 การทดสอบ เมื่อสอนจบแต่ละครั้ง (เรื่องพญัญชนะในแต่ละชุด) ให้ทำกิจกรรมตามแนวของกิจกรรมนี้
- 8.3 ครูผู้สอนสามารถปรับกิจกรรมและแบบทดสอบได้ตามความเหมาะสม
- 8.4 ครูผู้สอนสามารถใช้เพลง เกม จัดกิจกรรมเสริมได้ตามความเหมาะสม

แบบฝึกทักษะที่ 1 อักษรแสนสนุก

คำชี้แจง 1. ให้นักเรียนปะติดพยัญชนะ ก ด้วยกระดาษสี และระบายสีภาพไก่ด้วยสีไม้

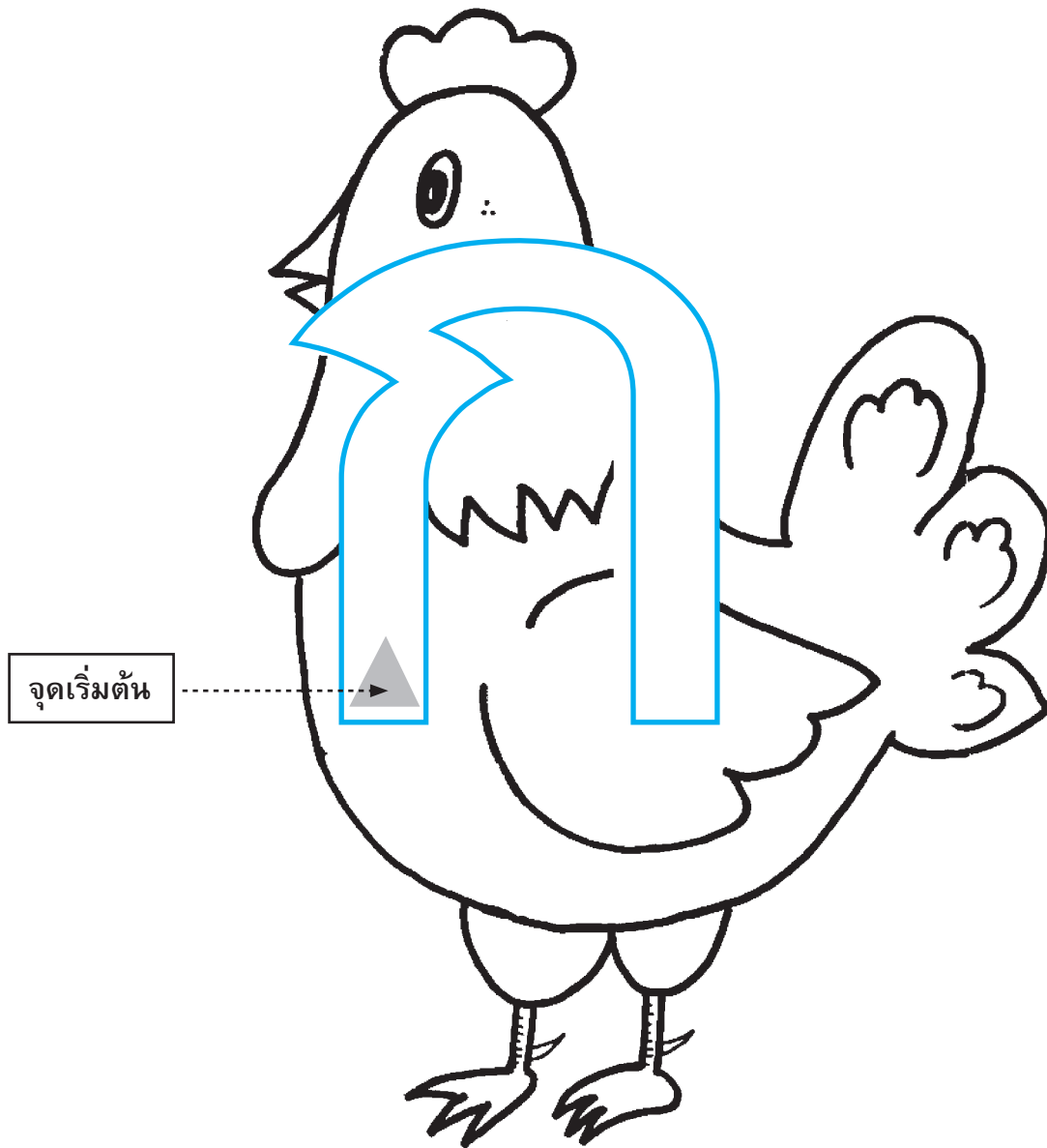

คำชี้แจง 2. ให้นักเรียนใช้นิ้วลากตามร่องอักษร ตามลูกศรชี้และไม่มีลูกศรชี้ อย่างน้อย 3 ครั้ง

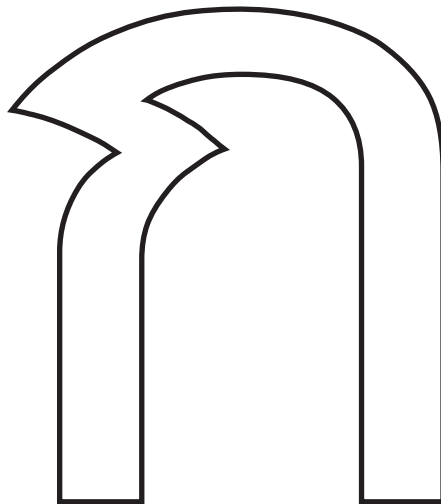
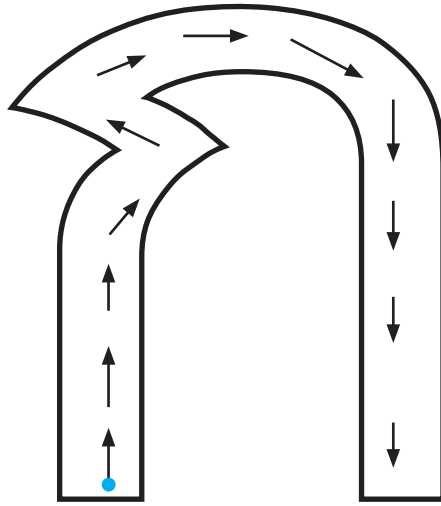

คำชี้แจง 3. ให้นักเรียนใช้ดินสอสีหรือดินสอเขียนพยัญชนะในร่องตามลูกศรสี

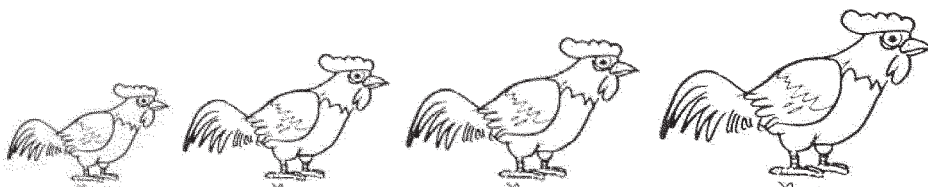
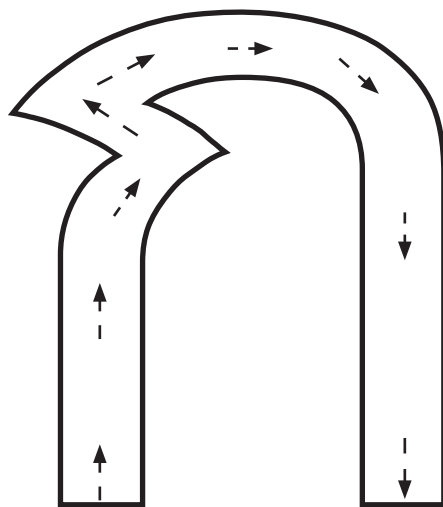
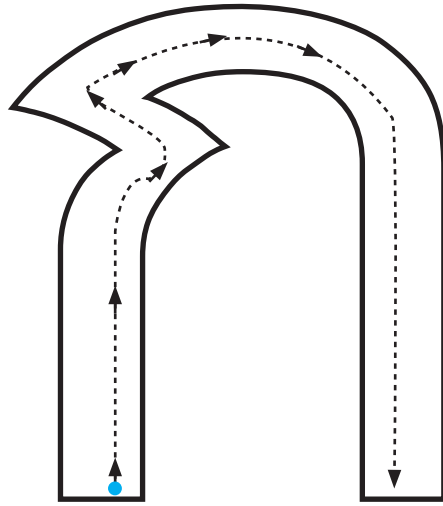

คำชี้แจง 4. ให้นักเรียนใช้ดินสอสีหรือดินสอ ลากเส้นตามรอยจุดประ

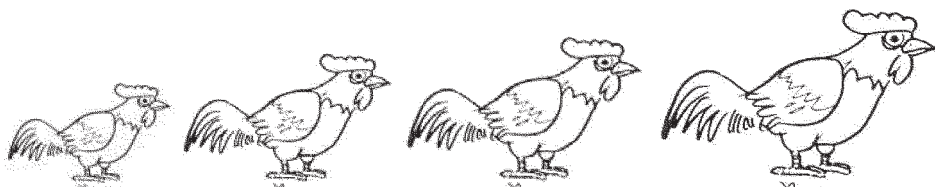
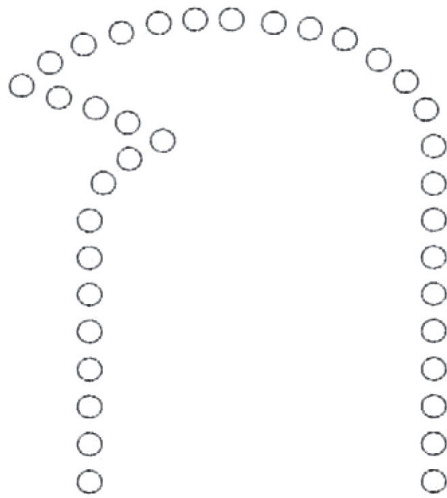
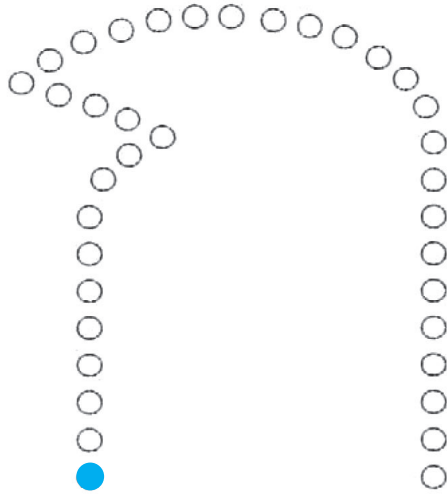

คำชี้แจง 5. ให้นักเรียนเขียนพยัญชนะตามรอยจุดประและเขียนเพิ่มเติมส่วนที่หายไปให้สมบูรณ์

ก ก ก ก ก

ก. ก. ก. ก. ก.

ก: ก: ก: ก: ก:

ก < ก < ก < ก < ก <

ก > ก > ก > ก > ก >

คำชี้แจง 6. ให้นักเรียนเขียนพยัญชนะ ก ตามรอยประและเขียนด้วยตนเองให้ครบทุกตัว

ก ก ก ก ก ก

ก ก ก | | |

ก ก | | | |

ก | | | | |

ก | | | | |

ก | | | | |

ก | | | | |

ก | | | | |

| | | | |

Blank handwriting lines

แบบฝึกทักษะที่ 2 พยัญชนะหรรษา

คำชี้แจง 1. ให้นักเรียนปะติดพยัญชนะ ข ด้วยกระดาษสี และระบายสีภาพไข่มุกด้วยสีไม้

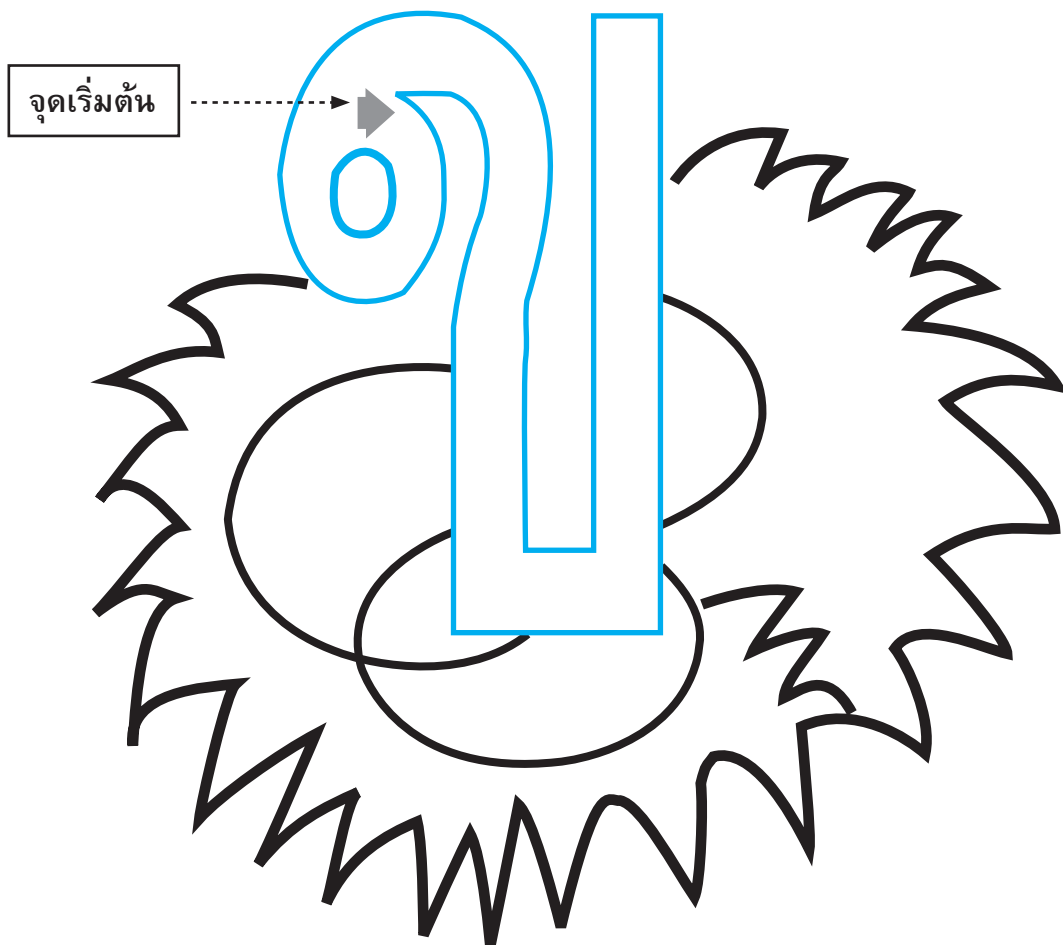

คำชี้แจง 2. ให้นักเรียนใช้นิ้วลากตามร่องอักษร ตามลูกศรชี้และไม่มีลูกศรชี้ อย่างน้อย 3 ครั้ง

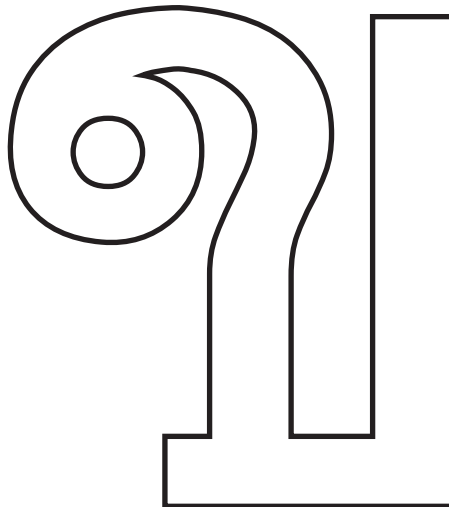
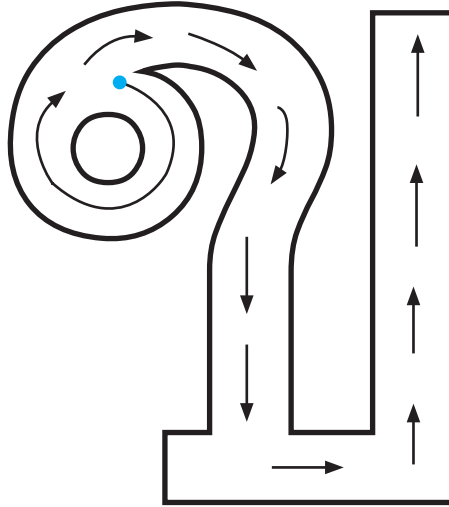

คำชี้แจง 3. ให้นักเรียนใช้ดินสอสีหรือดินสอเขียนพู่กันเขียนพยัญชนะในร่องตามลูกศรสี

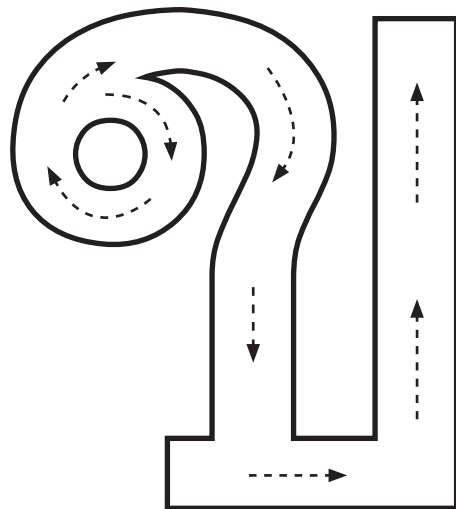
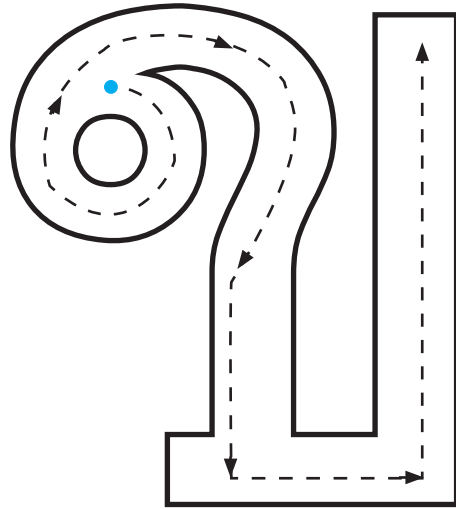

คำชี้แจง 4. ให้นักเรียนใช้ดินสอสีหรือดินสอลากเส้นตามรอยจุดประ

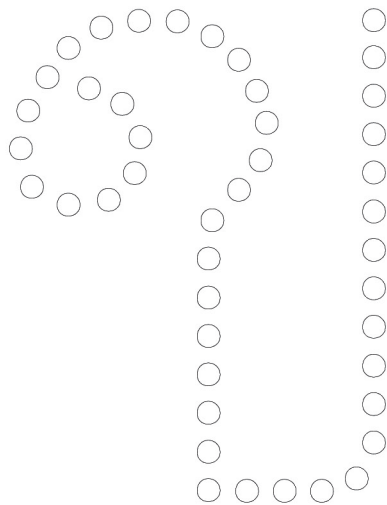
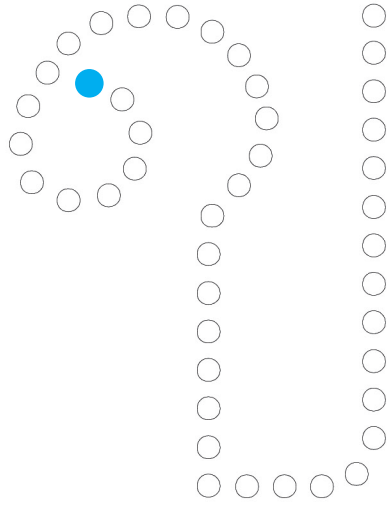

คำชี้แจง 5. ให้นักเรียนเขียนพยัญชนะตามรอยจุดประ และเขียนเพิ่มเติมส่วนที่หายไปให้สมบูรณ์

บ บ บ บ บ

ก ก ก ก ก

ข ข ข ข ข

ค ค ค ค ค

ด ด ด ด ด

คำชี้แจง 6. ให้นักเรียนเขียนพยัญชนะ ข ตามรอยประและเขียนด้วยตนเองให้ครบทุกตัว

ข ข ข ข ข ข

ข ข ข ๖ ๖ ๖

ข ข ๖ ๖ ๖ ๖

ข ๖ ๖ ๖ ๖ ๖

ข ๖ ๖ ๖ ๖ ๖

ข ๖ ๖ ๖ ๖ ๖

ข ๖ ๖ ๖ ๖ ๖

ข ๖ ๖ ๖ ๖ ๖

๖ ๖ ๖ ๖ ๖ ๖

แบบฝึกทักษะที่ 3 อักษรแสนสนุก

คำชี้แจง 1. ให้นักเรียนปะติดพยัญชนะ ข ด้วยกระดาษสี และระบายสีภาพขวดด้วยสีไม้

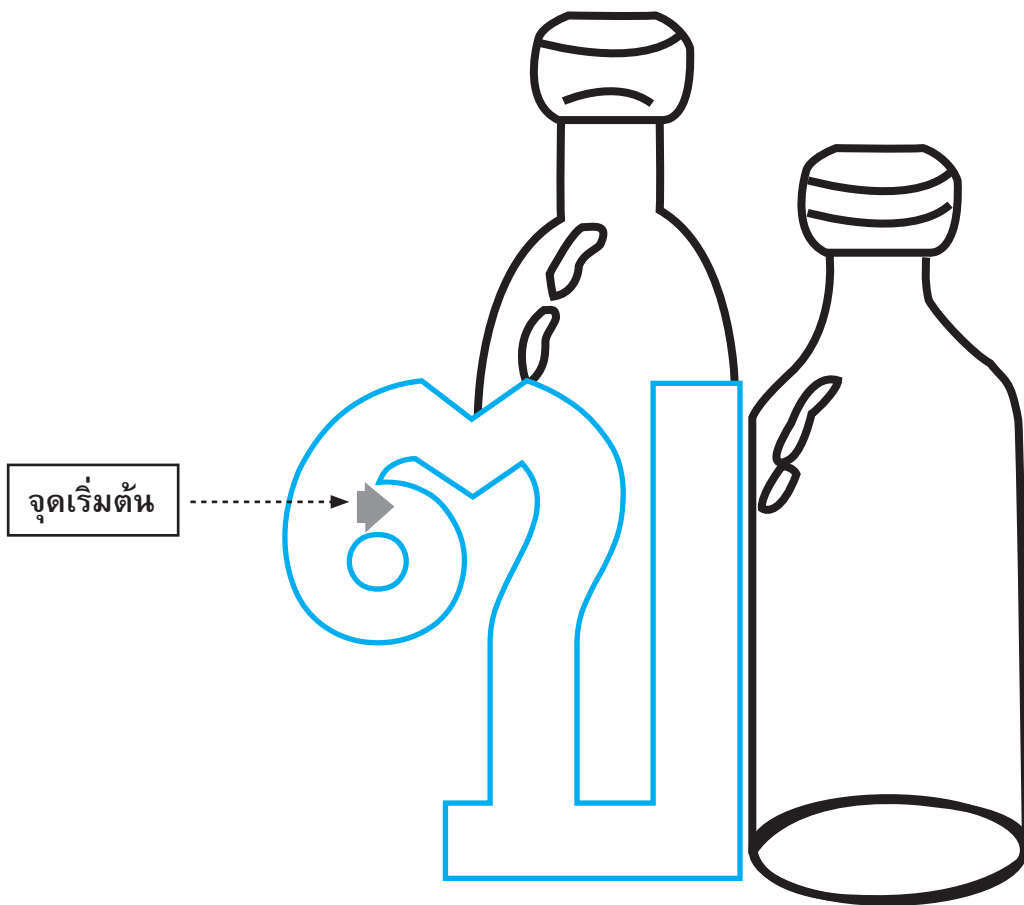

คำชี้แจง 2. ให้นักเรียนใช้นิ้วลากตามร่องอักษร ตามลูกศรชี้และไม่มีลูกศรชี้ อย่างน้อย 3 ครั้ง

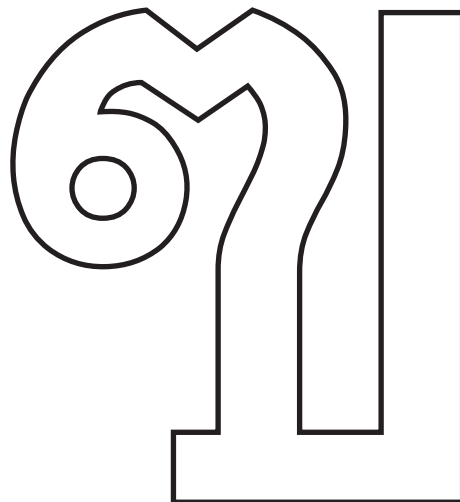
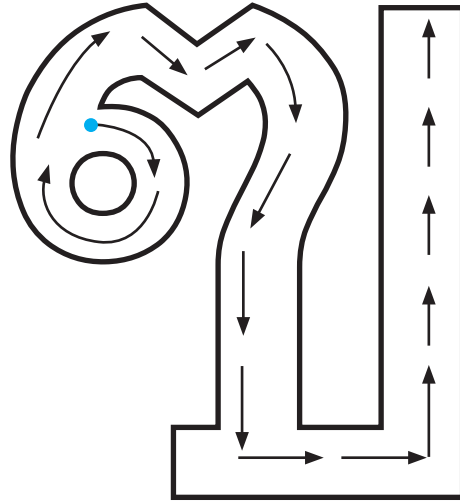

คำชี้แจง 3. ให้นักเรียนใช้ดินสอสีหรือดินสอเขียนพู่กันเขียนพยัญชนะในร่องตามลูกศรสี

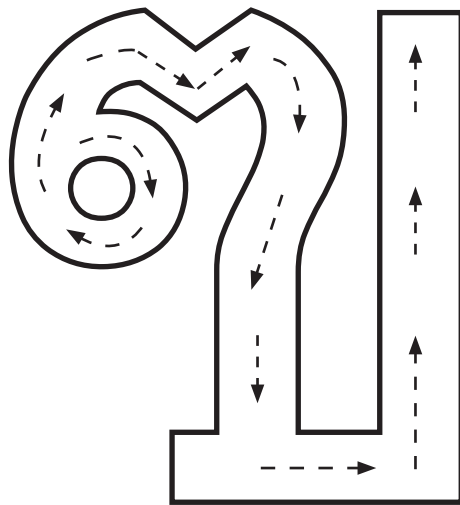
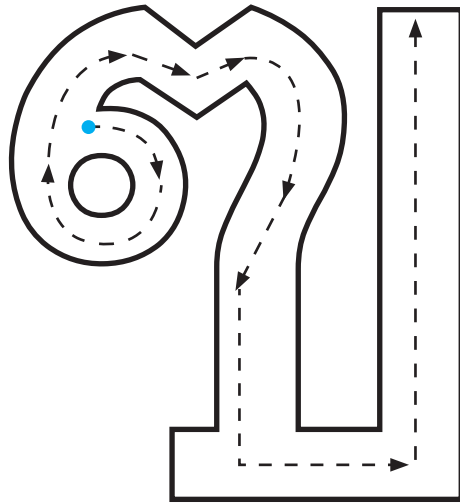

คำชี้แจง 4. ให้นักเรียนใช้ดินสอสีหรือดินสอลากเส้นตามรอยจุดประ

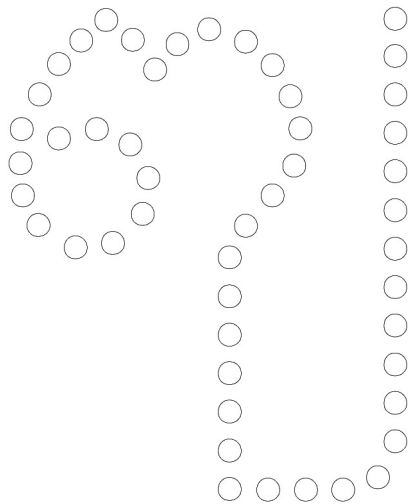
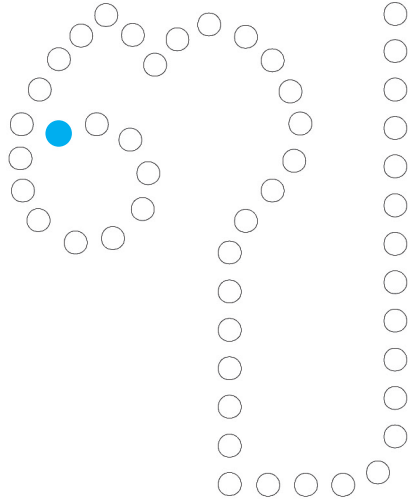

คำชี้แจง 5. ให้นักเรียนเขียนพยัญชนะตามรอยจุดประ และเขียนเพิ่มเติมส่วนที่หายไปให้สมบูรณ์

ก ก ก ก ก

ข ข ข ข ข

ค ค ค ค ค

ด ด ด ด ด

ด ด ด ด ด

คำชี้แจง 6. ให้นักเรียนเขียนพยัญชนะ ข ตามรอยประและเขียนด้วยตนเองให้ครบทุกตัว

ข ข ข ข ข ข

ข ข ข ๖ ๖ ๖

ข ข ๖ ๖ ๖ ๖

ข ๖ ๖ ๖ ๖ ๖

ข ๖ ๖ ๖ ๖ ๖

ข ๖ ๖ ๖ ๖ ๖

ข ๖ ๖ ๖ ๖ ๖

ข ๖ ๖ ๖ ๖ ๖

๖ ๖ ๖ ๖ ๖ ๖

แบบฝึกทักษะที่ 4 อักษรแสนสนุก

คำชี้แจง 1. ให้นักเรียนปะติดพยัญชนะ ค ด้วยกระดาษสี และระบายสีภาพควายด้วยสีไม้

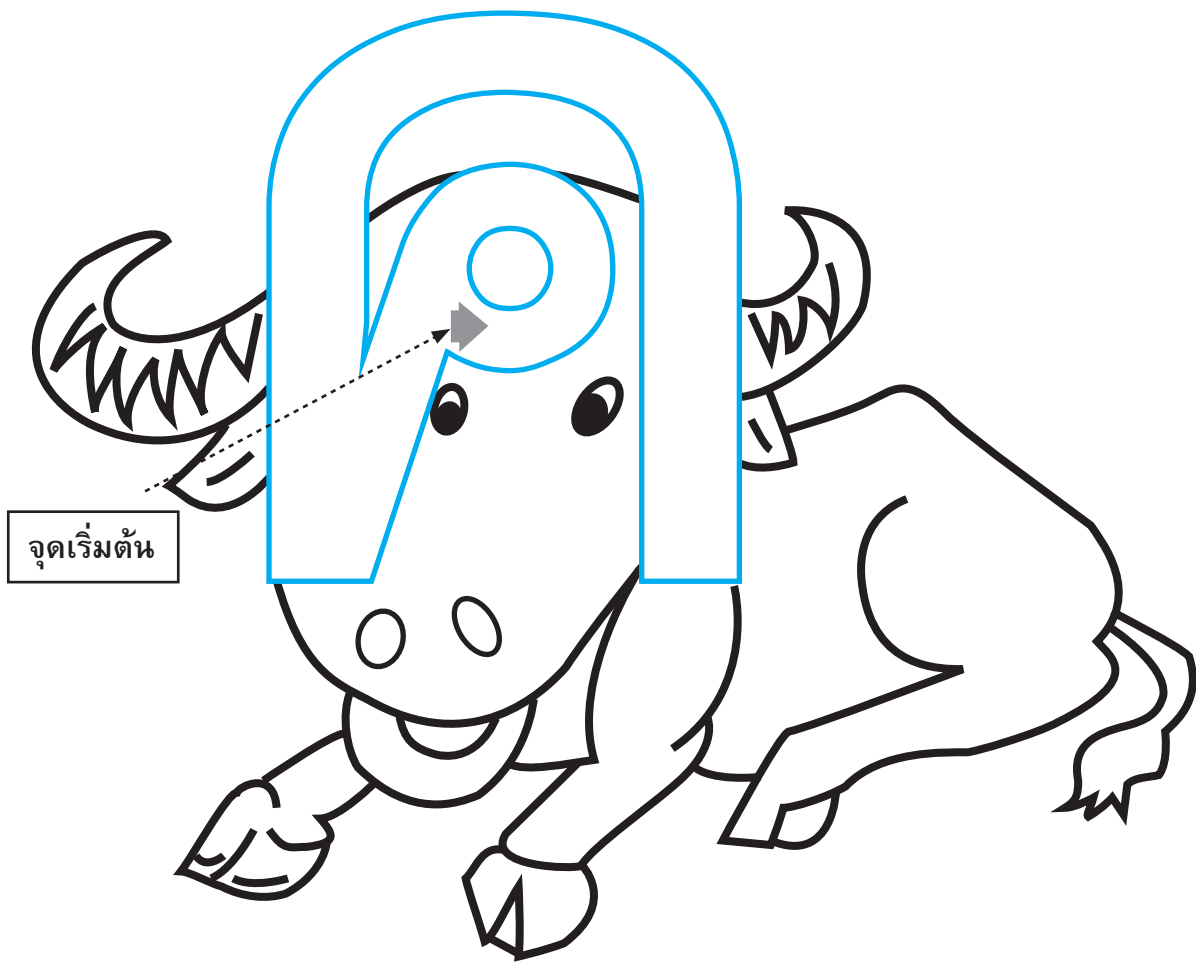

คำชี้แจง 2. ให้นักเรียนใช้นิ้วลากตามร่องอักษร ตามลูกศรชี้และไม่มีลูกศรชี้ อย่างน้อย 3 ครั้ง

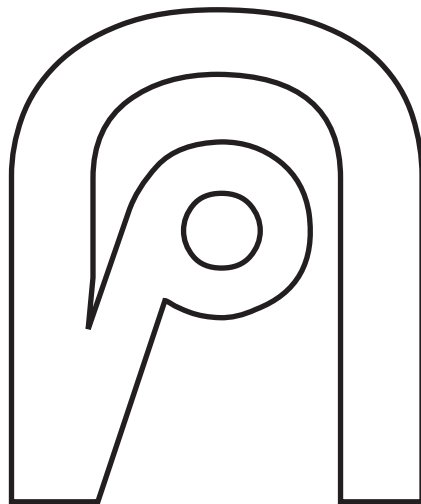
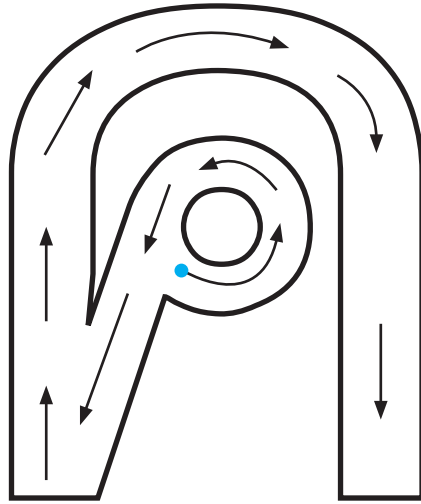

คำชี้แจง 3. ให้นักเรียนใช้ดินสอสีหรือดินสอเขียนพยัญชนะในร่องตามลูกศรชี้

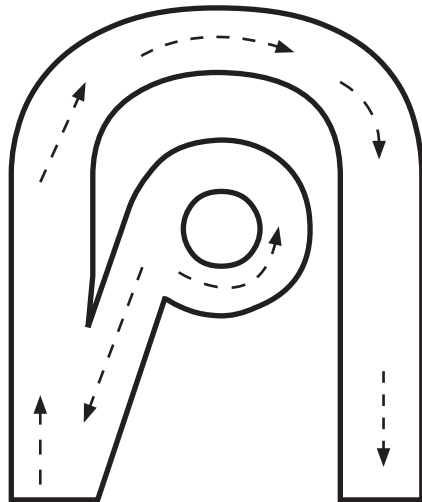
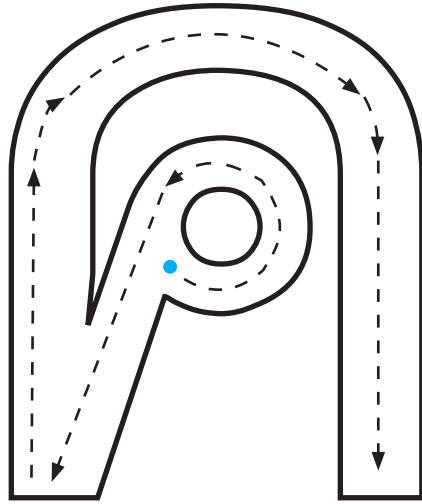

คำชี้แจง 4. ให้นักเรียนใช้ดินสอสีหรือดินสอลากเส้นตามรอยจุดประ

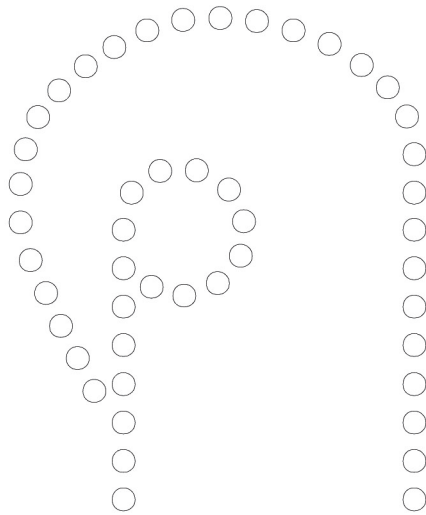
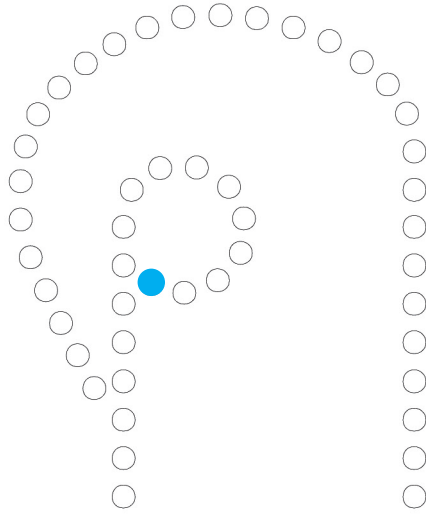

คำชี้แจง 5. ให้นักเรียนเขียนพยัญชนะตามรอยจุดประ และเขียนเพิ่มเติมส่วนที่หายไปให้สมบูรณ์

ค ค ค ค ค

ค ค ค ค ค

ค ค ค ค ค

ค ค ค ค ค

ค ค ค ค ค

คำชี้แจง 6. ให้นักเรียนเขียนพยัญชนะ ค ตามรอยประและเขียนด้วยตนเองให้ครบทุกตัว

ค ค ค ค ค ค

ค ค ค p p p

ค ค p p p p

ค p p p p p

ค p p p p p

ค p p p p p

ค p p p p p

ค p p p p p

p p p p p p

แบบฝึกทักษะที่ 5 อักษรแสนสนุก

คำชี้แจง 1. ให้นักเรียนปะติดพยัญชนะ ค ด้วยกระดาษสี และระบายสีภาพคนด้วยสีไม้

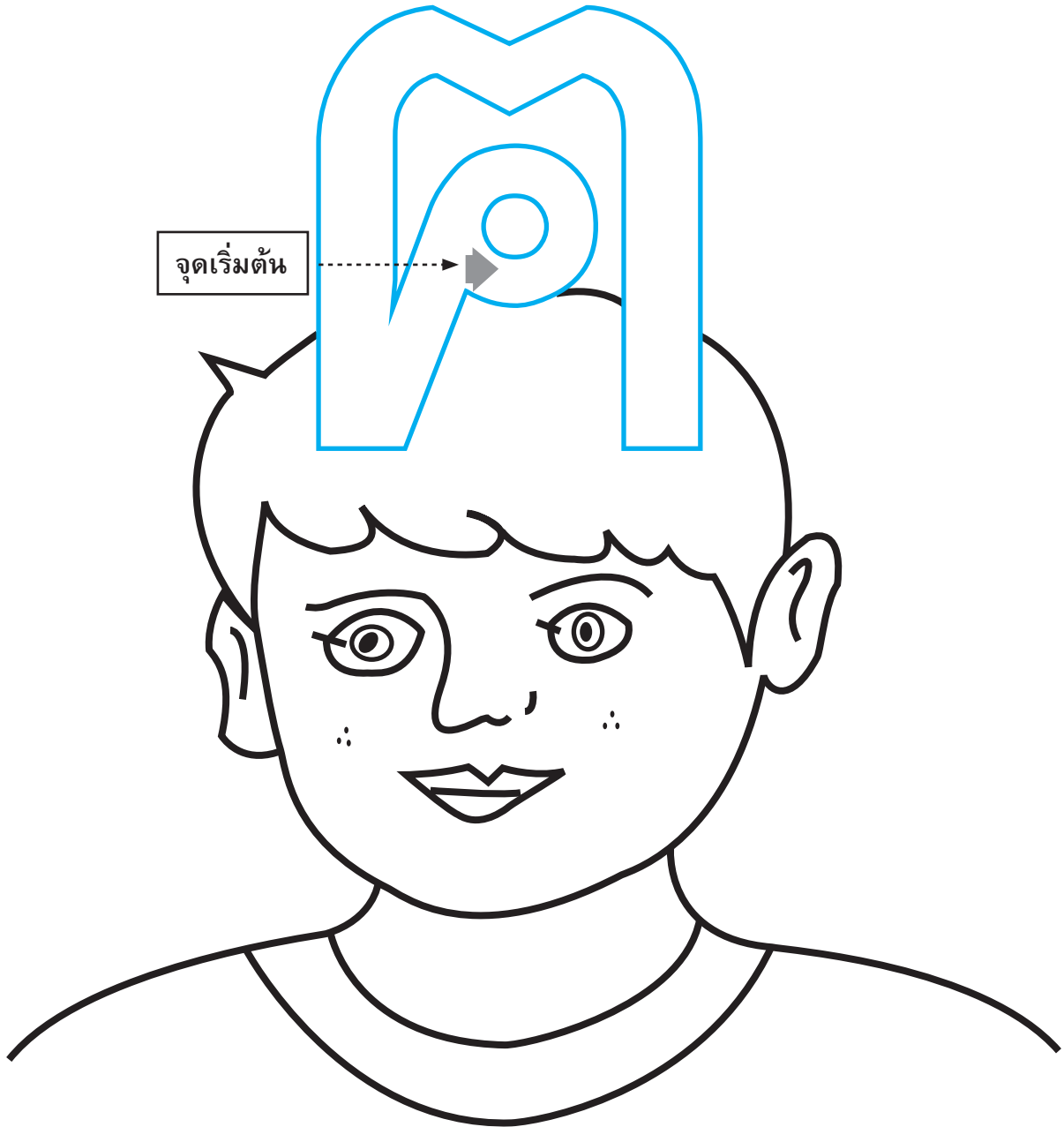

คำชี้แจง 2. ให้นักเรียนใช้นิ้วลากตามร่องอักษร ตามลูกศรชี้และไม่มีลูกศรชี้ อย่างน้อย 3 ครั้ง

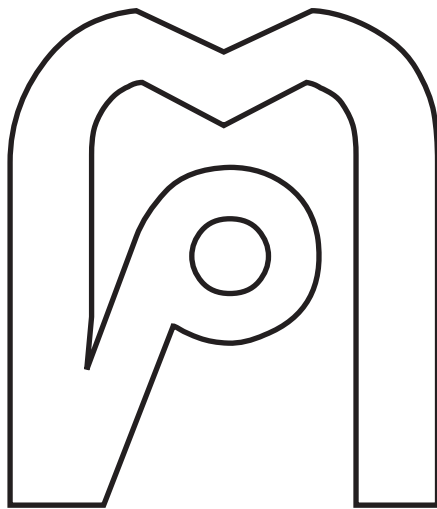
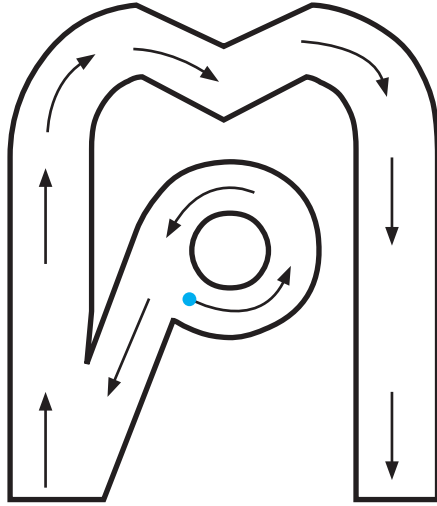

คำชี้แจง 3. ให้นักเรียนใช้ดินสอสีหรือดินสอเขียนพยัญชนะในร่องตามลูกศรชี้

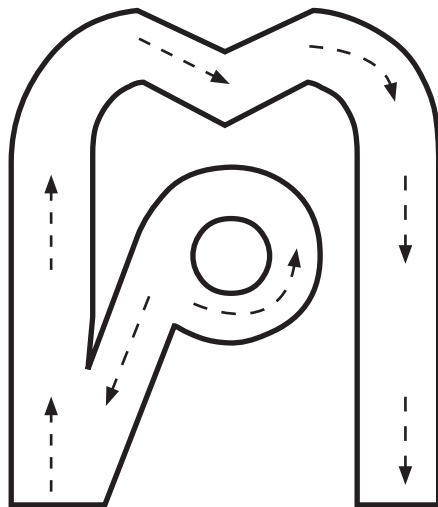
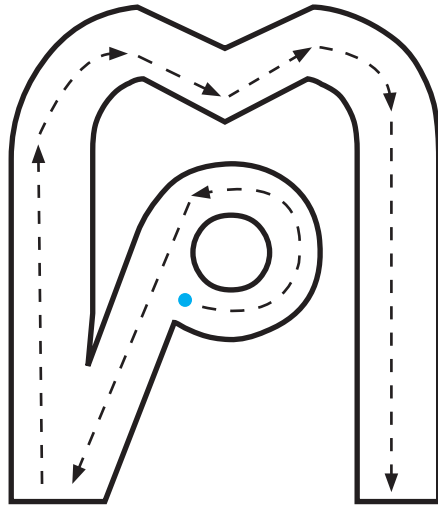

คำชี้แจง 4. ให้นักเรียนใช้ดินสอสีหรือดินสอลากเส้นตามรอยจุดประ

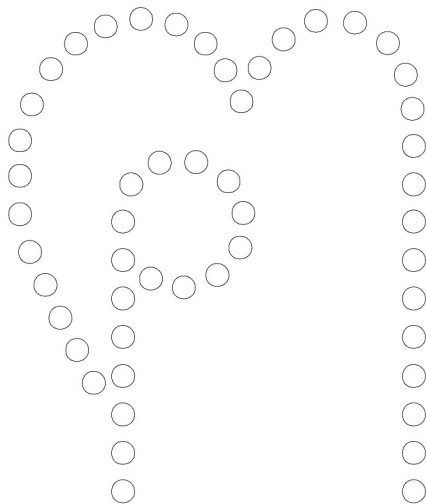
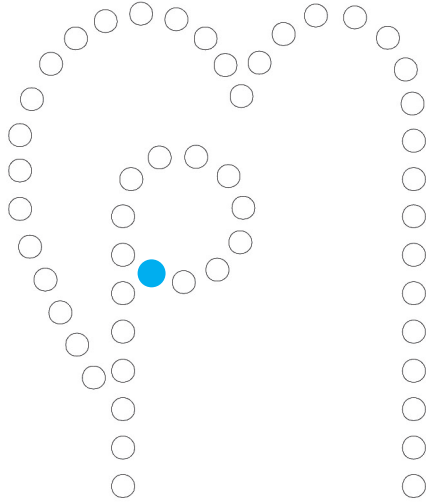

คำชี้แจง 5. ให้นักเรียนเขียนพยัญชนะตามรอยจุดประ และเขียนเพิ่มเติมส่วนที่หายไปให้สมบูรณ์

ค ค ค ค ค

ค ค ค ค ค

ค ค ค ค ค

ค ค ค ค ค

ค ค ค ค ค

คำชี้แจง 6. ให้นักเรียนเขียนพยัญชนะ ค ตามรอยประและเขียนด้วยตนเองให้ครบทุกตัว

ค ค ค ค ค ค

ค ค ค p p p

ค ค p p p p

ค p p p p p

ค p p p p p

ค p p p p p

ค p p p p p

ค p p p p p

p p p p p p

แบบฝึกทักษะที่ 6 อักษรแสนสนุก

คำชี้แจง 1. ให้นักเรียนปะติดพยัญชนะ ม ด้วยกระดาษสี และระบายสีภาพระฆังด้วยสีไม้

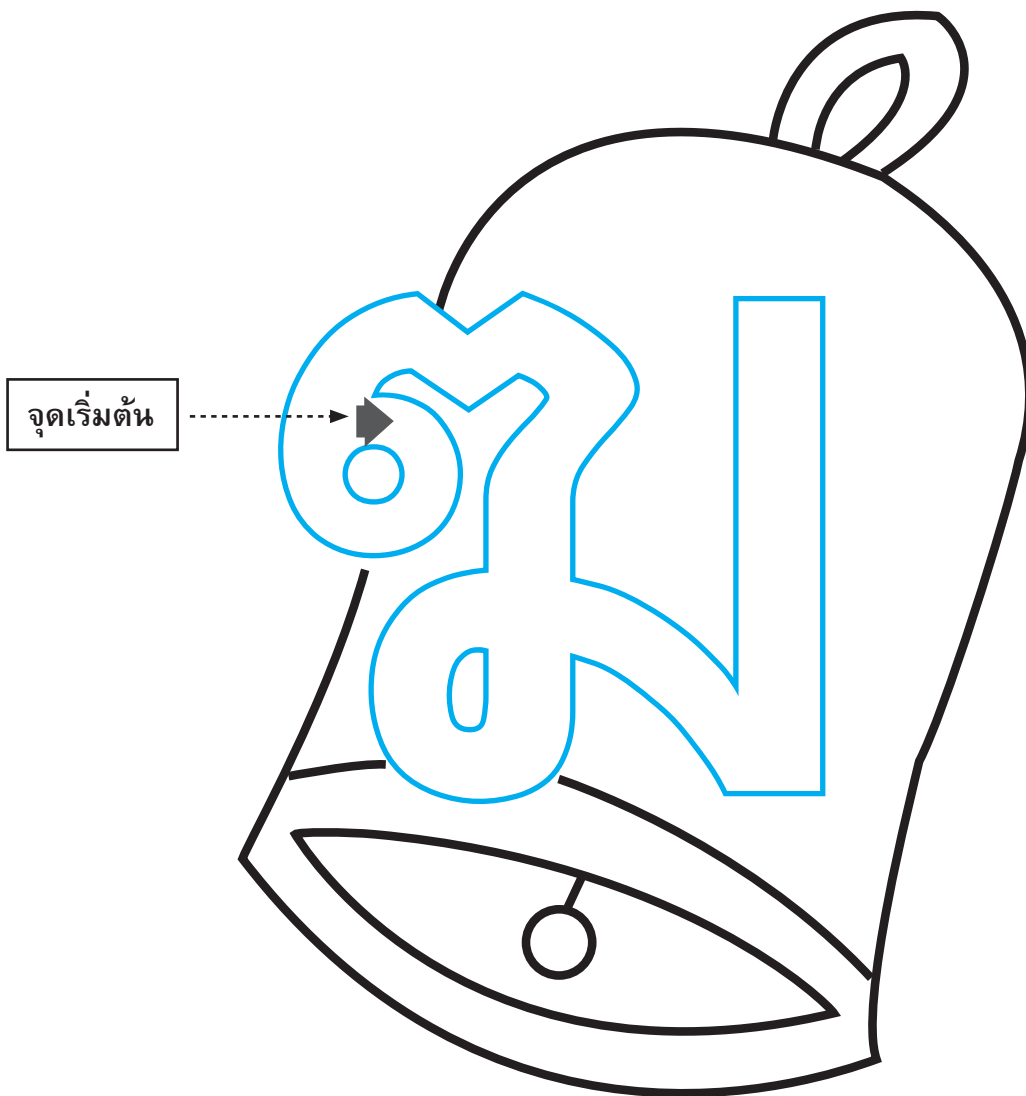

คำชี้แจง 2. ให้นักเรียนใช้นิ้วลากตามร่องอักษร ตามลูกศรชี้และไม่มีลูกศรชี้ อย่างน้อย 3 ครั้ง

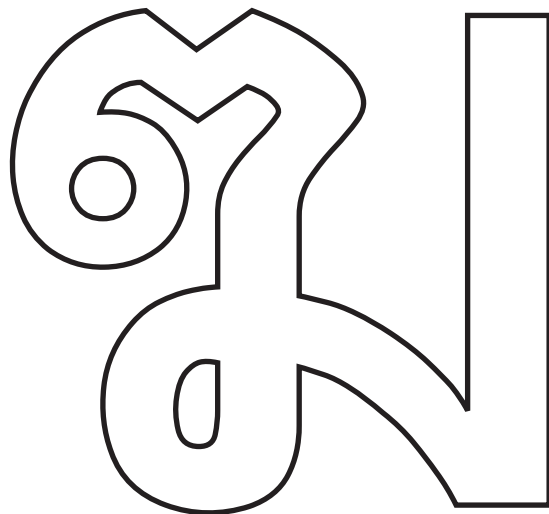
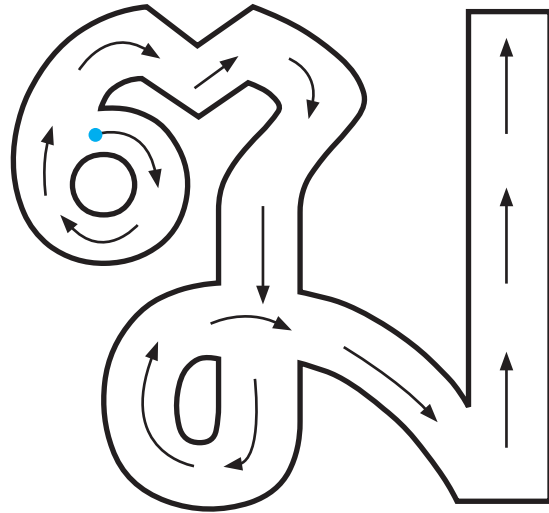

คำชี้แจง 3. ให้นักเรียนใช้ดินสอสีหรือดินสอเขียนพยัญชนะในร่องตามลูกศรสี

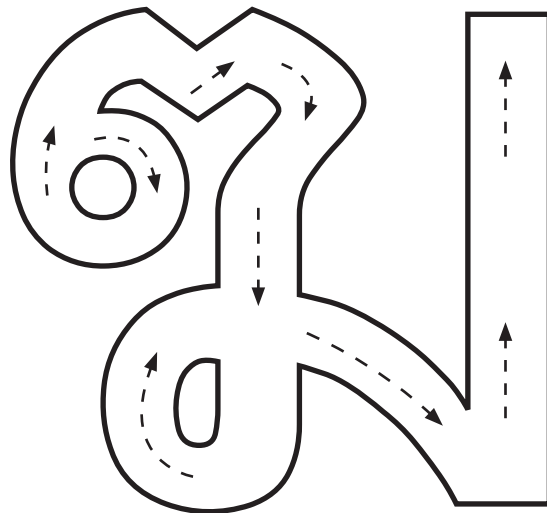
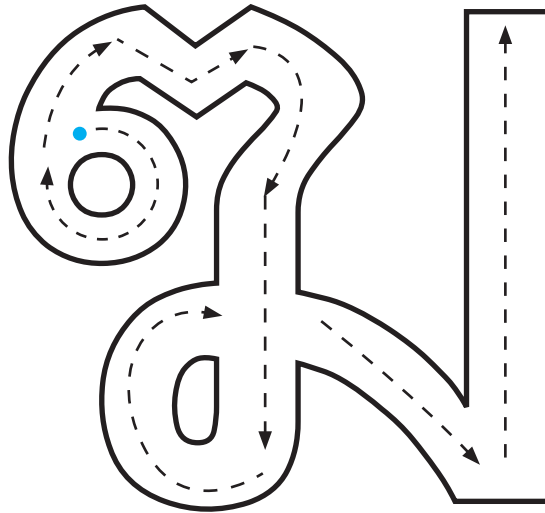

คำชี้แจง 4. ให้นักเรียนใช้ดินสอสีหรือดินสอลากเส้นตามรอยจุดประ

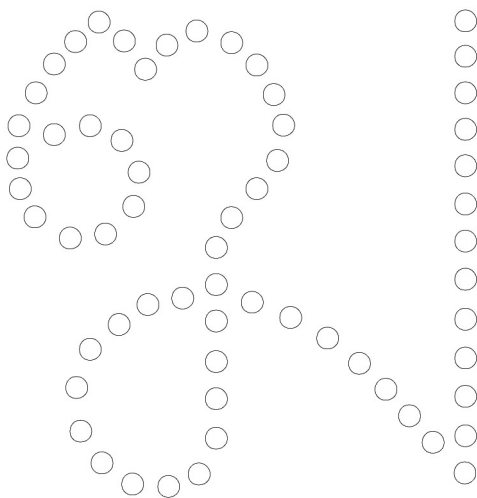
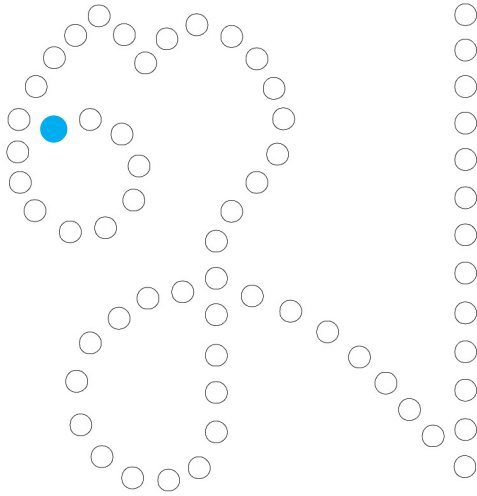

คำชี้แจง 5. ให้นักเรียนเขียนพยัญชนะตามรอยจุดประ และเขียนเพิ่มเติมส่วนที่หายไปให้สมบูรณ์

อ อ อ อ อ

อ อ อ อ อ

อ อ อ อ อ

อ อ อ อ อ

อ อ อ อ อ

คำชี้แจง 6. ให้นักเรียนเขียนพยัญชนะ ม ตามรอยประและเขียนด้วยตนเองให้ครบทุกตัว

ม ม ม ม ม ม

ม ม ม ๖ ๖ ๖

ม ม ๖ ๖ ๖ ๖

ม ๖ ๖ ๖ ๖ ๖

ม ๖ ๖ ๖ ๖ ๖

ม ๖ ๖ ๖ ๖ ๖

ม ๖ ๖ ๖ ๖ ๖

ม ๖ ๖ ๖ ๖ ๖

๖ ๖ ๖ ๖ ๖ ๖

Blank handwriting lines for independent practice.

แบบฝึกทักษะที่ 7 อักษรแสนสนุก

คำชี้แจง 1. ให้นักเรียนปะติดพยัญชนะ ง ด้วยกระดาษสี และระบายสีภาพงด้วยสีไม้

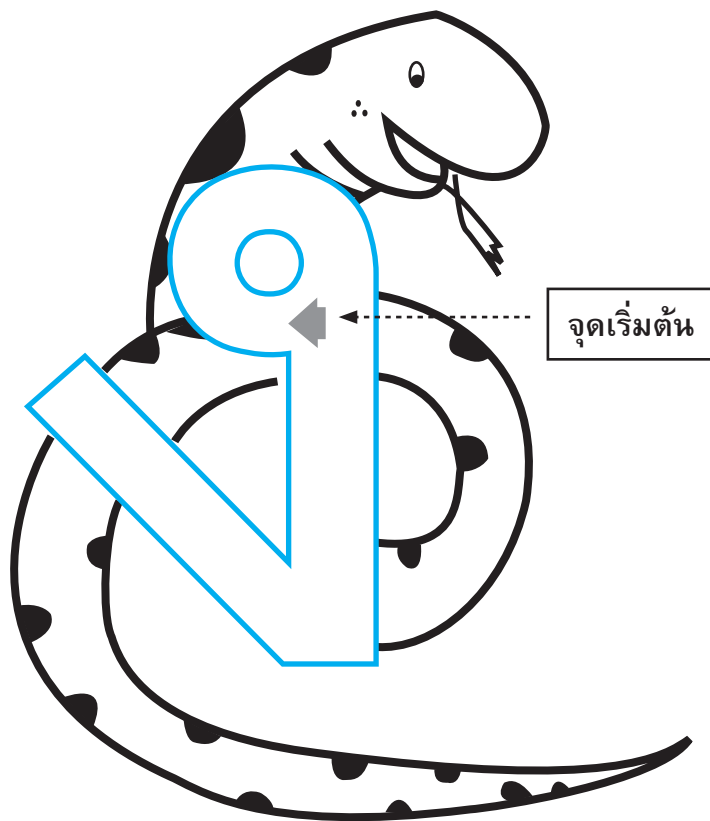

คำชี้แจง 2. ให้นักเรียนใช้นิ้วลากตามร่องอักษร ตามลูกศรชี้และไม่มีลูกศรชี้ อย่างน้อย 3 ครั้ง

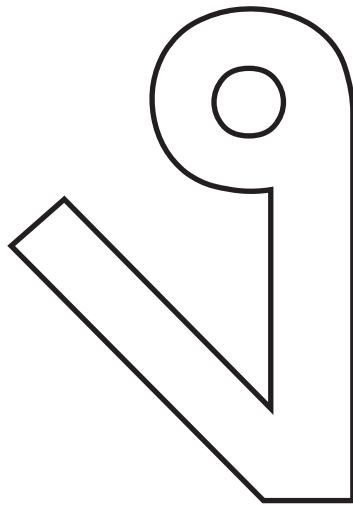
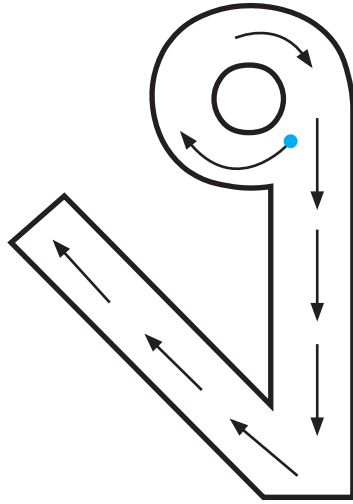

คำชี้แจง 3. ให้นักเรียนใช้ดินสอสีหรือดินสอเขียนพู่กันเขียนพยัญชนะในร่องตามลูกศรสี

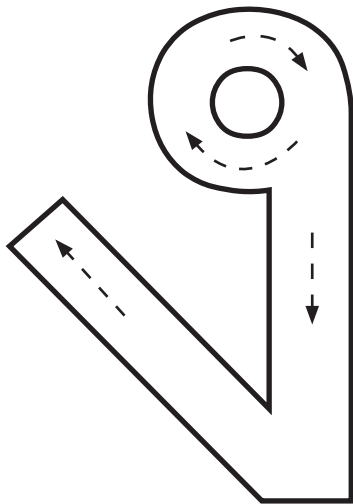
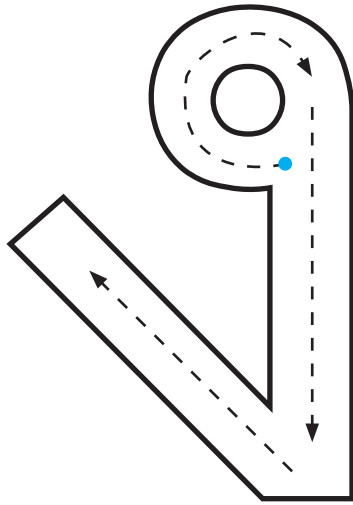

คำชี้แจง 4. ให้นักเรียนใช้ดินสอสีหรือดินสอลากเส้นตามรอยจุดประ

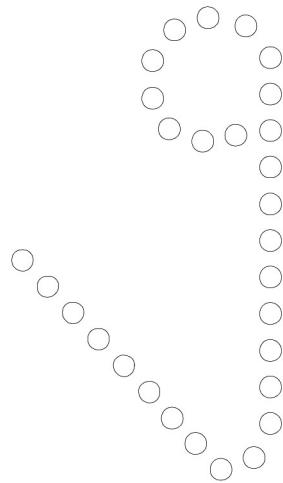
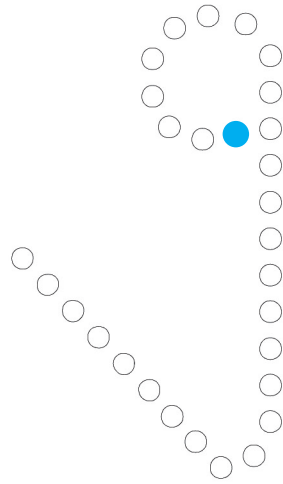

คำชี้แจง 5. ให้นักเรียนเขียนพยัญชนะตามรอยจุดประ และเขียนเพิ่มเติมส่วนที่หายไปให้สมบูรณ์

ง ง ง ง ง

ง ง ง ง ง

ง ง ง ง ง

ง ง ง ง ง

ง ง ง ง ง

คำชี้แจง 6. ให้นักเรียนเขียนพยัญชนะ ง ตามรอยประและเขียนด้วยตนเองให้ครบทุกตัว

ง ง ง ง ง ง

ง ง ง อ อ อ

ง ง อ อ อ อ

ง อ อ อ อ อ

ง อ อ อ อ อ

ง อ อ อ อ อ

ง อ อ อ อ อ

ง อ อ อ อ อ

อ อ อ อ อ อ

Blank handwriting practice lines.

แบบฝึกทักษะที่ 8 อักษรแสนสนุก

คำชี้แจง 1. ให้นักเรียนปะติดพยัญชนะ จ ด้วยกระดาษสี และระบายสีภาพจานด้วยสีไม้

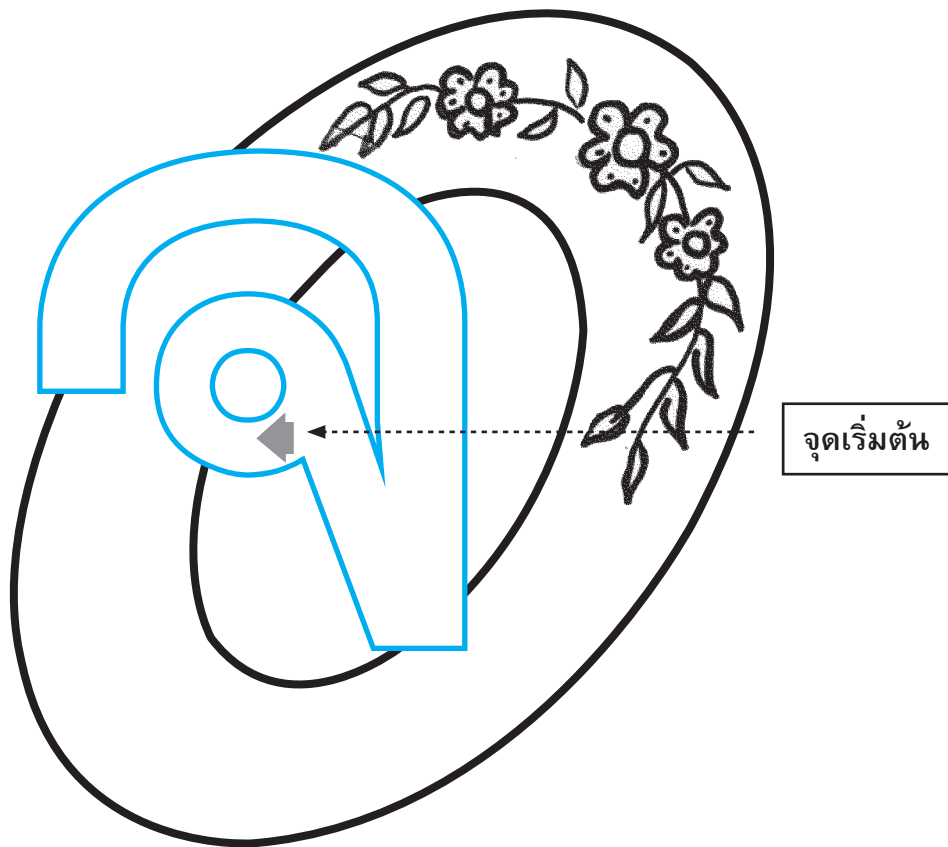

คำชี้แจง 2. ให้นักเรียนใช้นิ้วลากตามร่องอักษร ตามลูกศรชี้และไม่มีลูกศรชี้ อย่างน้อย 3 ครั้ง

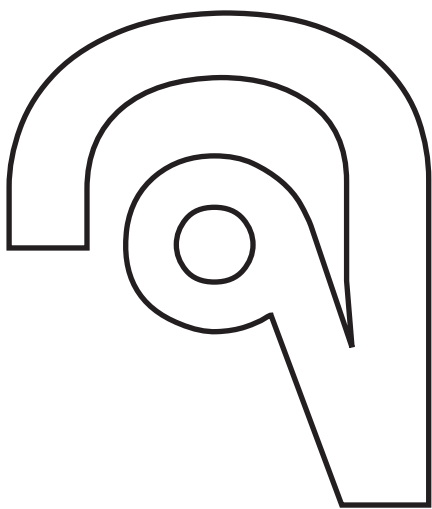
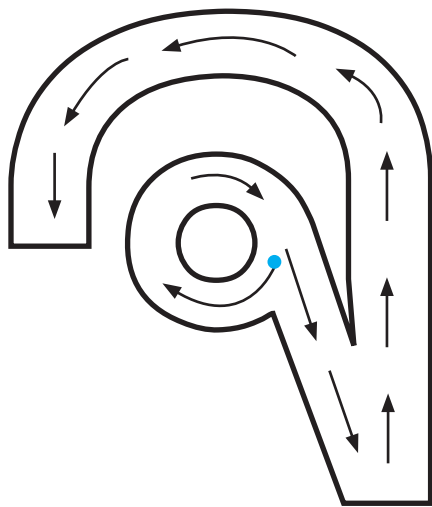

คำชี้แจง 3. ให้นักเรียนใช้ดินสอสีหรือดินสอเขียนพญานะในร่องตามลูกศรชี้

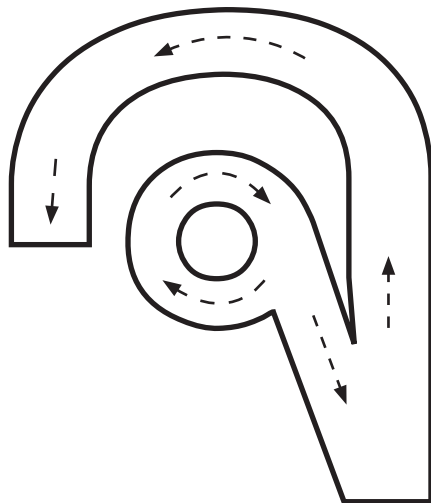
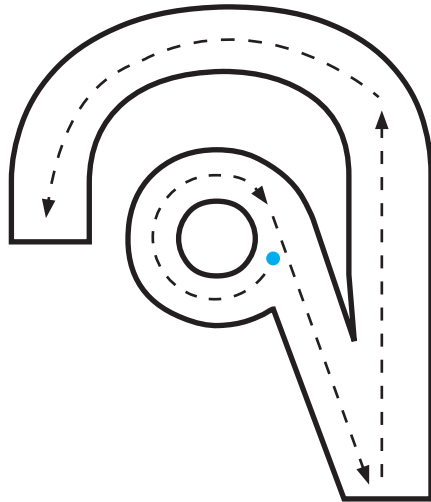

คำชี้แจง 4. ให้นักเรียนใช้ดินสอสีหรือดินสอลากเส้นตามรอยจุดประ

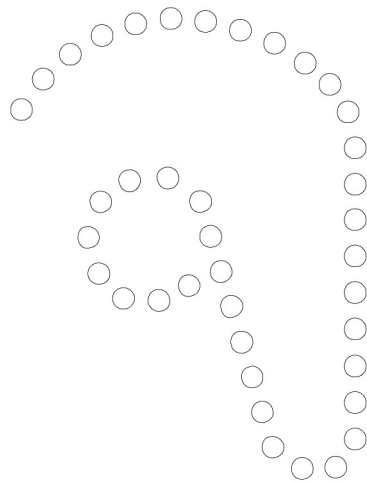
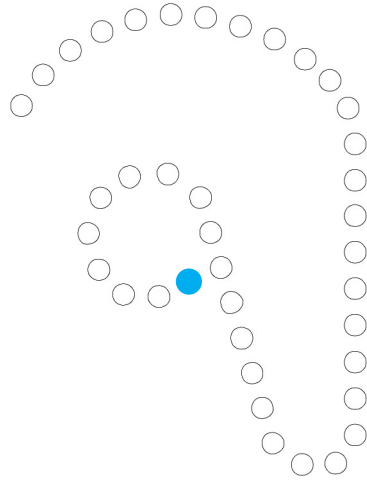

คำชี้แจง 5. ให้นักเรียนเขียนพยัญชนะตามรอยจุดประ และเขียนเพิ่มเติมส่วนที่หายไปให้สมบูรณ์

จ จ จ จ จ

จ จ จ จ จ

จ จ จ จ จ

จ จ จ จ จ

จ จ จ จ จ

คำชี้แจง 6. ให้นักเรียนเขียนพยัญชนะ จ ตามรอยประและเขียนด้วยตนเองให้ครบทุกตัว

จ จ จ จ จ จ

จ จ จ จ จ จ

จ จ จ จ จ จ

จ จ จ จ จ จ

จ จ จ จ จ จ

จ จ จ จ จ จ

จ จ จ จ จ จ

จ จ จ จ จ จ

จ จ จ จ จ จ

จ จ จ จ จ จ

แบบฝึกทักษะที่ 9 อักษรแสนสนุก

คำชี้แจง 1. ให้นักเรียนปะติดพยัญชนะ จ ด้วยกระดาษสี และระบายสีภาพนี้ด้วยสีไม้

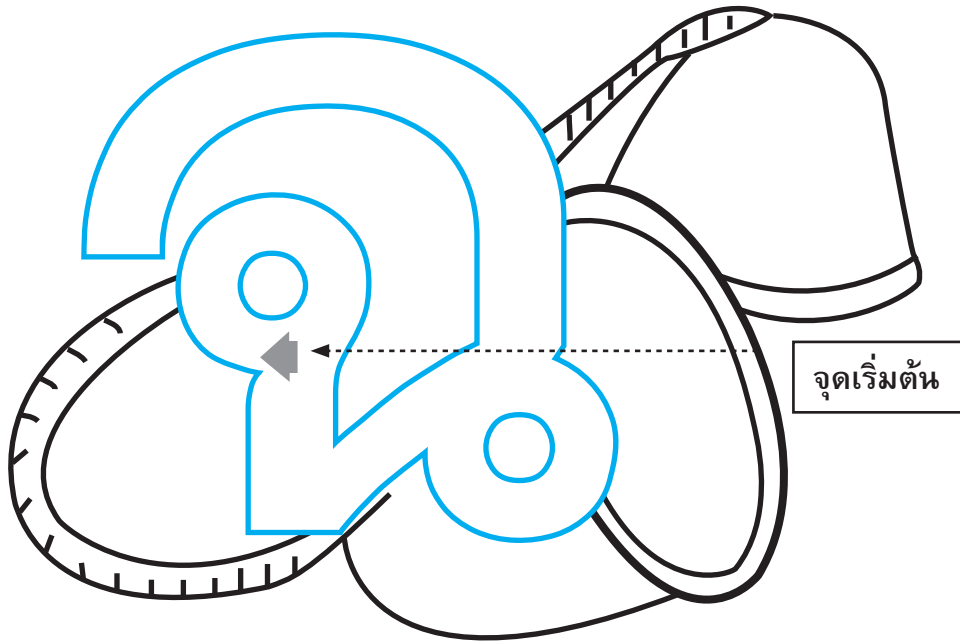

คำชี้แจง 2. ให้นักเรียนใช้นิ้วลากตามร่องอักษร ตามลูกศรชี้และไม่มีลูกศรชี้ อย่างน้อย 3 ครั้ง

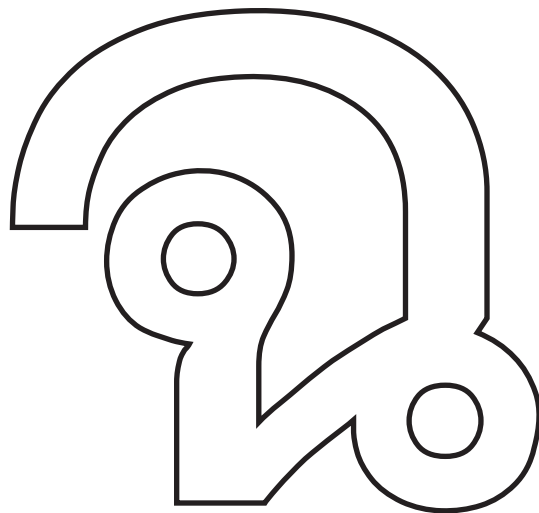
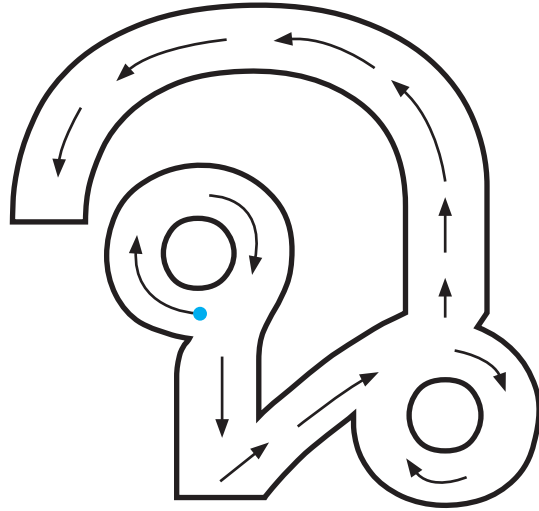

คำชี้แจง 3. ให้นักเรียนใช้ดินสอสีหรือดินสอเขียนพญานะในร่องตามลูกศรชี้

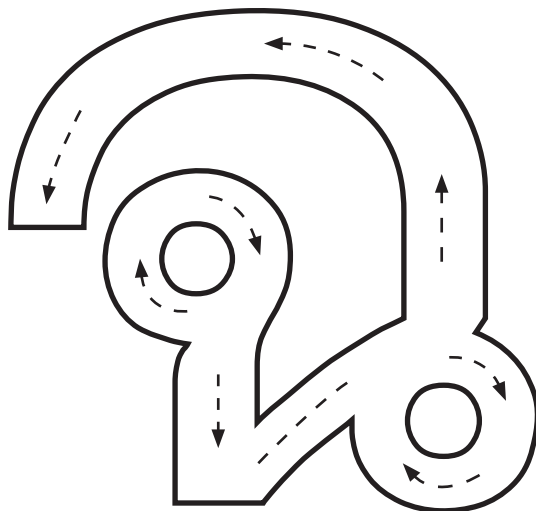
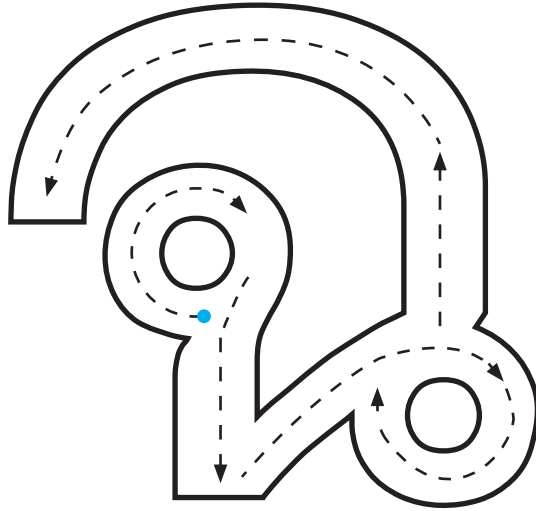

คำชี้แจง 4. ให้นักเรียนใช้ดินสอสีหรือดินสอลากเส้นตามรอยจุดประ

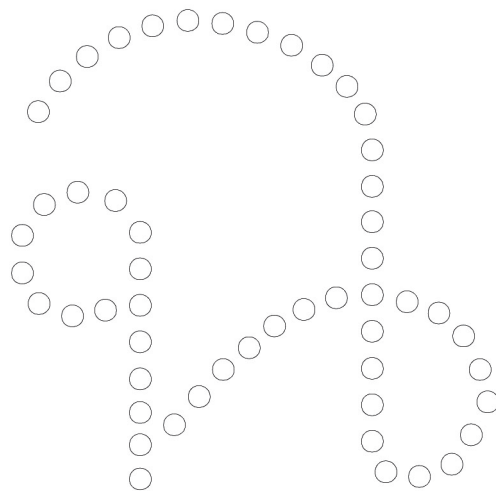
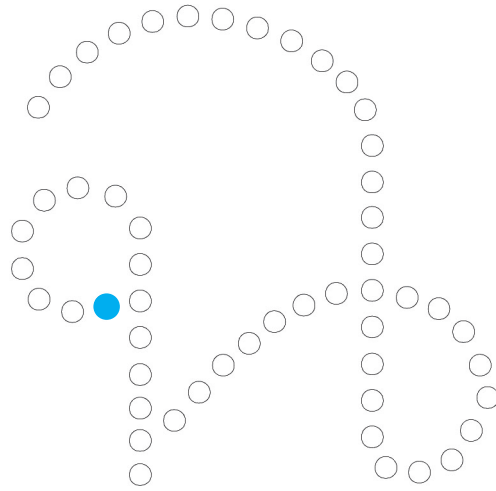

คำชี้แจง 5. ให้นักเรียนเขียนพยัญชนะตามรอยจุดประ และเขียนเพิ่มเติมส่วนที่หายไปให้สมบูรณ์

ค ค ค ค ค

ก ก ก ก ก

ข ข ข ข ข

ช ช ช ช ช

ต ต ต ต ต

คำชี้แจง 6. ให้นักเรียนเขียนพยัญชนะ จ ตามรอยประและเขียนด้วยตนเองให้ครบทุกตัว

จ จ จ จ จ จ

จ จ จ จ จ จ

จ จ จ จ จ จ

จ จ จ จ จ จ

จ จ จ จ จ จ

จ จ จ จ จ จ

จ จ จ จ จ จ

จ จ จ จ จ จ

จ จ จ จ จ จ

จ จ จ จ จ จ

แบบฝึกทักษะที่ 10 อักษรแสนสนุก

คำชี้แจง 1. ให้นักเรียนปะติดพยัญชนะ ช ด้วยกระดาษสี และระบายสีภาพช้างด้วยสีไม้

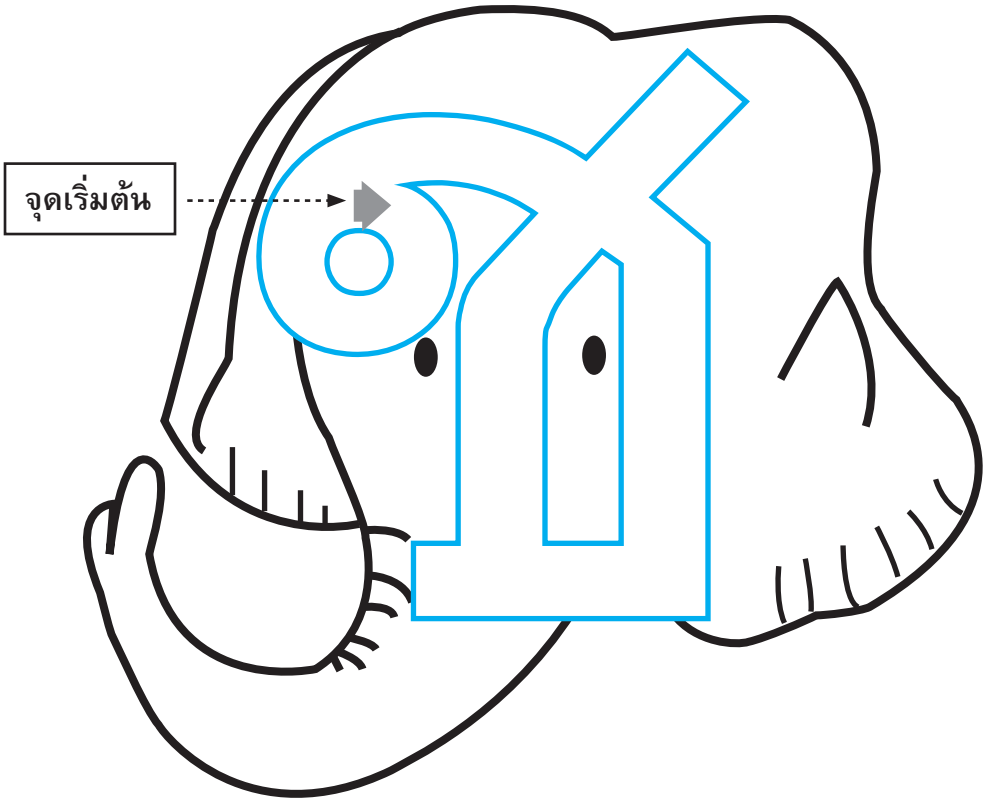

คำชี้แจง 2. ให้นักเรียนใช้นิ้วลากตามร่องอักษร ตามลูกศรชี้และไม่มีลูกศรชี้ อย่างน้อย 3 ครั้ง

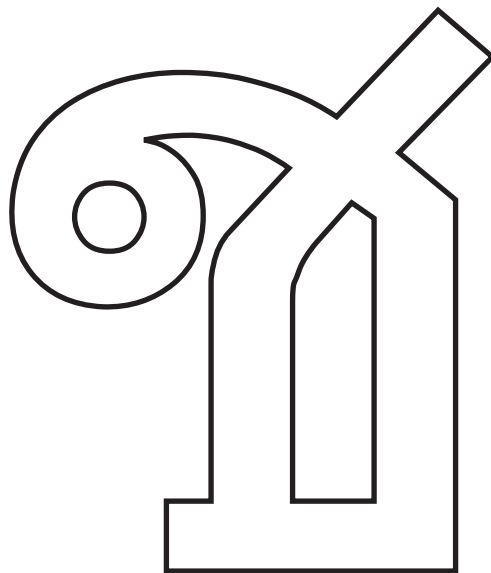
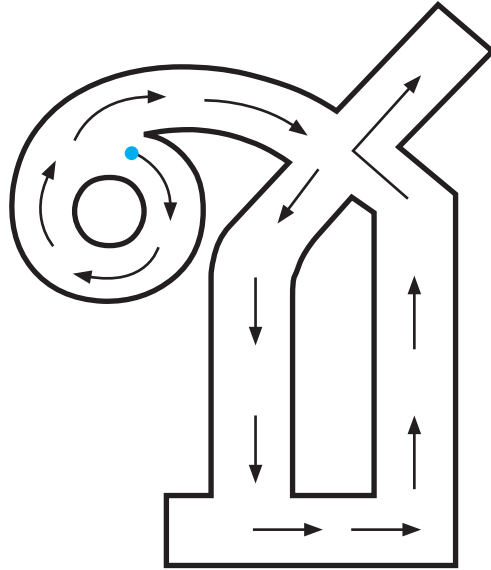

คำชี้แจง 3. ให้นักเรียนใช้ดินสอสีหรือดินสอเขียนพู่กันเขียนพยัญชนะในร่องตามลูกศรสี

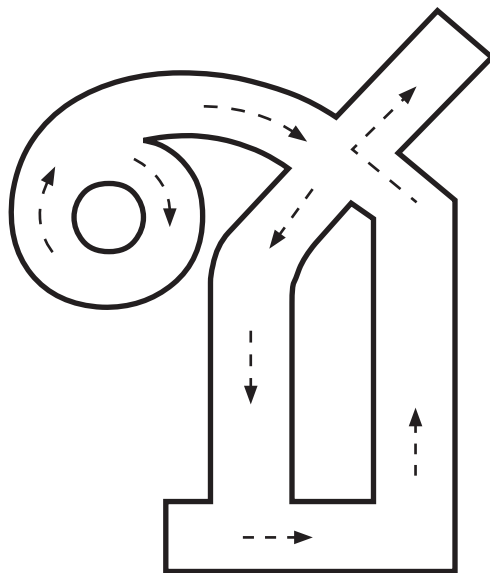
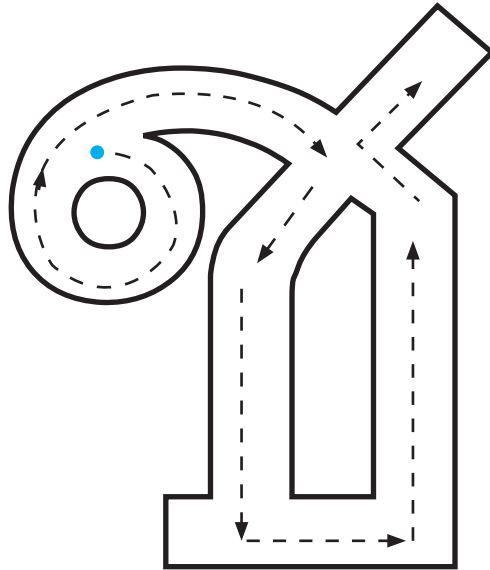

คำชี้แจง 4. ให้นักเรียนใช้ดินสอสีหรือดินสอลากเส้นตามรอยจุดประ

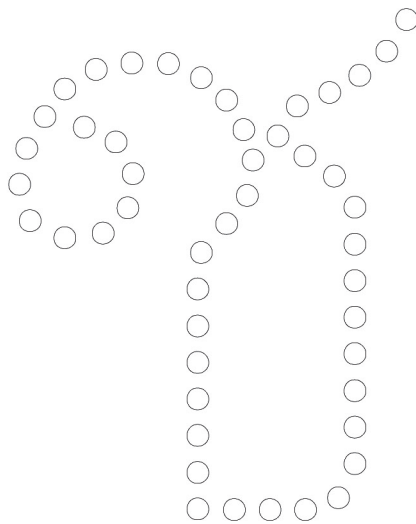
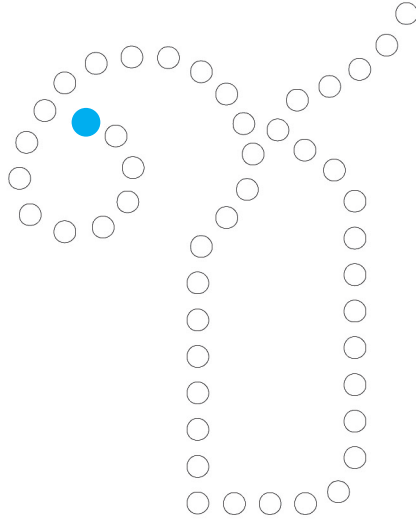

คำชี้แจง 5. ให้นักเรียนเขียนพยัญชนะตามรอยจุดประ และเขียนเพิ่มเติมส่วนที่หายไปให้สมบูรณ์

ก ก ก ก ก

ข ข ข ข ข

ค ค ค ค ค

ช ช ช ช ช

ฅ ฅ ฅ ฅ ฅ

คำชี้แจง 6. ให้นักเรียนเขียนพยัญชนะ ช ตามรอยประและเขียนด้วยตนเองให้ครบทุกตัว

ช ช ช ช ช ช

ช ช ช ๖ ๖ ๖

ช ช ๖ ๖ ๖ ๖

ช ๖ ๖ ๖ ๖ ๖

ช ๖ ๖ ๖ ๖ ๖

ช ๖ ๖ ๖ ๖ ๖

ช ๖ ๖ ๖ ๖ ๖

ช ๖ ๖ ๖ ๖ ๖

๖ ๖ ๖ ๖ ๖ ๖

๖ ๖ ๖ ๖ ๖ ๖

แบบฝึกทักษะที่ 11 อักษรแสนสนุก

คำชี้แจง 1. ให้นักเรียนปะติดพยัญชนะ ซ ด้วยกระดาษสี และระบายสีภาพโซ่ด้วยสีไม้

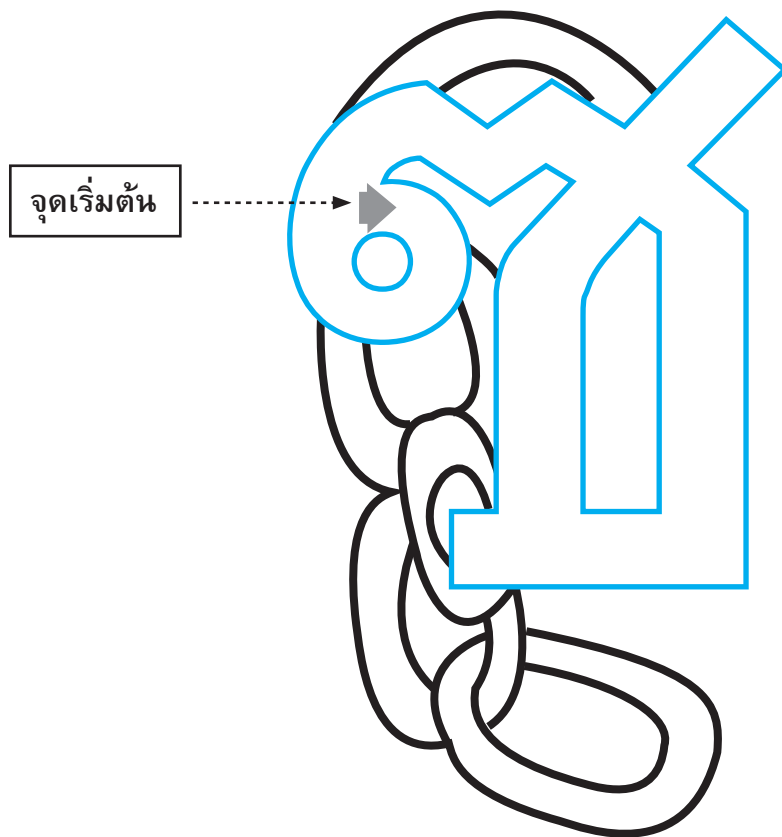

คำชี้แจง 2. ให้นักเรียนใช้สีน้ำเงินลากตามร่องอักษร ตามลูกศรชี้และไม่มีลูกศรชี้ อย่างน้อย 3 ครั้ง

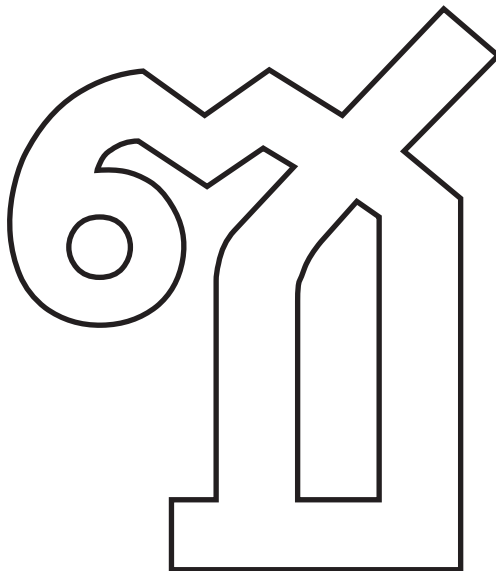
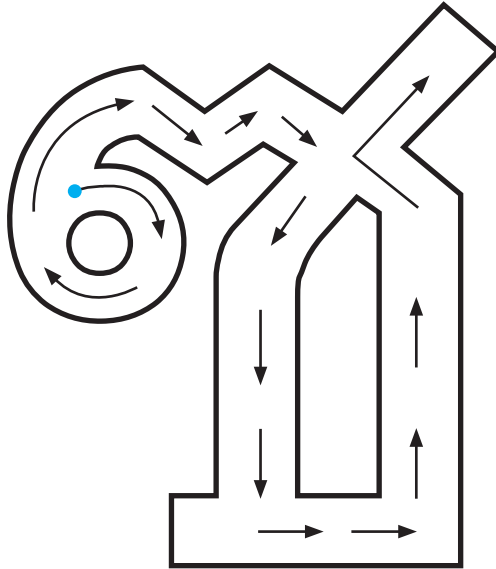

คำชี้แจง 3. ให้นักเรียนใช้ดินสอสีหรือดินสอเขียนพู่กันเขียนพยัญชนะในร่องตามลูกศรชี้

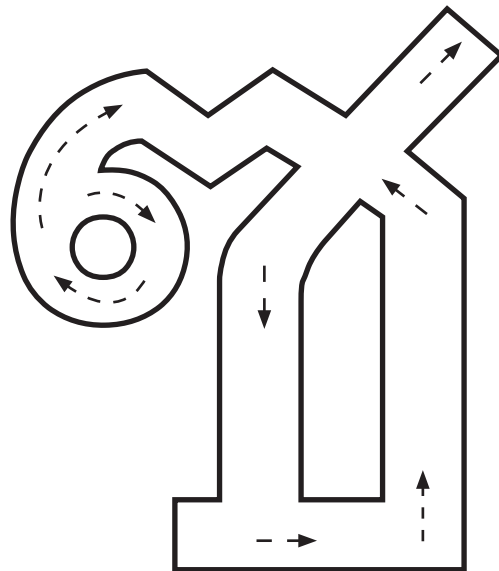
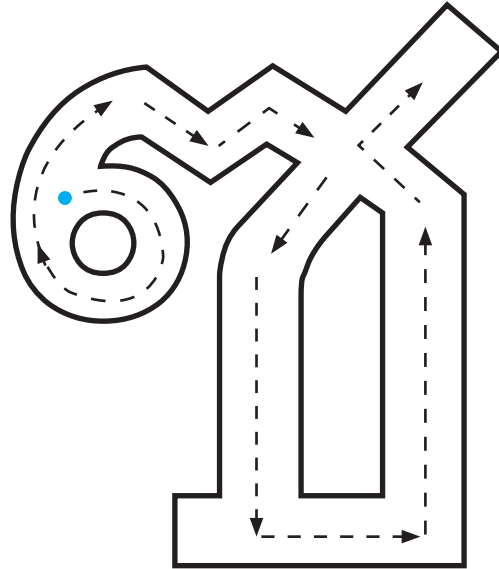

คำชี้แจง 4. ให้นักเรียนใช้ดินสอสีหรือดินสอลากเส้นตามรอยจุดประ

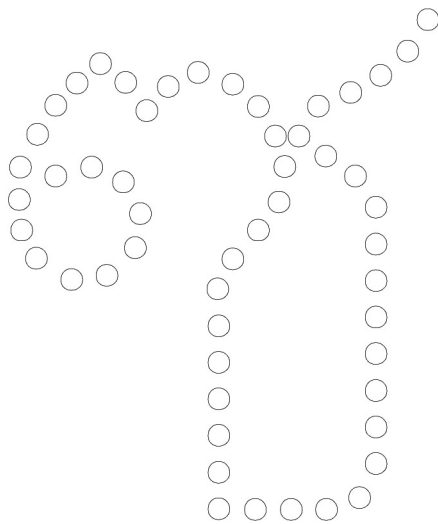
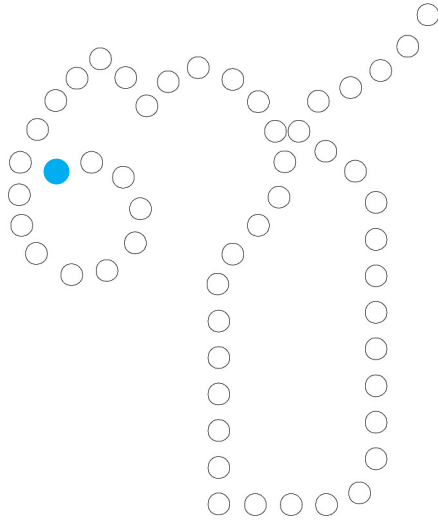

คำชี้แจง 5. ให้นักเรียนเขียนพยัญชนะตามรอยจุดประ และเขียนเพิ่มเติมส่วนที่หายไป ให้สมบูรณ์

ก ก ก ก ก

ข ข ข ข ข

ฅ ฅ ฅ ฅ ฅ

ฉ ฉ ฉ ฉ ฉ

ช ช ช ช ช

คำชี้แจง 6. ให้นักเรียนเขียนพยัญชนะ ซ ตามรอยประและเขียนด้วยตนเองให้ครบทุกตัว

ซ ซ ซ ซ ซ ซ

ซ ซ ซ ๖ ๖ ๖

ซ ซ ๖ ๖ ๖ ๖

ซ ๖ ๖ ๖ ๖ ๖

ซ ๖ ๖ ๖ ๖ ๖

ซ ๖ ๖ ๖ ๖ ๖

ซ ๖ ๖ ๖ ๖ ๖

ซ ๖ ๖ ๖ ๖ ๖

๖ ๖ ๖ ๖ ๖ ๖

แบบฝึกทักษะที่ 12 อักษรแสนสนุก

คำชี้แจง 1. ให้นักเรียนปะติดพยัญชนะ ณ ด้วยกระดาษสี และระบายสีภาพต้นไม้ด้วยสีไม้

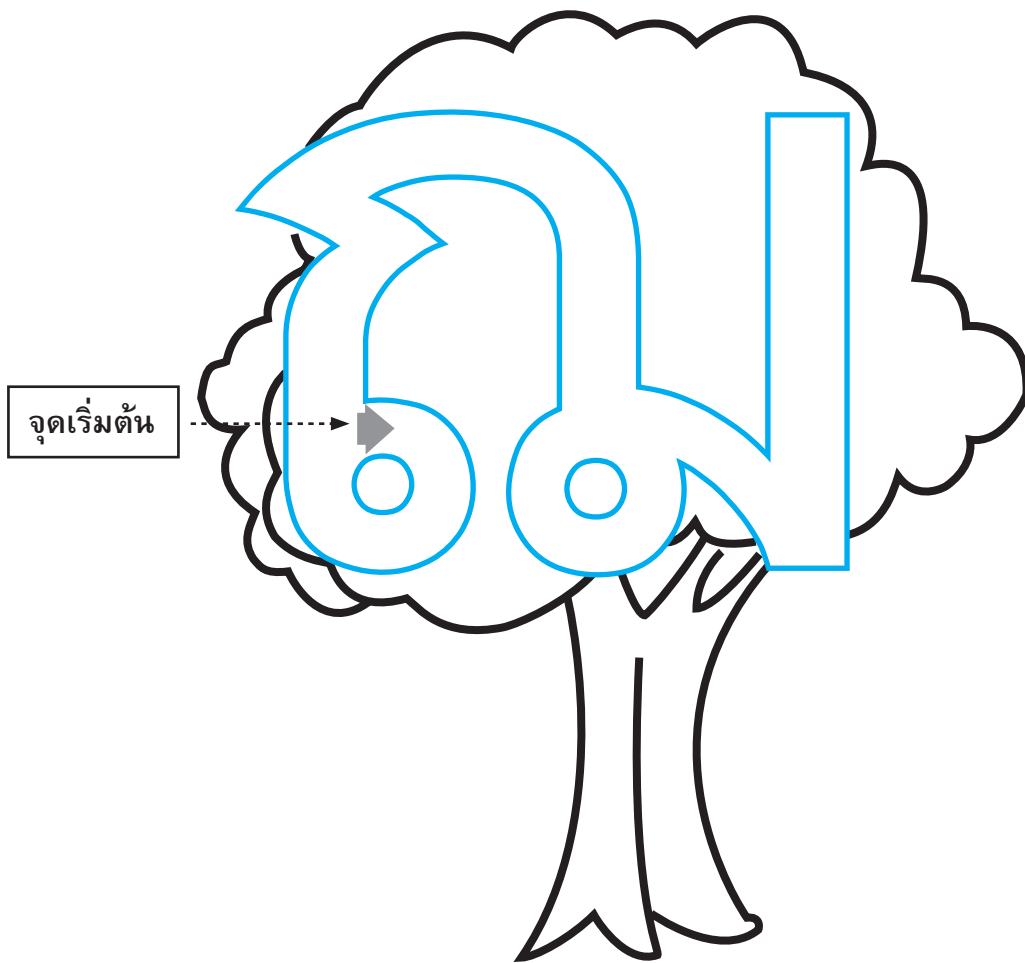

คำชี้แจง 2. ให้นักเรียนใช้นิ้วลากตามร่องอักษร ตามลูกศรชี้และไม่มีลูกศรชี้ อย่างน้อย 3 ครั้ง

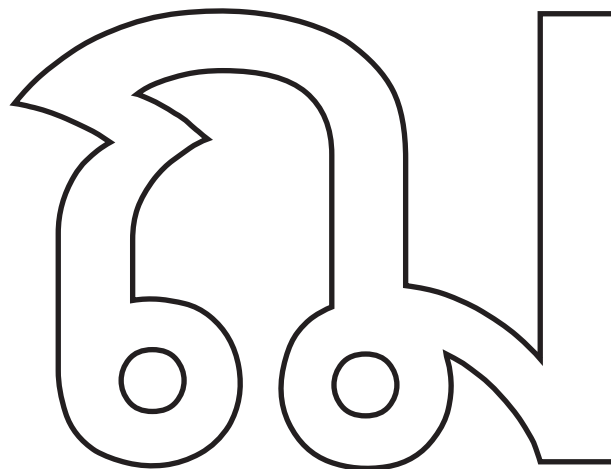
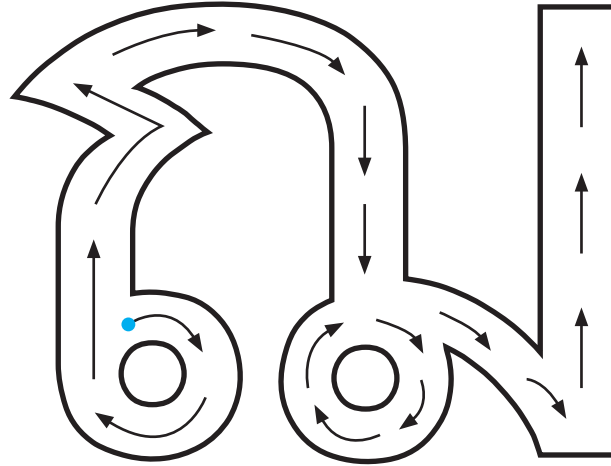

คำชี้แจง 3. ให้นักเรียนใช้ดินสอสีหรือดินสอเขียนพยัญชนะในร่องตามลูกศรชี้

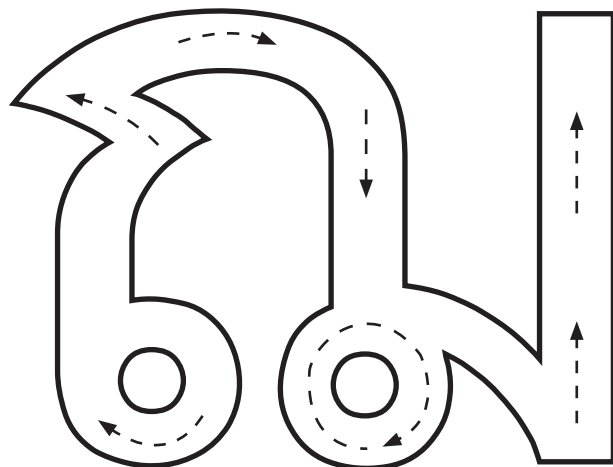
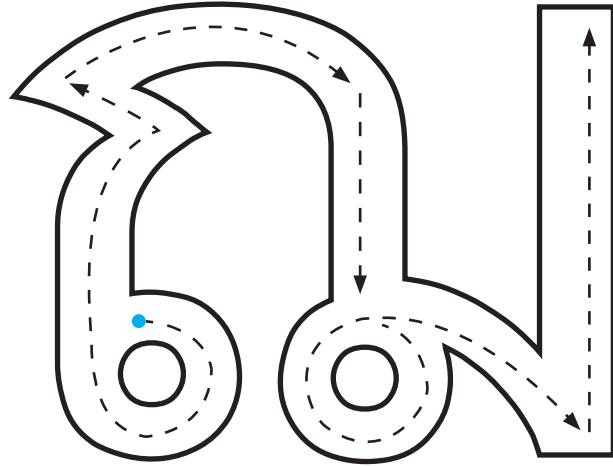

คำชี้แจง 4. ให้นักเรียนใช้ดินสอสีหรือดินสอลากเส้นตามรอยจุดประ

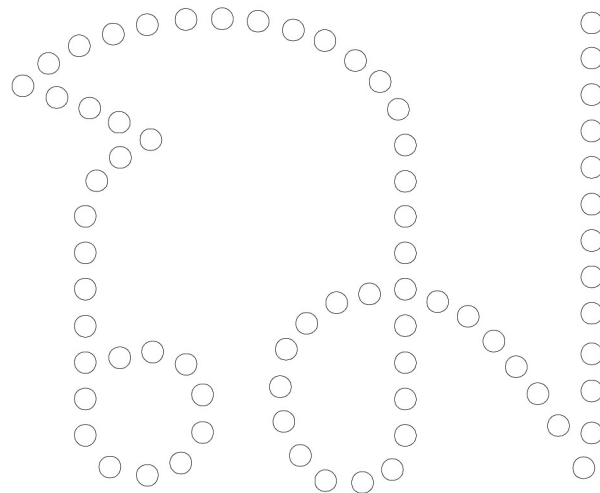
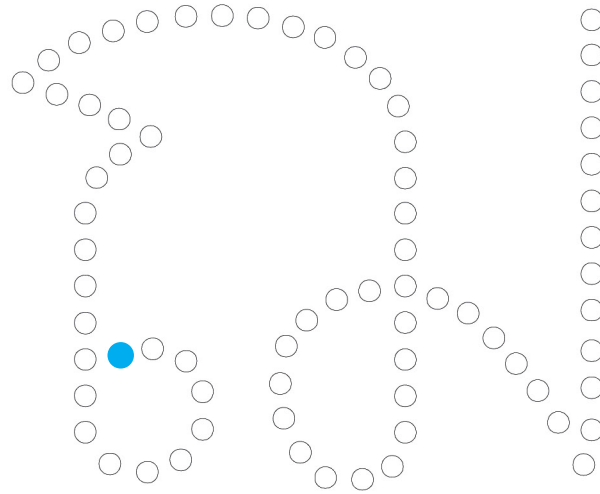

คำชี้แจง 5. ให้นักเรียนเขียนพยัญชนะตามรอยจุดประ และเขียนเพิ่มเติมส่วนที่หายไปให้สมบูรณ์

ณ ณ ณ ณ ณ

ณ ์ ณ ์ ณ ์ ณ ์ ณ ์

ณ ์ ณ ์ ณ ์ ณ ์ ณ ์

ณ ์ ณ ์ ณ ์ ณ ์ ณ ์

ณ ์ ณ ์ ณ ์ ณ ์ ณ ์

คำชี้แจง 6. ให้นักเรียนเขียนพยัญชนะ ฅ ตามรอยประและเขียนด้วยตนเองให้ครบทุกตัว

ฅ ฅ ฅ ฅ ฅ ฅ

ฅ ฅ ฅ บ บ บ

ฅ ฅ บ บ บ บ

ฅ บ บ บ บ บ

ฅ บ บ บ บ บ

ฅ บ บ บ บ บ

ฅ บ บ บ บ บ

ฅ บ บ บ บ บ

บ บ บ บ บ บ

แบบฝึกทักษะที่ 13 อักษรแสนสนุก

คำชี้แจง 1. ให้นักเรียนปะติดพยัญชนะ ญ ด้วยกระดาษสี และระบายสีภาพผู้หญิงด้วยสีไม้

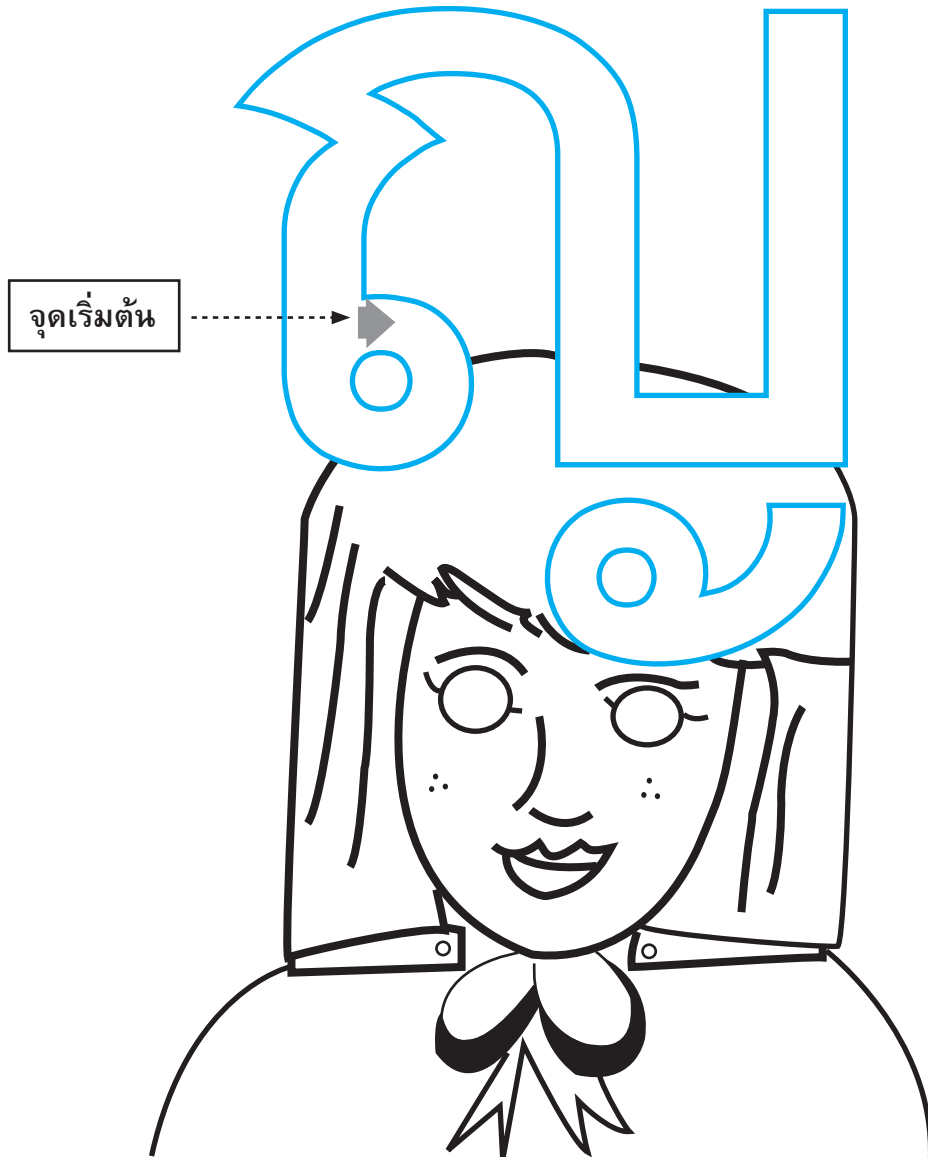

คำชี้แจง 2. ให้นักเรียนใช้นิ้วลากตามร่องอักษร ตามลูกศรชี้และไม่มีลูกศรชี้ อย่างน้อย 3 ครั้ง

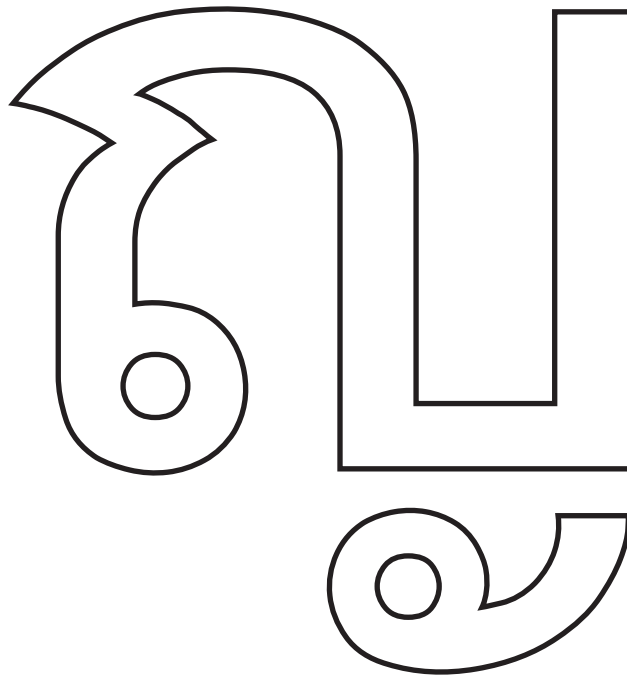
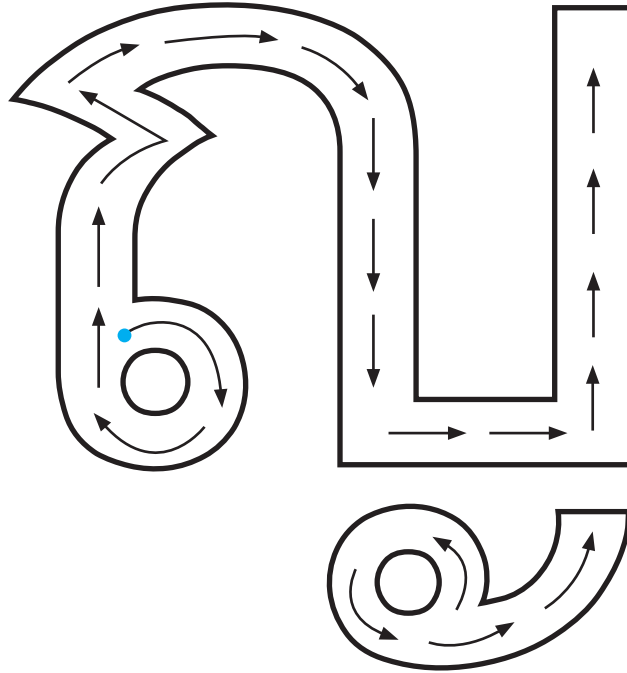

คำชี้แจง 3. ให้นักเรียนใช้ดินสอสีหรือดินสอเขียนพู่กันเขียนพยัญชนะในร่องตามลูกศรสี

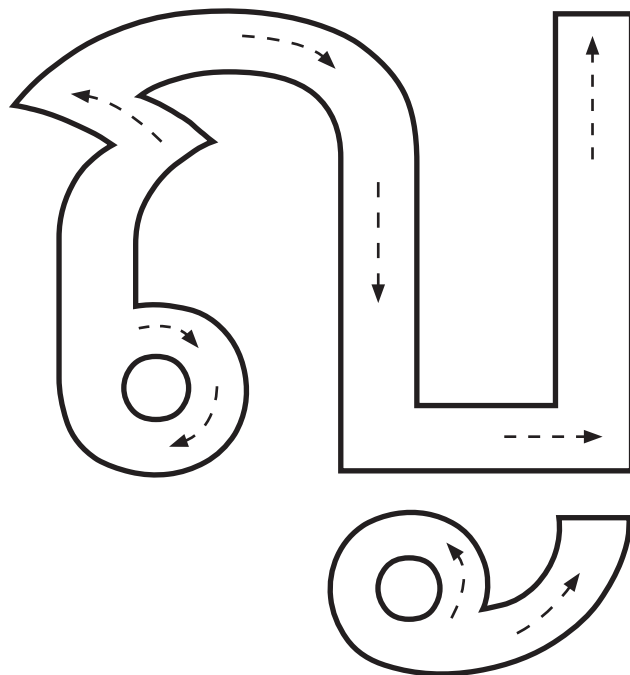
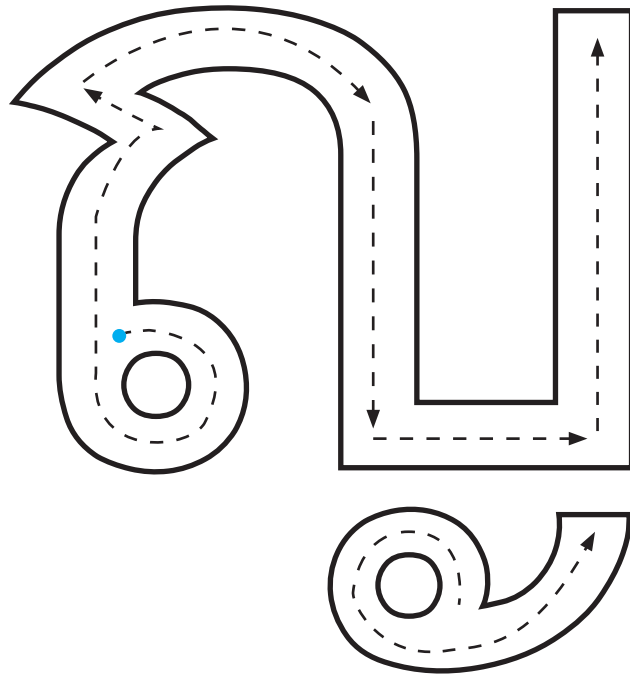

คำชี้แจง 4. ให้นักเรียนใช้ดินสอสีหรือดินสอลากเส้นตามรอยจุดประ

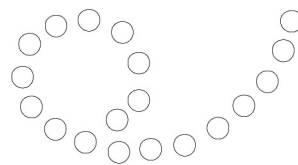
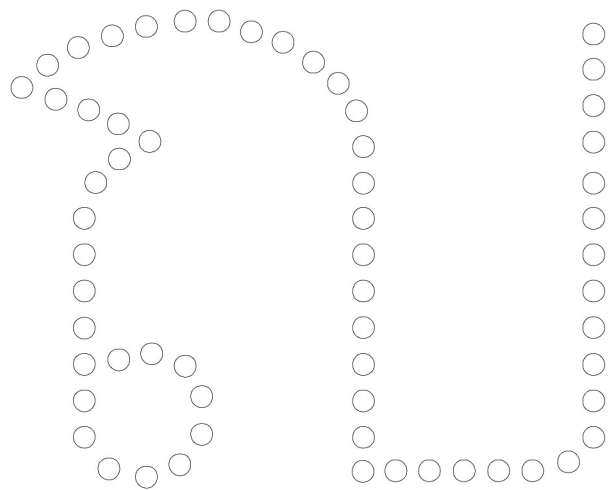
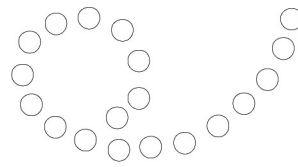
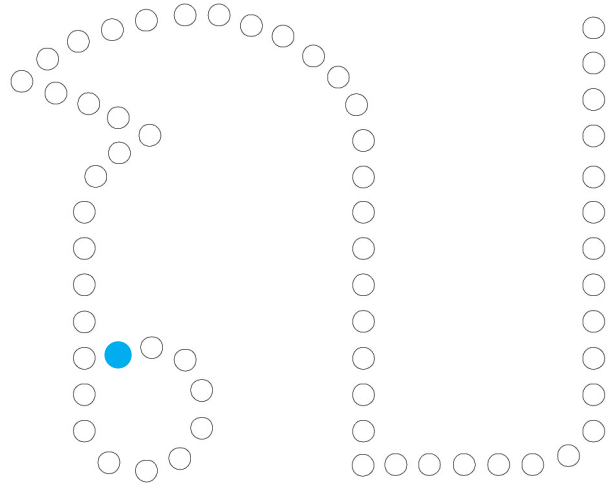

คำชี้แจง 5. ให้นักเรียนเขียนพยัญชนะตามรอยจุดประ และเขียนเพิ่มเติมส่วนที่หายไปให้สมบูรณ์

ฅ ฅ ฅ ฅ ฅ

ฅ ฅ ฅ ฅ ฅ

ฅ ฅ ฅ ฅ ฅ

ฅ ฅ ฅ ฅ ฅ

ฅ ฅ ฅ ฅ ฅ

คำชี้แจง 6. ให้นักเรียนเขียนพยัญชนะ ฦ ตามรอยประและเขียนด้วยตนเองให้ครบทุกตัว

ฦ ฦ ฦ ฦ ฦ ฦ

ฦ ฦ ฦ ฦ ฦ ฦ

ฦ ฦ ฦ ฦ ฦ ฦ

ฦ ฦ ฦ ฦ ฦ ฦ

ฦ ฦ ฦ ฦ ฦ ฦ

ฦ ฦ ฦ ฦ ฦ ฦ

ฦ ฦ ฦ ฦ ฦ ฦ

ฦ ฦ ฦ ฦ ฦ ฦ

ฦ ฦ ฦ ฦ ฦ ฦ

Blank handwriting practice lines.

แบบฝึกทักษะที่ 14 อักษรแสนสนุก

คำชี้แจง 1. ให้นักเรียนปะติดพยัญชนะ ฎ ด้วยกระดาษสี และระบายสีภาพชฎาด้วยสีไม้

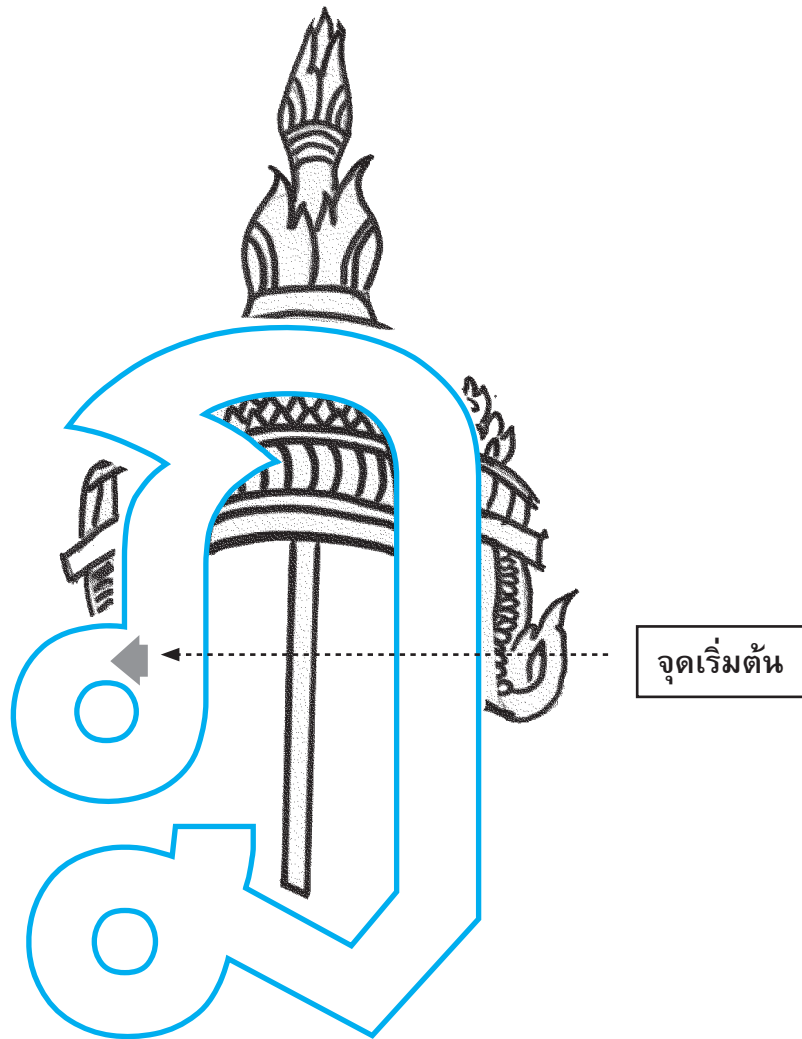

คำชี้แจง 2. ให้นักเรียนใช้นิ้วลากตามร่องอักษร ตามลูกศรชี้และไม่มีลูกศรชี้ อย่างน้อย 3 ครั้ง

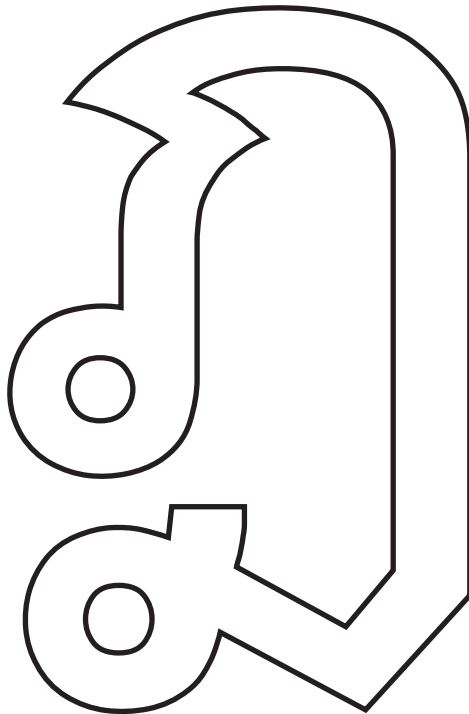
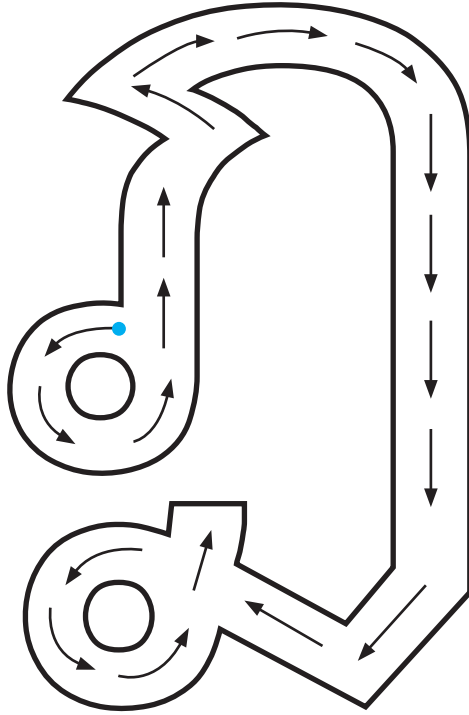

คำชี้แจง 3. ให้นักเรียนใช้ดินสอสีหรือดินสอเขียนพยัญชนะในร่องตามลูกศรสี

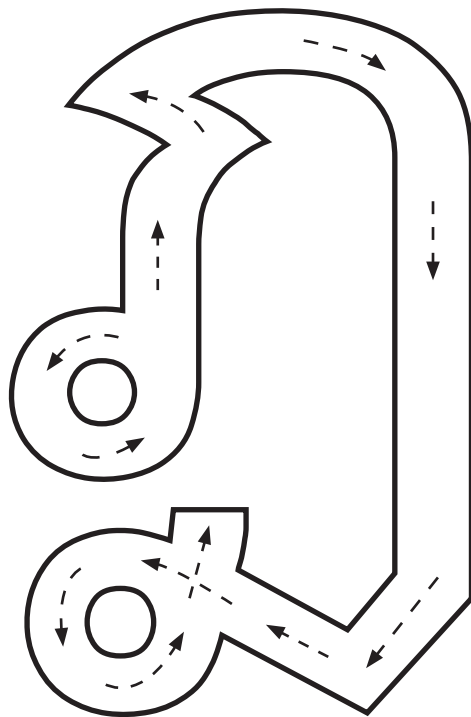
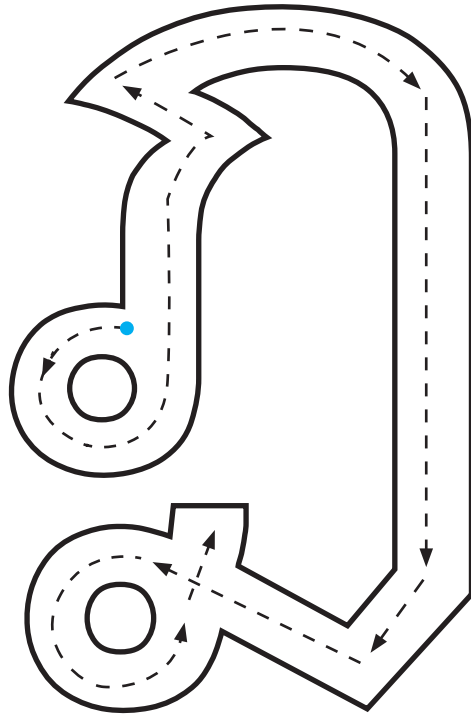

คำชี้แจง 4. ให้นักเรียนใช้ดินสอสีหรือดินสอลากเส้นตามรอยจุดประ

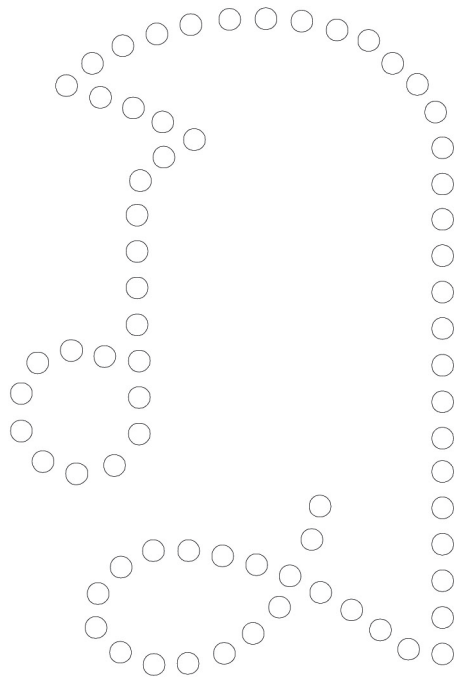
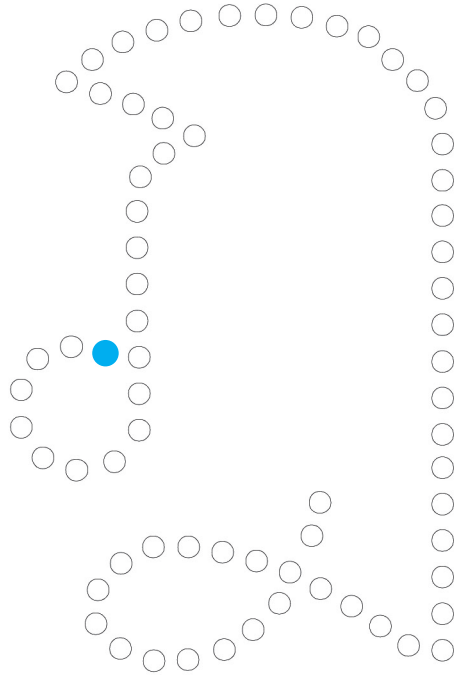

คำชี้แจง 5. ให้นักเรียนเขียนพยัญชนะตามรอยจุดประ และเขียนเพิ่มเติมส่วนที่หายไปให้สมบูรณ์

ฉ ฉ ฉ ฉ ฉ

ช ช ช ช ช

ค ค ค ค ค

ข ข ข ข ข

ฅ ฅ ฅ ฅ ฅ

คำชี้แจง 6. ให้นักเรียนเขียนพยัญชนะ ฎ ตามรอยประและเขียนด้วยตนเองให้ครบทุกตัว

ฎ	ฎ	ฎ	ฎ	ฎ	ฎ
ฎ	ฎ	ฎ	ด	ด	ด
ฎ	ฎ	ด	ด	ด	ด
ฎ	ด	ด	ด	ด	ด
ฎ	ด	ด	ด	ด	ด
ฎ	ด	ด	ด	ด	ด
ฎ	ด	ด	ด	ด	ด
ด	ด	ด	ด	ด	ด

แบบฝึกทักษะที่ 15 อักษรเส้นสอูก

คำชี้แจง 1. ให้นักเรียนปะติดพยัญชนะ ฐ ด้วยกระดาษสี และระบายสีภาพปฏิักด้วยสีไม้

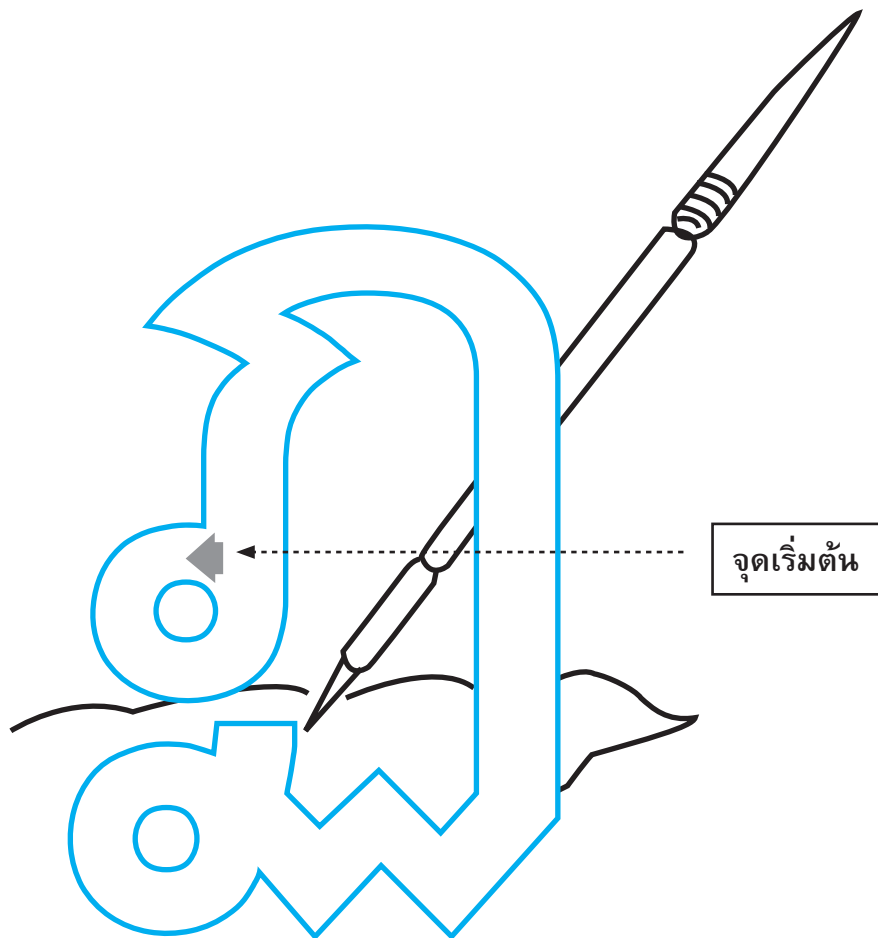

คำชี้แจง 2 ให้นักเรียนใช้นิ้วลากตามร่องอักษร ตามลูกศรชี้และไม่มีลูกศรชี้ อย่างน้อย 3 ครั้ง

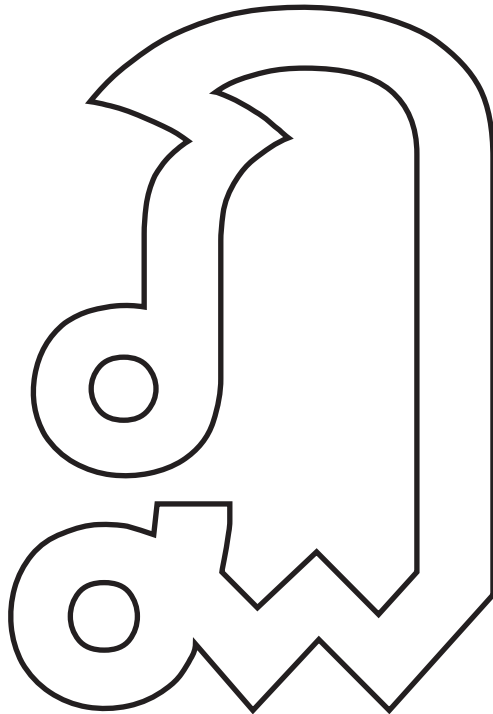
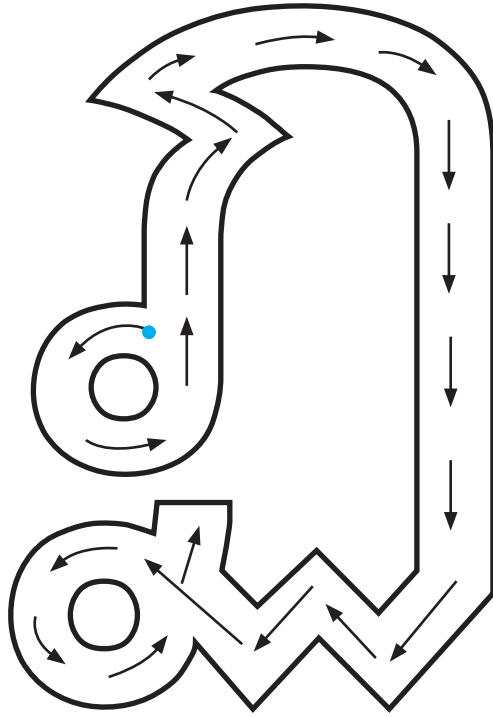

คำชี้แจง 3. ให้นักเรียนใช้ดินสอสีหรือดินสอเขียนพู่กันเขียนพยัญชนะในร่องตามลูกศรสี

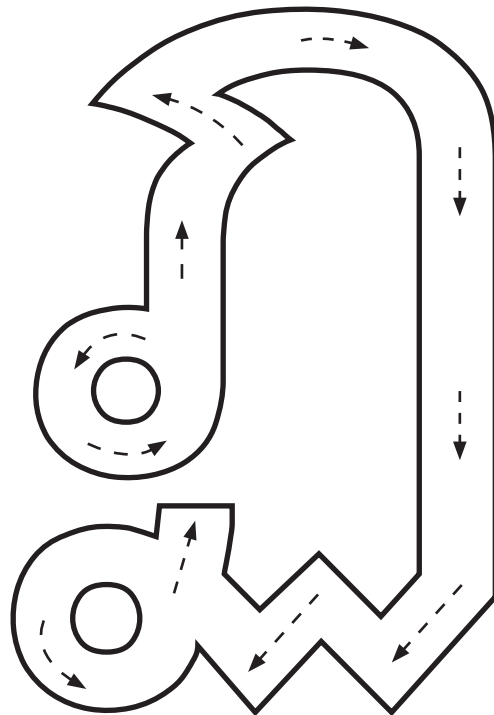
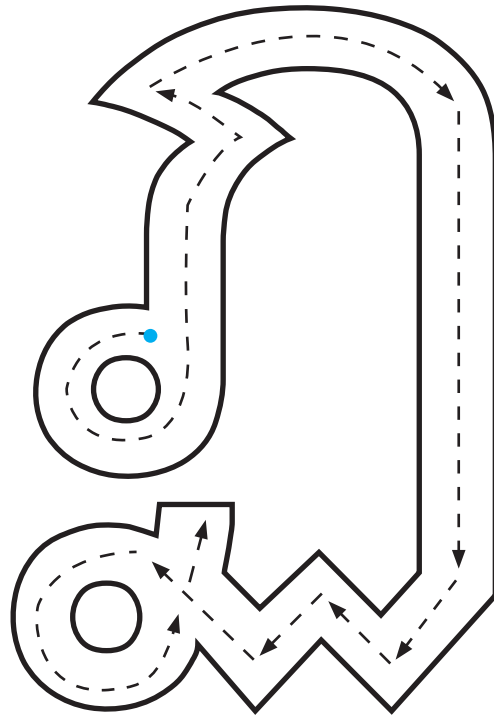

คำชี้แจง 4. ให้นักเรียนใช้ดินสอสีหรือดินสอลากเส้นตามรอยจุดประ

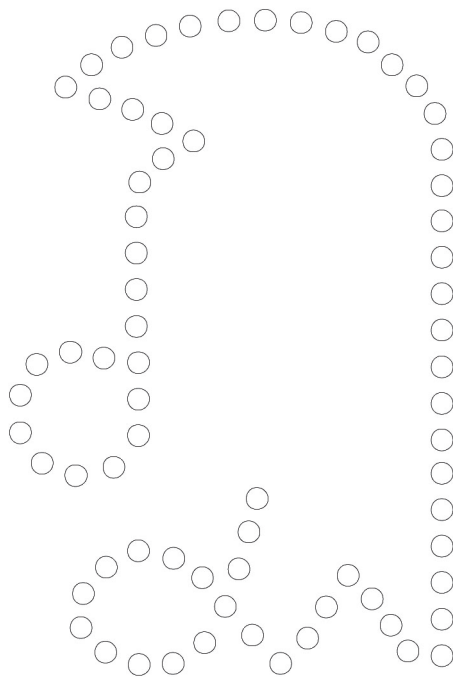
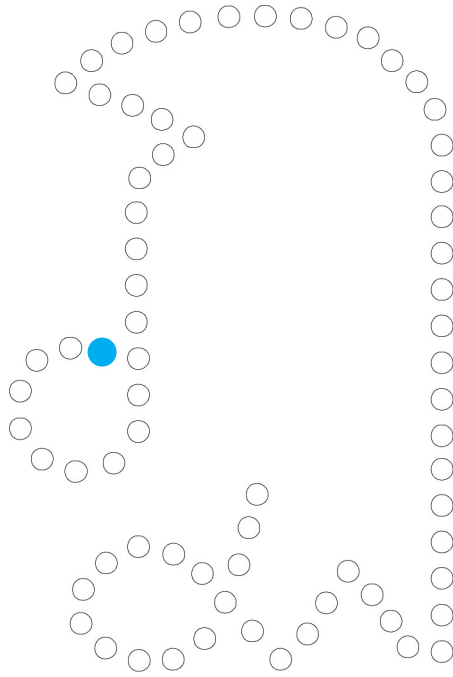

คำชี้แจง 5. ให้นักเรียนเขียนพยัญชนะตามรอยจุดประ และเขียนเพิ่มเติมส่วนที่หายไปให้สมบูรณ์

ก ก ก ก ก

ข ข ข ข ข

ค ค ค ค ค

ฅ ฅ ฅ ฅ ฅ

ฉ ฉ ฉ ฉ ฉ

คำชี้แจง 6. ให้นักเรียนเขียนพยัญชนะ ฎ ตามรอยประและเขียนด้วยตนเองให้ครบทุกตัว

ฎ ฎ ฎ ฎ ฎ ฎ

ฎ ฎ ฎ ฎ ฎ ฎ

ฎ ฎ ฎ ฎ ฎ ฎ

ฎ ฎ ฎ ฎ ฎ ฎ

ฎ ฎ ฎ ฎ ฎ ฎ

ฎ ฎ ฎ ฎ ฎ ฎ

ฎ ฎ ฎ ฎ ฎ ฎ

ฎ ฎ ฎ ฎ ฎ ฎ

ฎ ฎ ฎ ฎ ฎ ฎ

ฎ ฎ ฎ ฎ ฎ ฎ

แบบฝึกทักษะที่ 16 อักษรแสนสนุก

คำชี้แจง 1. ให้นักเรียนประดิษฐ์หุ่นะ รู ด้วยกระดาษสี และระบายสีภาพด้วยสีไม้

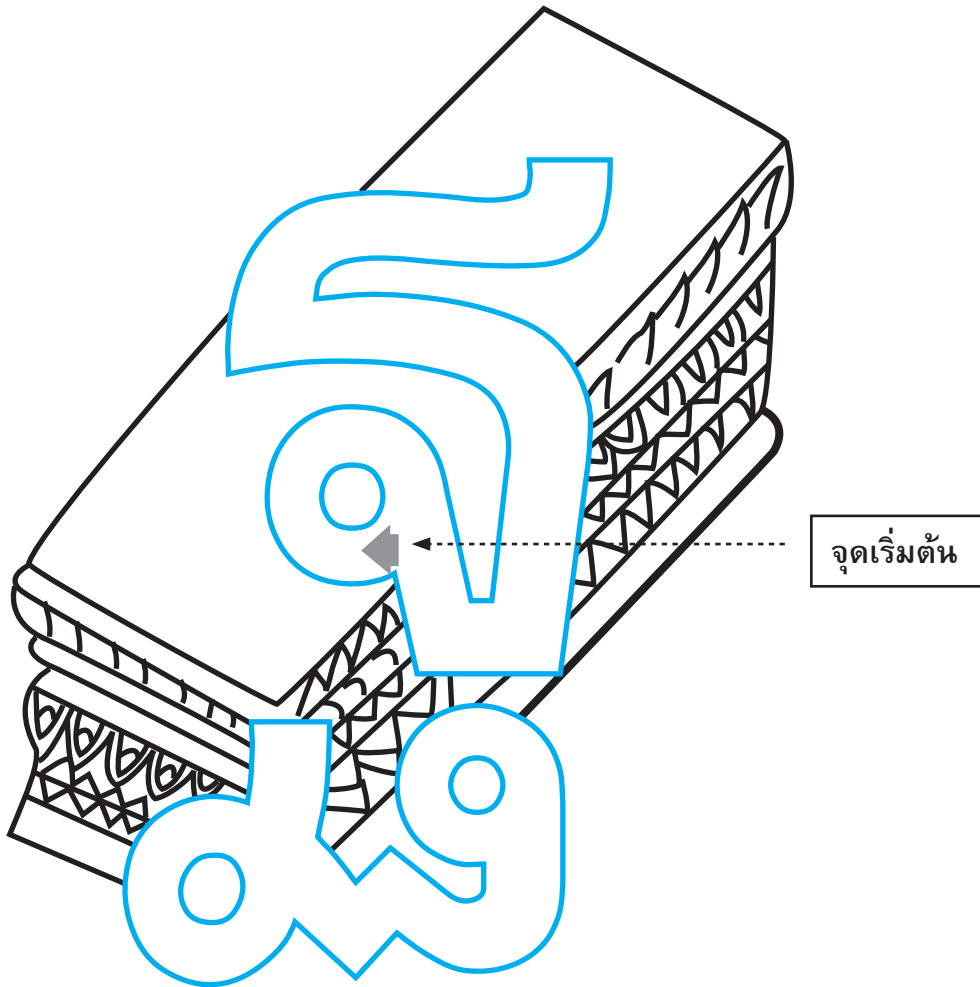

คำชี้แจง 2. ให้นักเรียนใช้นิ้วลากตามร่องอักษร ตามลูกศรชี้และไม่มีลูกศรชี้ อย่างน้อย 3 ครั้ง

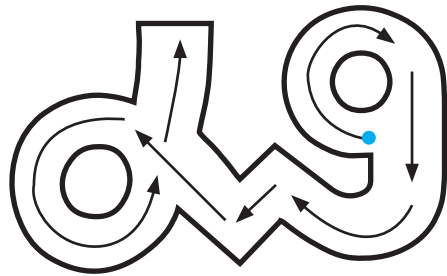
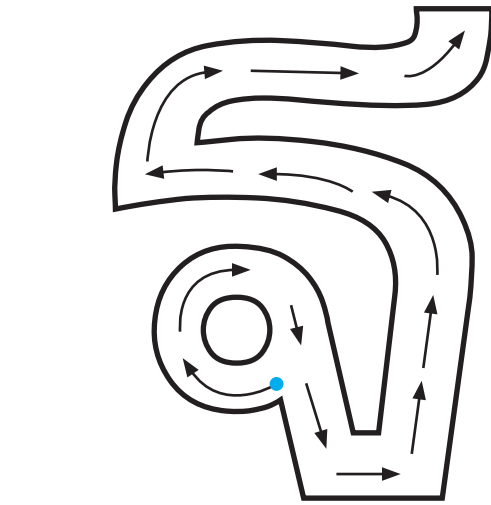

คำชี้แจง 3. ให้นักเรียนใช้ดินสอสีหรือดินสอเขียนพยัญชนะในร่องตามลูกศรสี

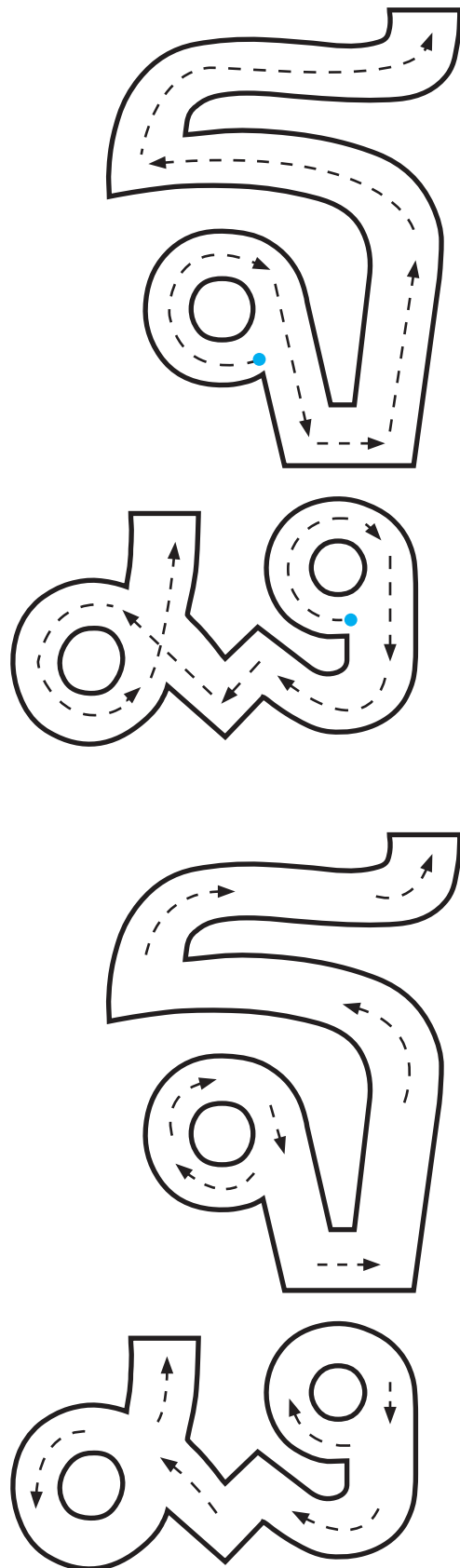

คำชี้แจง 4. ให้นักเรียนใช้ดินสอสีหรือดินสอลากเส้นตามรอยจุดประ

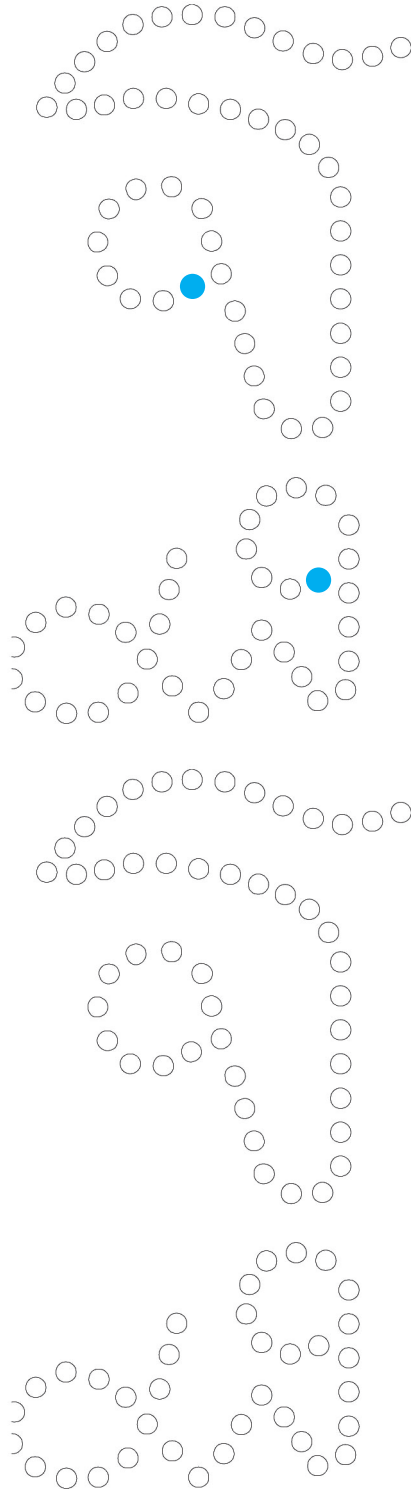

คำชี้แจง 5. ให้นักเรียนเขียนพยัญชนะตามรอยจุดประ และเขียนเพิ่มเติมส่วนที่หายไปให้สมบูรณ์

จ จ จ จ จ

จ จ จ จ จ

จ จ จ จ จ

จ จ จ จ จ

จ จ จ จ จ

คำชี้แจง 6. ให้นักเรียนเขียนพยัญชนะ ฐ ตามรอยประและเขียนด้วยตนเองให้ครบทุกตัว

ฐ ฐ ฐ ฐ ฐ ฐ

ฐ ฐ ฐ ฐ ฐ ฐ

ฐ ฐ ฐ ฐ ฐ ฐ

ฐ ฐ ฐ ฐ ฐ ฐ

ฐ ฐ ฐ ฐ ฐ ฐ

ฐ ฐ ฐ ฐ ฐ ฐ

ฐ ฐ ฐ ฐ ฐ ฐ

ฐ ฐ ฐ ฐ ฐ ฐ

ฐ ฐ ฐ ฐ ฐ ฐ

แบบฝึกทักษะที่ 17 อักษรแสนสนุก

คำชี้แจง 1. ให้นักเรียนปะติดพยัญชนะ ท ด้วยกระดาษสี และระบายสีภาพด้วยสีไม้



คำชี้แจง 2. ให้นักเรียนใช้นิ้วลากตามร่องอักษร ตามลูกศรชี้และไม่มีลูกศรชี้ อย่างน้อย 3 ครั้ง

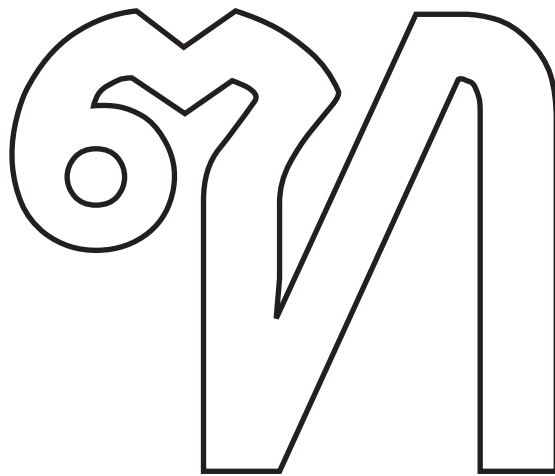
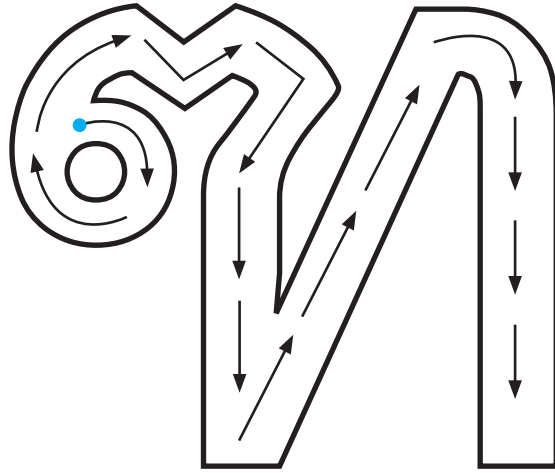

คำชี้แจง 3. ให้นักเรียนใช้ดินสอสีหรือดินสอเขียนพู่กันเขียนพยัญชนะในร่องตามลูกศรสี

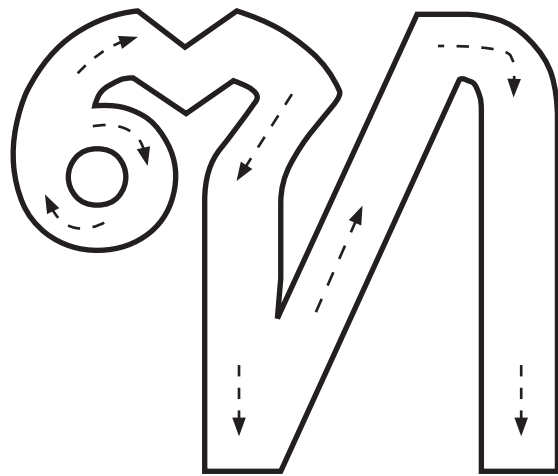
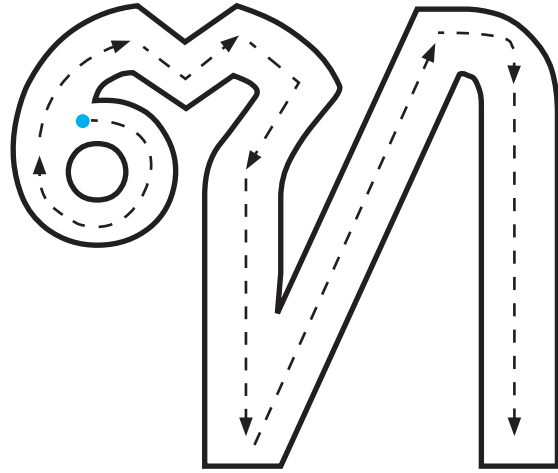

คำชี้แจง 4. ให้นักเรียนใช้ดินสอสีหรือดินสอลากเส้นตามรอยจุดประ

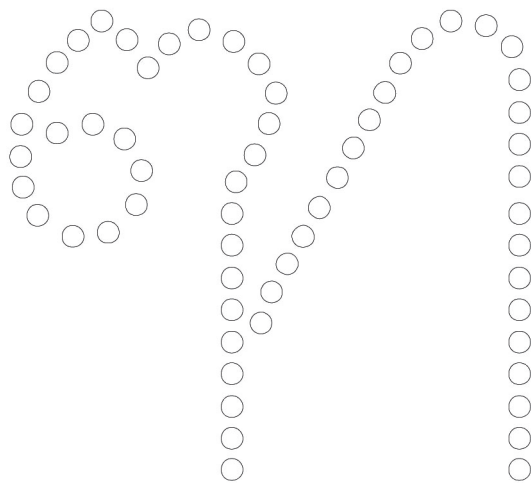
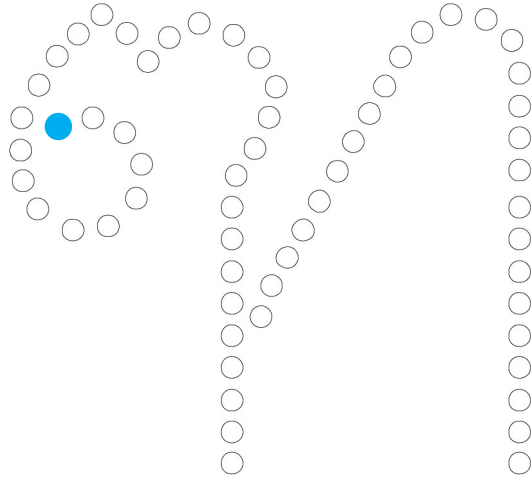

คำชี้แจง 5. ให้นักเรียนเขียนพยัญชนะตามรอยจุดประ และเขียนเพิ่มเติมส่วนที่หายไปให้สมบูรณ์

ก ก ก ก ก

ข ข ข ข ข

ค ค ค ค ค

ด ด ด ด ด

ด ด ด ด ด

คำชี้แจง 6. ให้นักเรียนเขียนพยัญชนะ ท ตามรอยประและเขียนด้วยตนเองให้ครบทุกตัว

ท ท ท ท ท ท

ท ท ท ะ ะ ะ

ท ท ะ ะ ะ ะ

ท ะ ะ ะ ะ ะ ะ

ท ะ ะ ะ ะ ะ ะ

ท ะ ะ ะ ะ ะ ะ

ท ะ ะ ะ ะ ะ ะ

ท ะ ะ ะ ะ ะ ะ

ะ ะ ะ ะ ะ ะ

แบบฝึกทักษะที่ 18 อักษรแสนสนุก

คำชี้แจง 1. ให้นักเรียนปะติดพยัญชนะ ฅ ด้วยกระดาษสี และระบายสีภาพด้วยสีไม้

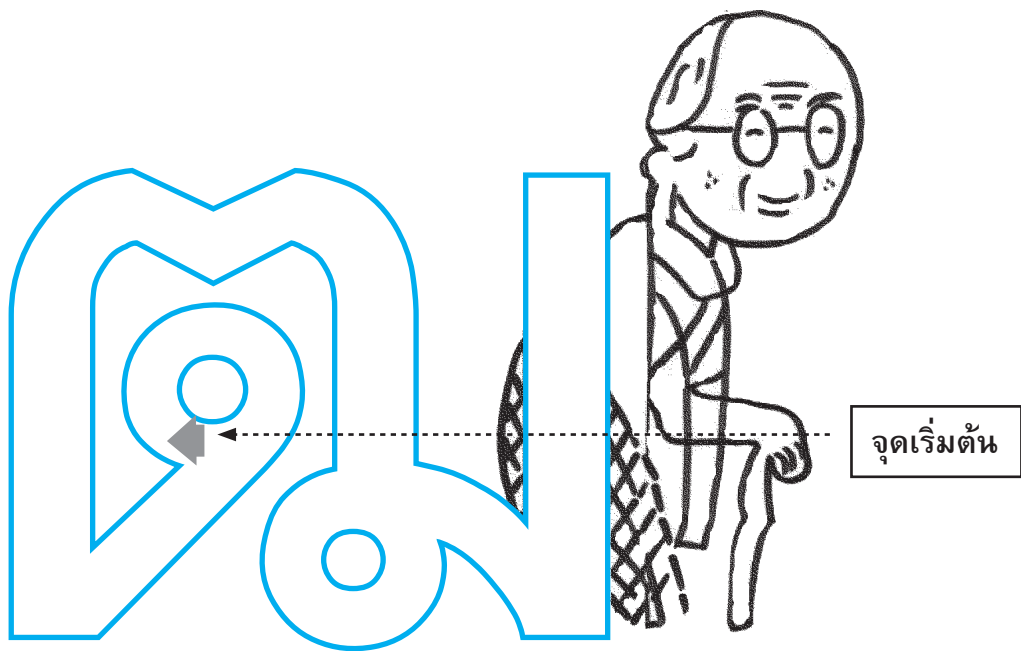

คำชี้แจง 2. ให้นักเรียนใช้นิ้วลากตามร่องอักษร ตามลูกศรชี้และไม่มีลูกศรชี้ อย่างน้อย 3 ครั้ง

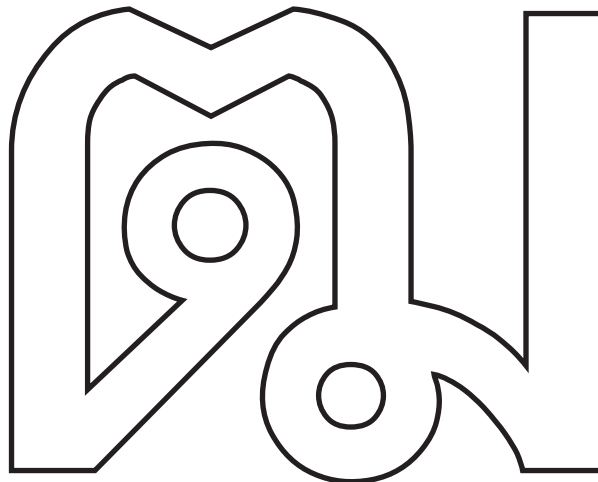
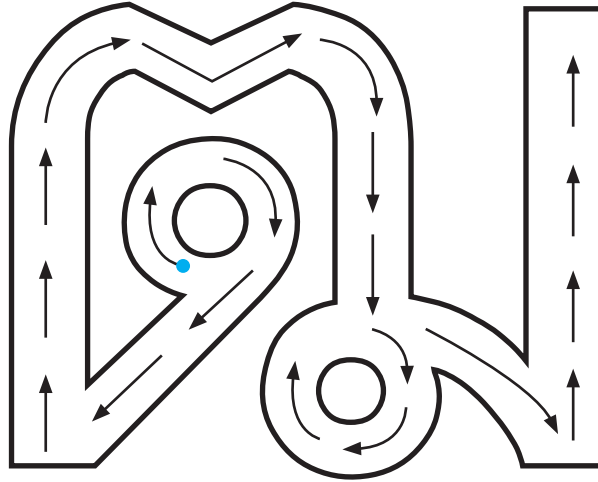

คำชี้แจง 3. ให้นักเรียนใช้ดินสอสีหรือดินสอเขียนพยัญชนะในร่องตามลูกศรสี

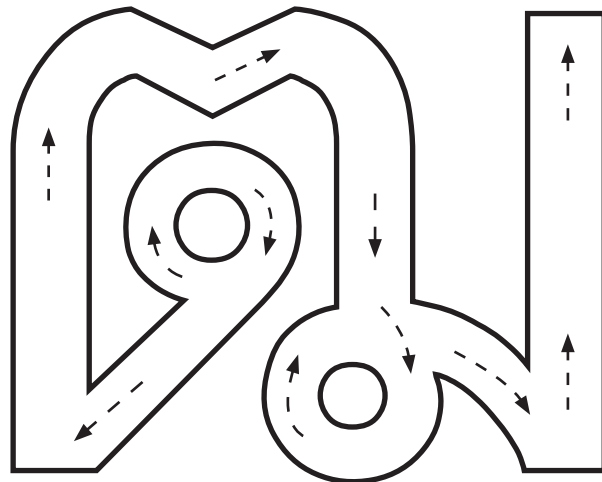
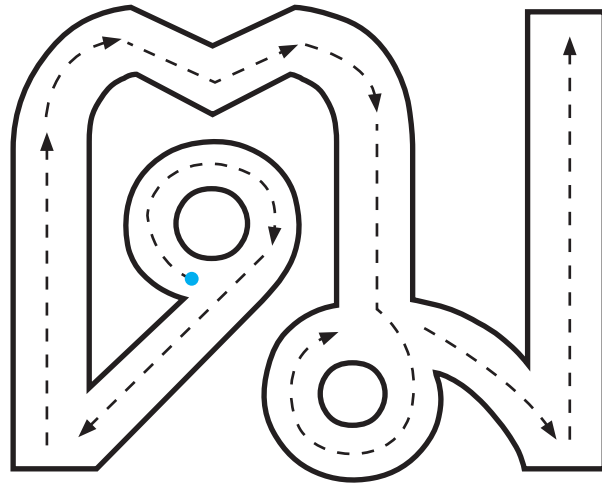

คำชี้แจง 4. ให้นักเรียนใช้ดินสอสีหรือดินสอลากเส้นตามรอยจุดประ

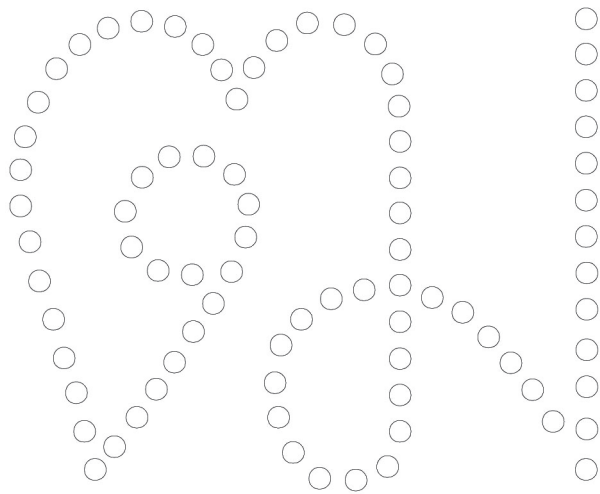
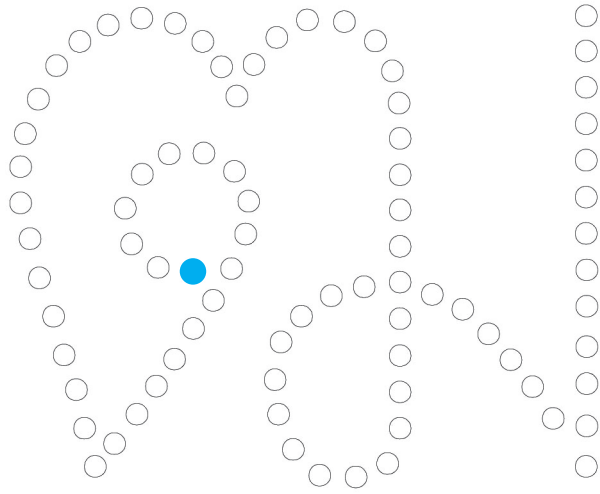

คำชี้แจง 5. ให้นักเรียนเขียนพยัญชนะตามรอยจุดประ และเขียนเพิ่มเติมส่วนที่หายไปให้สมบูรณ์

จ. จ. จ. จ. จ.

จ. จ. จ. จ. จ.

จ. จ. จ. จ. จ.

จ. จ. จ. จ. จ.

จ. จ. จ. จ. จ.

คำชี้แจง 6. ให้นักเรียนเขียนพยัญชนะ ฒ ตามรอยประและเขียนด้วยตนเองให้ครบทุกตัว

ฒ ฒ ฒ ฒ ฒ ฒ

ฒ ฒ ฒ ๑ ๑ ๑

ฒ ฒ ๑ ๑ ๑ ๑

ฒ ๑ ๑ ๑ ๑ ๑

ฒ ๑ ๑ ๑ ๑ ๑

ฒ ๑ ๑ ๑ ๑ ๑

ฒ ๑ ๑ ๑ ๑ ๑

ฒ ๑ ๑ ๑ ๑ ๑

๑ ๑ ๑ ๑ ๑ ๑

Blank handwriting lines

แบบฝึกทักษะที่ 19 อักษรแสนสนุก

คำชี้แจง 1. ให้นักเรียนปะติดพยัญชนะ ณ ด้วยกระดาษสี และระบายสีภาพด้วยสีไม้

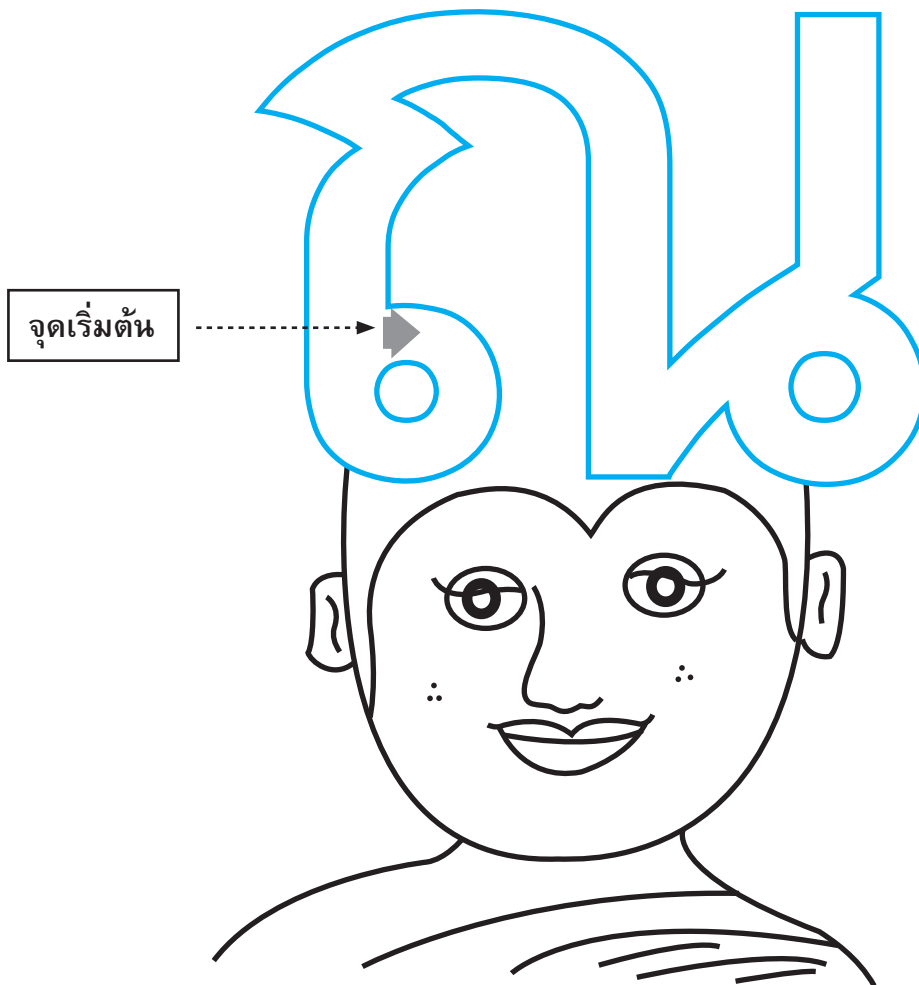

คำชี้แจง 2. ให้นักเรียนใช้นิ้วลากตามร่องอักษร ตามลูกศรชี้และไม่มีลูกศรชี้ อย่างน้อย 3 ครั้ง

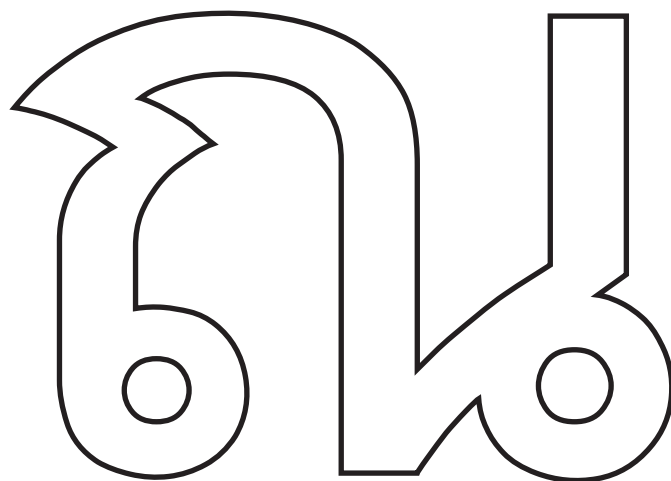
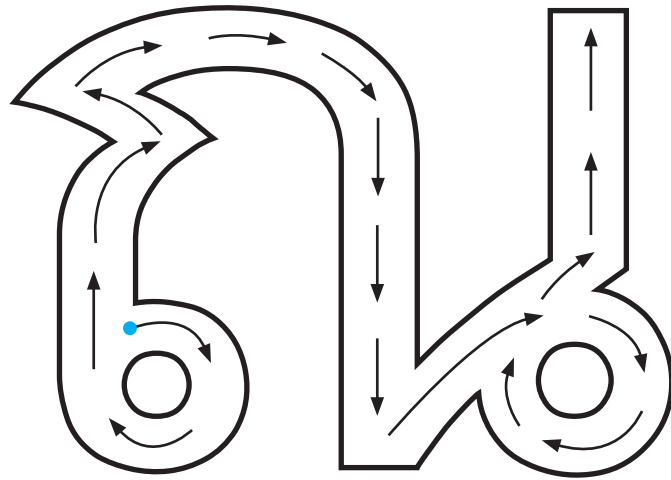

คำชี้แจง 3. ให้นักเรียนใช้ดินสอสีหรือดินสอเขียนพยัญชนะในร่องตามลูกศรสี

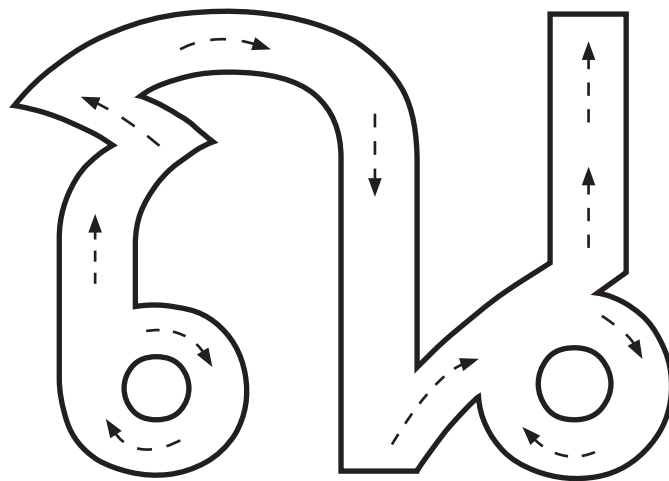
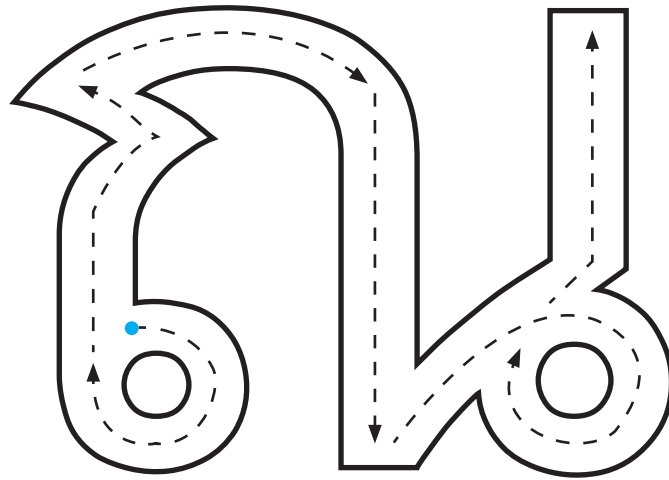

คำชี้แจง 4. ให้นักเรียนลากเส้นตามรอยจุดประ

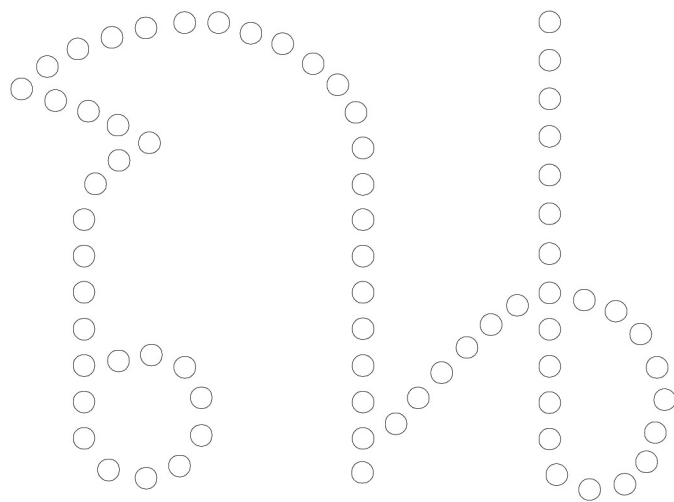
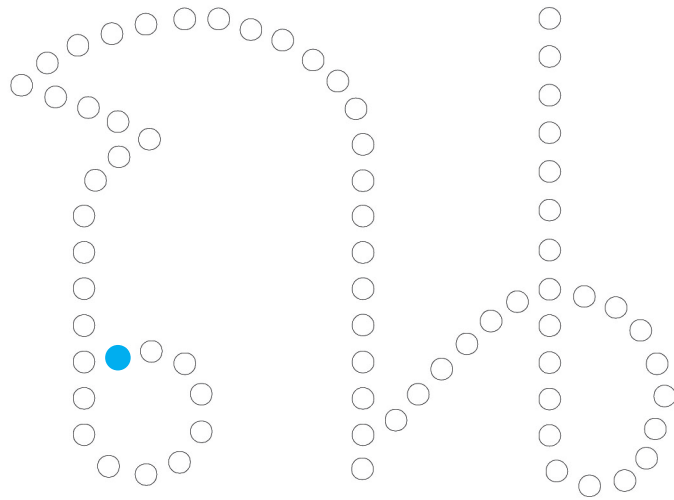

คำชี้แจง 5. ให้นักเรียนเขียนพยัญชนะตามรอยจุดประ และเขียนเพิ่มเติมส่วนที่หายไปให้สมบูรณ์

ณ ณ ณ ณ ณ

ณ ณ ณ ณ ณ

ณ ณ ณ ณ ณ

ณ ณ ณ ณ ณ

ณ ณ ณ ณ ณ

คำชี้แจง 6. ให้นักเรียนเขียนพยัญชนะ ณ ตามรอยประและเขียนด้วยตนเองให้ครบทุกตัว

ณ ณ ณ ณ ณ ณ

ณ ณ ณ บ บ บ

ณ ณ บ บ บ บ

ณ บ บ บ บ บ

ณ บ บ บ บ บ

ณ บ บ บ บ บ

ณ บ บ บ บ บ

ณ บ บ บ บ บ

บ บ บ บ บ บ

แบบฝึกทักษะที่ 20 อักษรแสนสนุก

คำชี้แจง 1. ให้นักเรียนปะติดพยัญชนะ ด ด้วยกระดาษสี และระบายสีภาพเด็กด้วยสีไม้

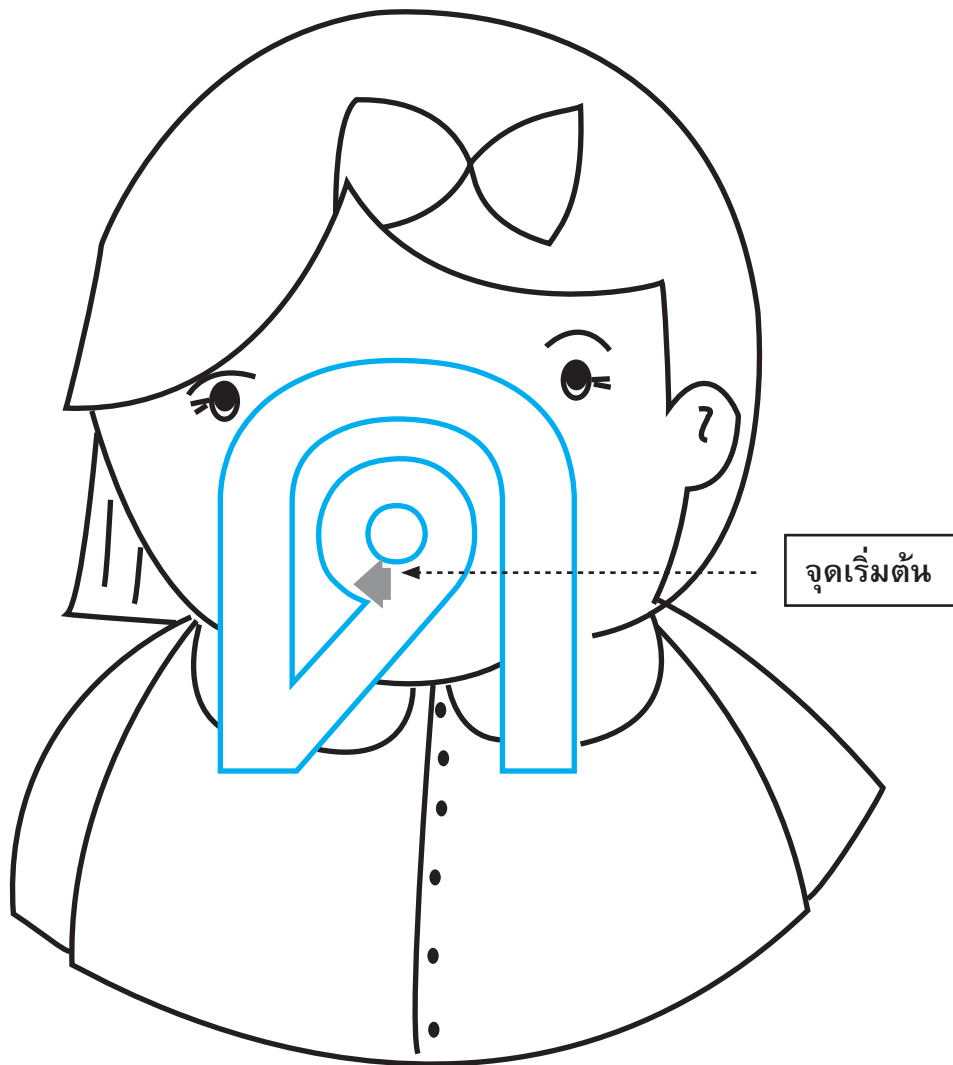

คำชี้แจง 2. ให้นักเรียนใช้นิ้วลากตามร่องอักษร ตามลูกศรชี้และไม่มีลูกศรชี้ อย่างน้อย 3 ครั้ง

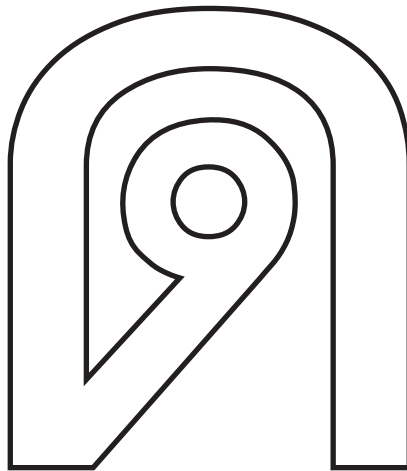
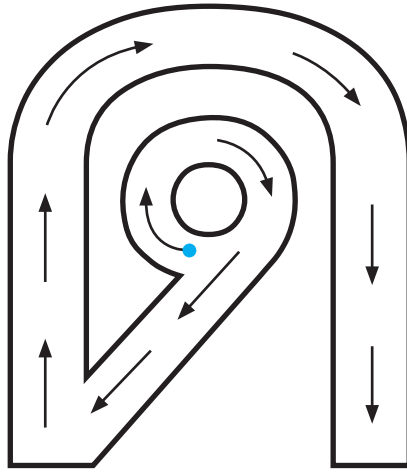

คำชี้แจง 3. ให้นักเรียนใช้ดินสอสีหรือดินสอเขียนพยัญชนะในร่องตามลูกศรชี้

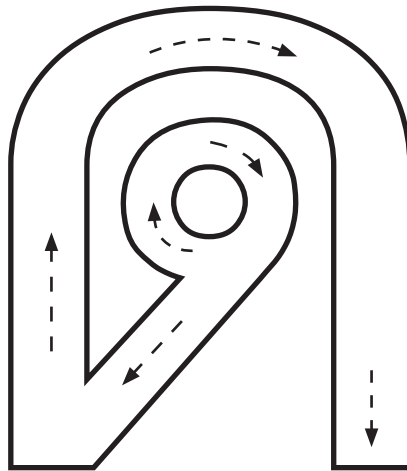
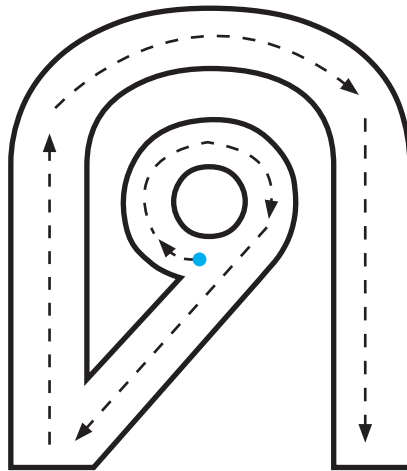

คำชี้แจง 4. ให้นักเรียนใช้ดินสอสีหรือดินสอลากเส้นตามรอยจุดประ

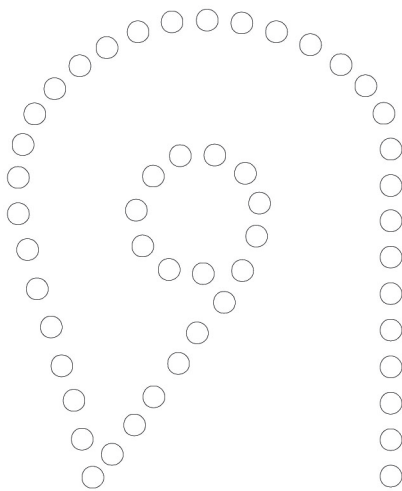
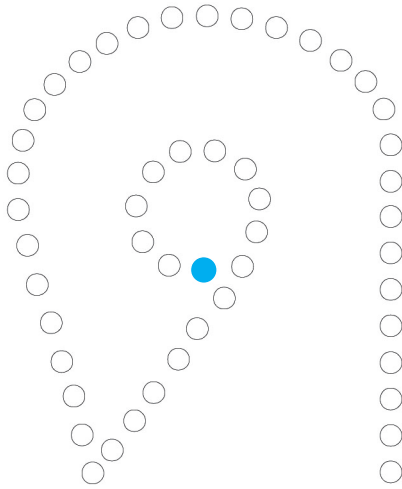

คำชี้แจง 5. ให้นักเรียนเขียนพยัญชนะตามรอยจุดประ และเขียนเพิ่มเติมส่วนที่หายไปให้สมบูรณ์

ค ค ค ค ค

จ จ จ จ จ

จ จ จ จ จ

จ จ จ จ จ

ค ค ค ค ค

คำชี้แจง 6. ให้นักเรียนเขียนพยัญชนะ ด ตามรอยประและเขียนด้วยตนเองให้ครบทุกตัว

ด ด ด ด ด ด

ด ด ด ๑ ๑ ๑

ด ด ๑ ๑ ๑ ๑

ด ๑ ๑ ๑ ๑ ๑

ด ๑ ๑ ๑ ๑ ๑

ด ๑ ๑ ๑ ๑ ๑

ด ๑ ๑ ๑ ๑ ๑

ด ๑ ๑ ๑ ๑ ๑

๑ ๑ ๑ ๑ ๑ ๑

Blank handwriting lines for independent practice.

แบบฝึกทักษะที่ 21 อักษรแสนสนุก

คำชี้แจง 1. ให้นักเรียนปะติดพยัญชนะ ต ด้วยกระดาษสี และระบายสีภาพเต่าด้วยสีไม้

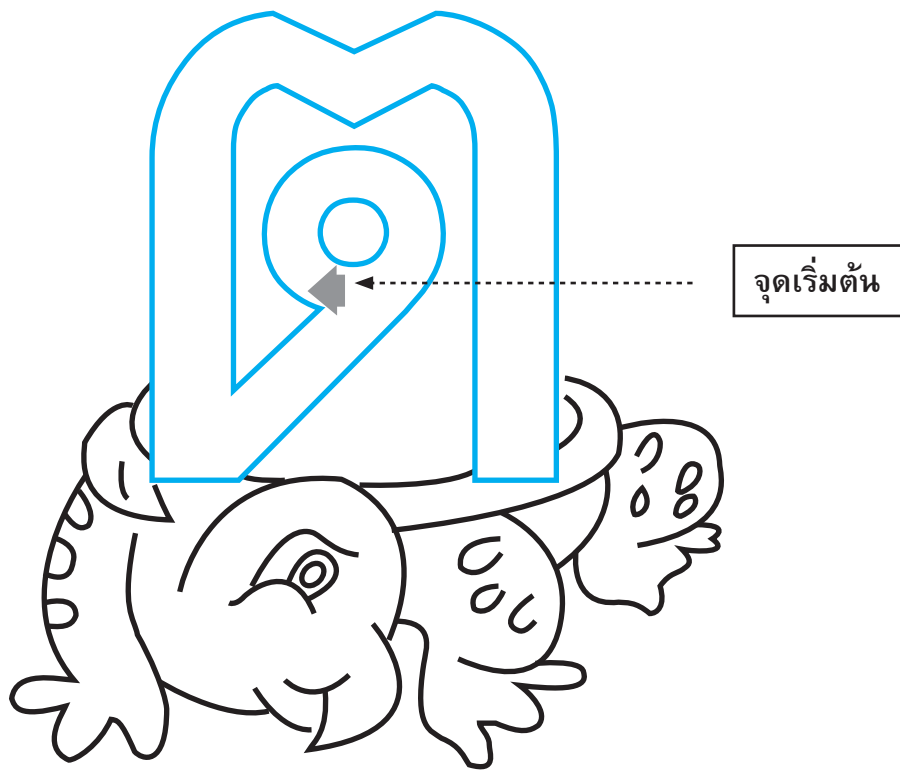

คำชี้แจง 2. ให้นักเรียนใช้นิ้วลากตามร่องอักษร ตามลูกศรชี้และไม่มีลูกศรชี้ อย่างน้อย 3 ครั้ง

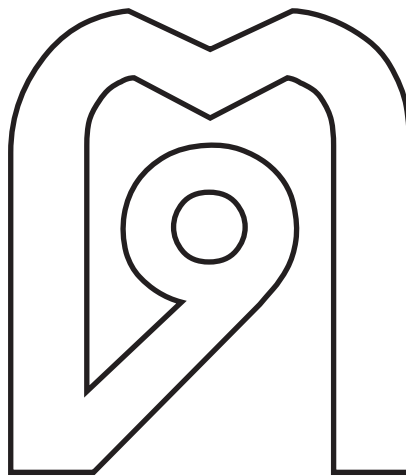
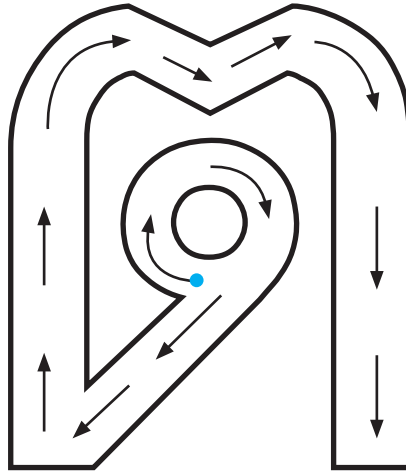

คำชี้แจง 3. ให้นักเรียนใช้ดินสอสีหรือดินสอเขียนพยัญชนะในร่องตามลูกศรชี้

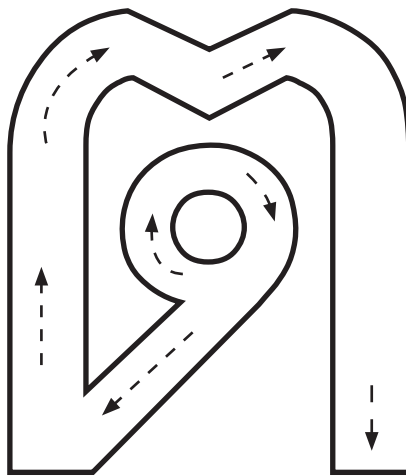
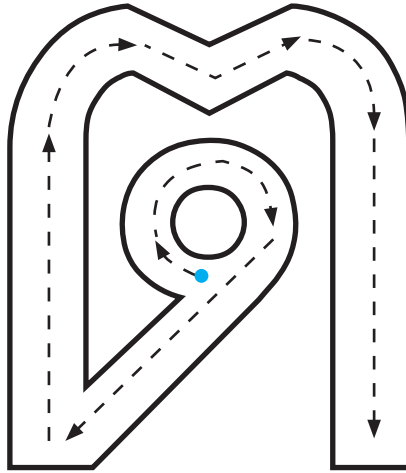

คำชี้แจง 4. ให้นักเรียนใช้ดินสอสีหรือดินสอลากเส้นตามรอยจุดประ

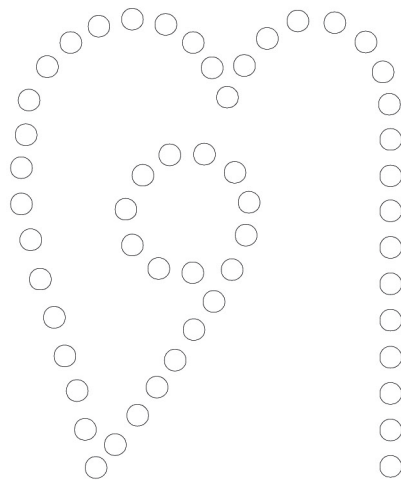
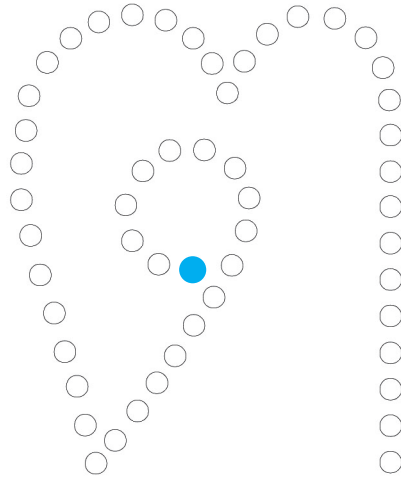

คำชี้แจง 5. ให้นักเรียนเขียนพยัญชนะตามรอยจุดประ และเขียนเพิ่มเติมส่วนที่หายไปให้สมบูรณ์

ต ต ต ต ต

จ จ จ จ จ

ฉ ฉ ฉ ฉ ฉ

ช ช ช ช ช

ซ ซ ซ ซ ซ

คำชี้แจง 6. ให้นักเรียนเขียนพยัญชนะ ต ตามรอยประและเขียนด้วยตนเองให้ครบทุกตัว

ต ต ต ต ต ต

ต ต ต ๑ ๑ ๑

ต ต ๑ ๑ ๑ ๑

ต ๑ ๑ ๑ ๑ ๑

ต ๑ ๑ ๑ ๑ ๑

ต ๑ ๑ ๑ ๑ ๑

ต ๑ ๑ ๑ ๑ ๑

ต ๑ ๑ ๑ ๑ ๑

๑ ๑ ๑ ๑ ๑ ๑

๑ ๑ ๑ ๑ ๑ ๑

แบบฝึกทักษะที่ 22 อักษรแสนสนุก

คำชี้แจง 1. ให้นักเรียนปะติดพยัญชนะ ถ ด้วยกระดาษสี และระบายสีภาพด้วยสีไม้

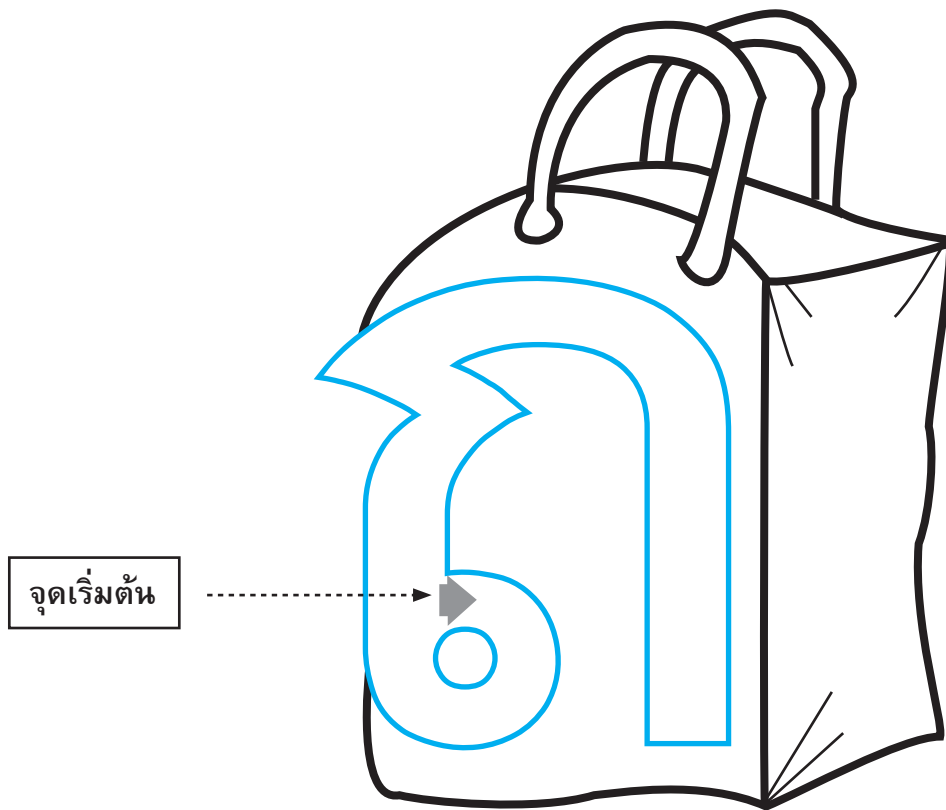

คำชี้แจง 2. ให้นักเรียนใช้นิ้วลากตามร่องอักษร ตามลูกศรชี้และไม่มีลูกศรชี้ อย่างน้อย
3 ครั้ง

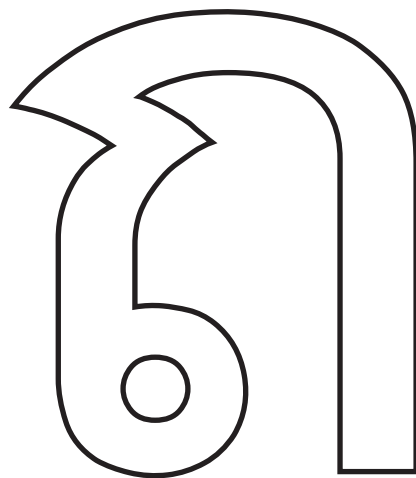
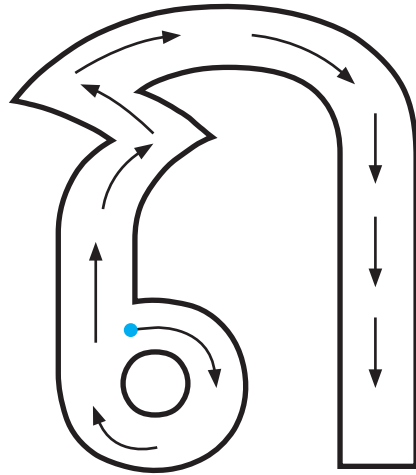

คำชี้แจง 3. ให้นักเรียนใช้ดินสอสีหรือดินสอเขียนพยัญชนะในร่องตามลูกศรชี้

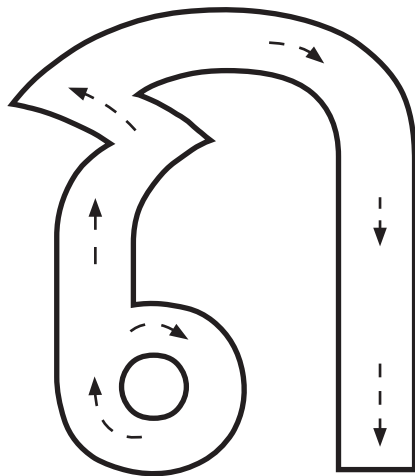
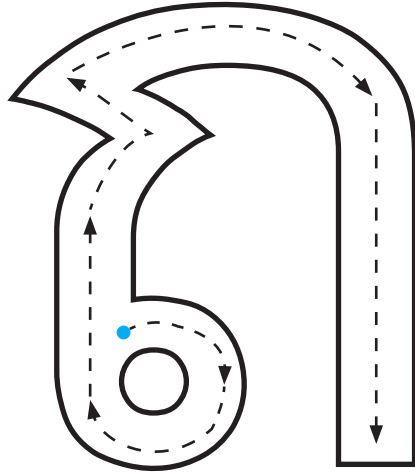

คำชี้แจง 4. ให้นักเรียนใช้ดินสอสีหรือดินสอลากเส้นตามรอยจุดประ

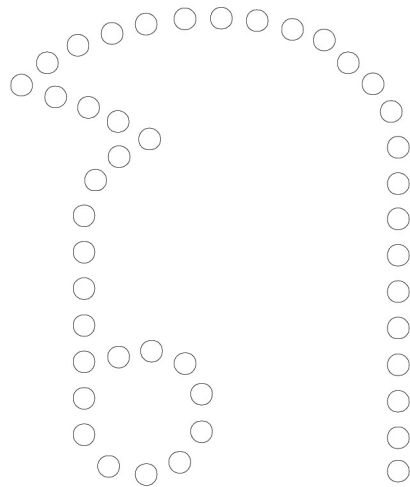
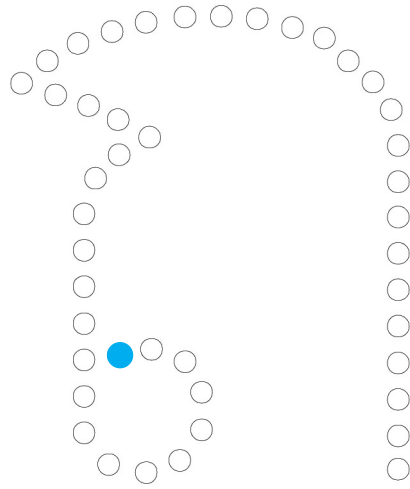

คำชี้แจง 5. ให้นักเรียนเขียนพยัญชนะตามรอยจุดประ และเขียนเพิ่มเติมส่วนที่หายไปให้สมบูรณ์

ก ก ก ก ก

ข ข ข ข ข

ค ค ค ค ค

ฅ ฅ ฅ ฅ ฅ

ฉ ฉ ฉ ฉ ฉ

คำชี้แจง 6. ให้นักเรียนเขียนพยัญชนะ ฤ ตามรอยประและเขียนด้วยตนเองให้ครบทุกตัว

ฤ ฤ ฤ ฤ ฤ ฤ

ฤ ฤ ฤ ฤ ฤ ฤ

ฤ ฤ ฤ ฤ ฤ ฤ

ฤ ฤ ฤ ฤ ฤ ฤ

ฤ ฤ ฤ ฤ ฤ ฤ

ฤ ฤ ฤ ฤ ฤ ฤ

ฤ ฤ ฤ ฤ ฤ ฤ

ฤ ฤ ฤ ฤ ฤ ฤ

ฤ ฤ ฤ ฤ ฤ ฤ

ฤ ฤ ฤ ฤ ฤ ฤ

แบบฝึกทักษะที่ 23 อักษรแสนสนุก

คำชี้แจง 1. ให้นักเรียนปะติดพยัญชนะ ท ด้วยกระดาษสี และระบายสีภาพด้วยสีไม้

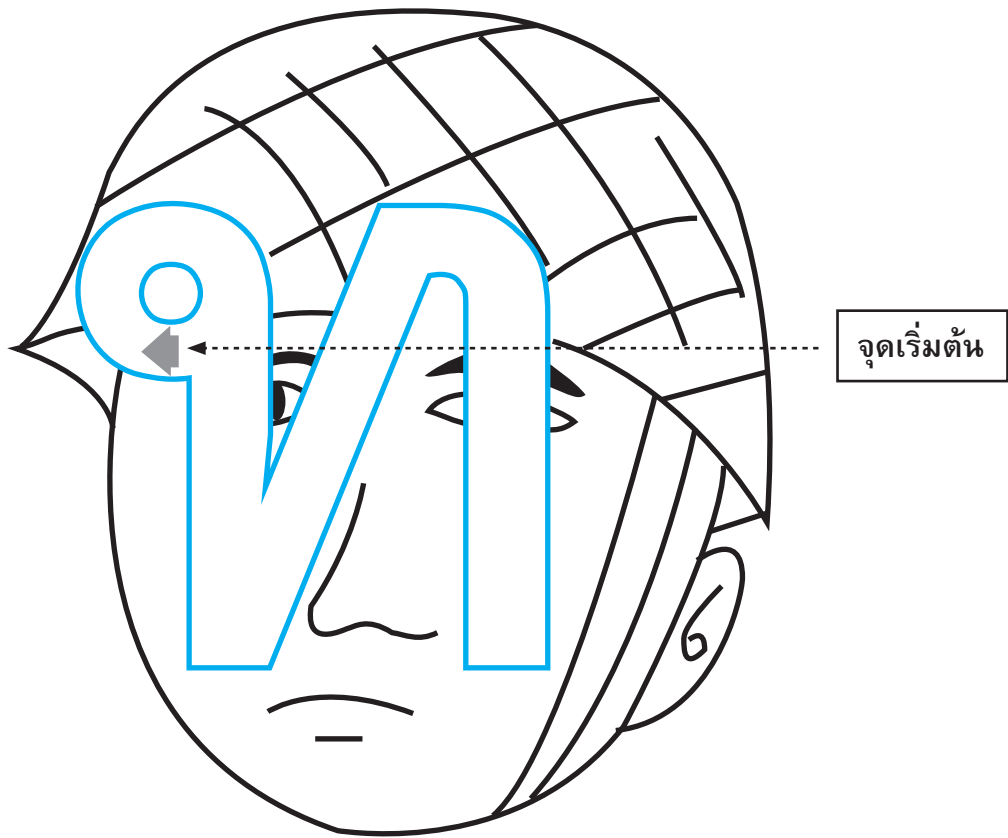

คำชี้แจง 2. ให้นักเรียนใช้นิ้วลากตามร่องอักษร ตามลูกศรชี้และไม่มีลูกศรชี้ อย่างน้อย 3 ครั้ง

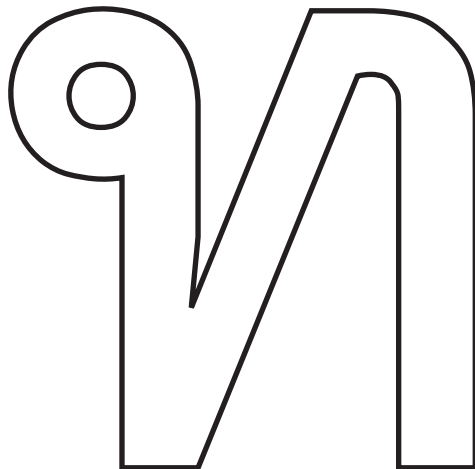
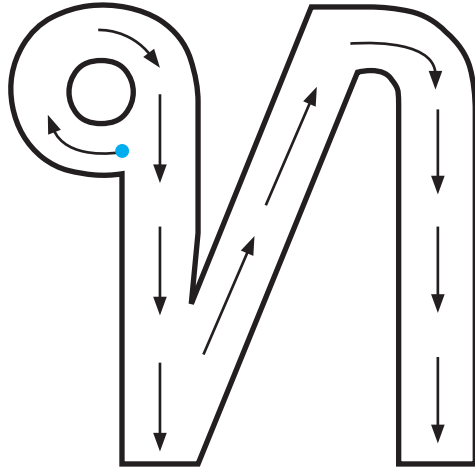

คำชี้แจง 3. ให้นักเรียนใช้ดินสอสีหรือดินสอเขียนพู่กันเขียนพยัญชนะในช่องตามลูกศรชี้

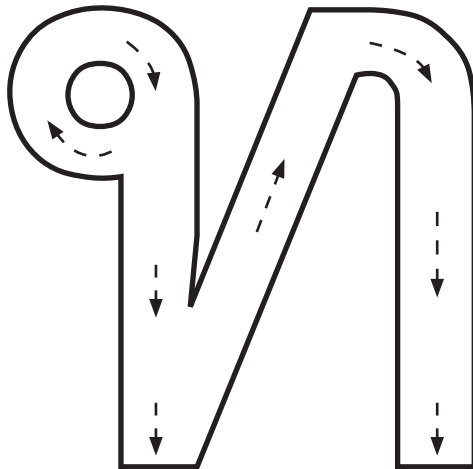
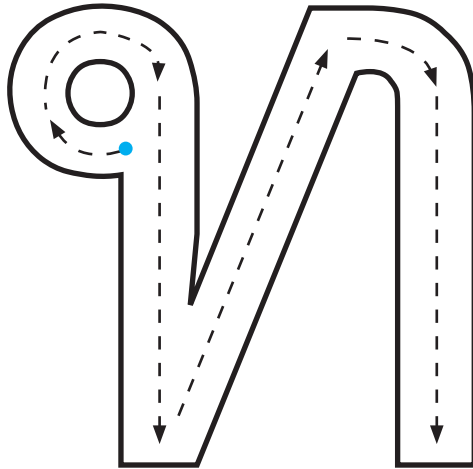

คำชี้แจง 4. ให้นักเรียนใช้ดินสอสีหรือดินสอลากเส้นตามรอยจุดประ

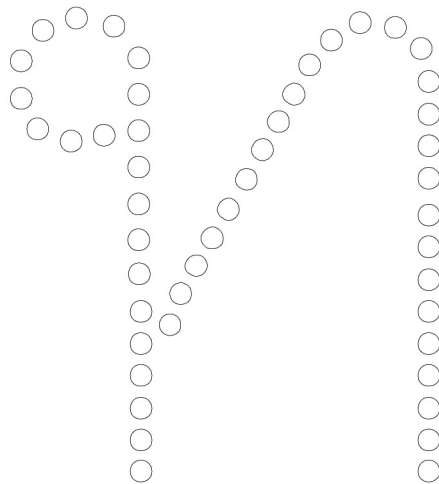
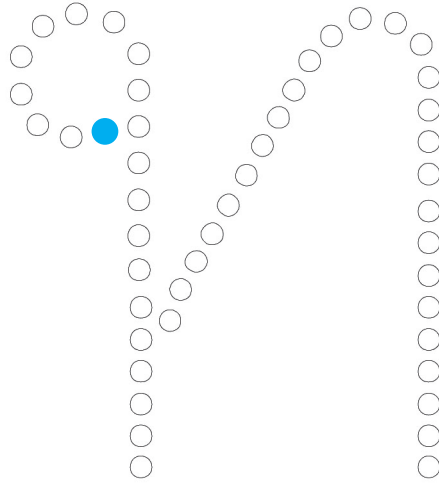

คำชี้แจง 5. ให้นักเรียนเขียนพยัญชนะตามรอยจุดประ และเขียนเพิ่มเติมส่วนที่หายไปให้สมบูรณ์

ก ก ก ก ก

ข ข ข ข ข

ค ค ค ค ค

ด ด ด ด ด

ด ด ด ด ด

คำชี้แจง 6. ให้นักเรียนเขียนพยัญชนะ ท ตามรอยประและเขียนด้วยตนเองให้ครบทุกตัว

ท ท ท ท ท ท

ท ท ท อ อ อ

ท ท อ อ อ อ

ท อ อ อ อ อ

ท อ อ อ อ อ

ท อ อ อ อ อ

ท อ อ อ อ อ

ท อ อ อ อ อ

อ อ อ อ อ อ

Blank handwriting lines for independent practice.

แบบฝึกทักษะที่ 24 อักษรแสนสนุก

คำชี้แจง 1. ให้นักเรียนประดิษฐ์หุ่นะ ๓ ด้วยกระดาษสี และระบายสีภาพด้วยสีไม้

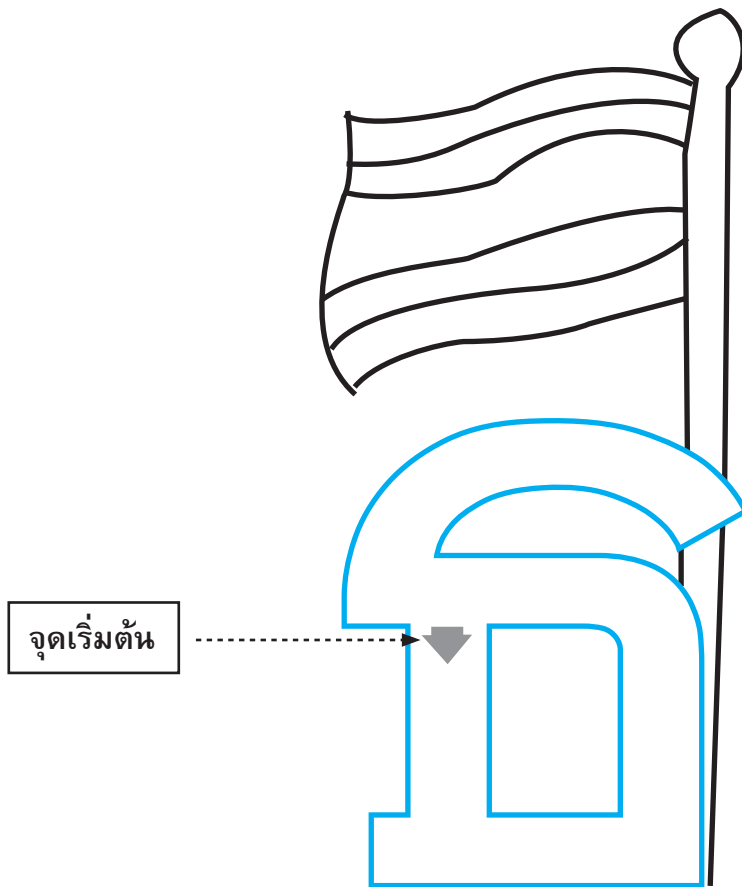

คำชี้แจง 2. ให้นักเรียนใช้นิ้วลากตามร่องอักษร ตามลูกศรชี้และไม่มีลูกศรชี้ อย่างน้อย
3 ครั้ง

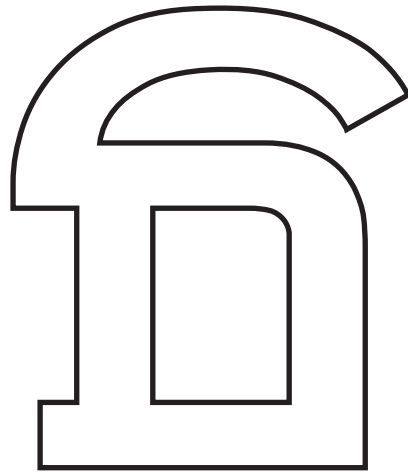
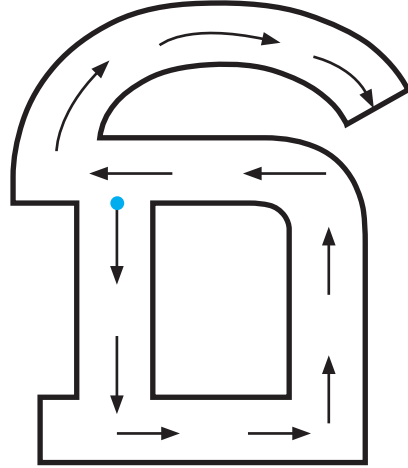

คำชี้แจง 3. ให้นักเรียนใช้ดินสอสีหรือดินสอเขียนพู่กันเขียนพยัญชนะในร่องตามลูกศรสี

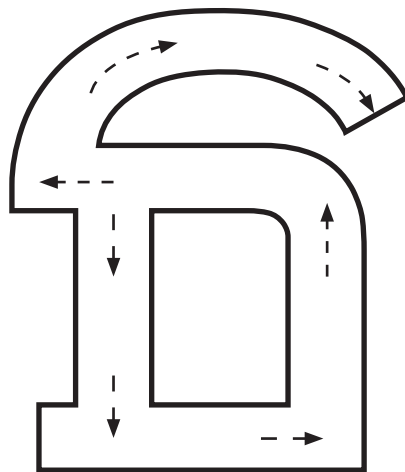
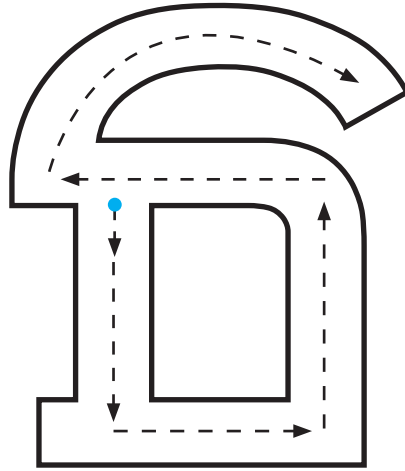

คำชี้แจง 4. ให้นักเรียนใช้ดินสอสีหรือดินสอลากเส้นตามรอยจุดประ

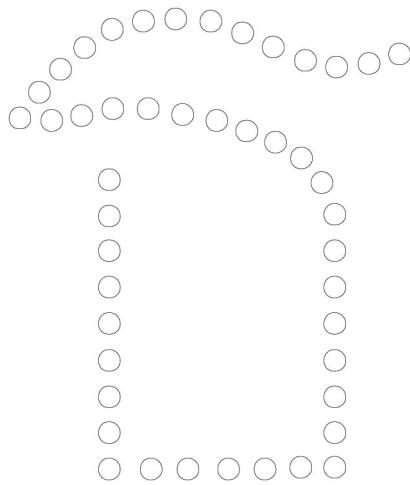
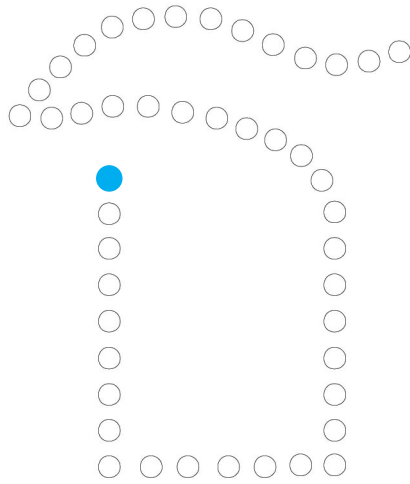

คำชี้แจง 5. ให้นักเรียนเขียนพยัญชนะตามรอยจุดประ และเขียนเพิ่มเติมส่วนที่หายไปให้สมบูรณ์

อ อ อ อ อ

ค ค ค ค ค

ก ก ก ก ก

ข ข ข ข ข

ฅ ฅ ฅ ฅ ฅ

คำชี้แจง 6. ให้นักเรียนเขียนพยัญชนะ ฐ ตามรอยประและเขียนด้วยตนเองให้ครบทุกตัว

ฐ ฐ ฐ ฐ ฐ ฐ

ฐ ฐ ฐ | | |

ฐ ฐ | | | |

ฐ | | | | |

ฐ | | | | |

ฐ | | | | |

ฐ | | | | |

ฐ | | | | |

| | | | |

| | | | |

แบบฝึกทักษะที่ 25 อักษรแสนสนุก

คำชี้แจง 1. ให้นักเรียนปะติดพยัญชนะ น ด้วยกระดาษสี และระบายสีภาพด้วยสีไม้

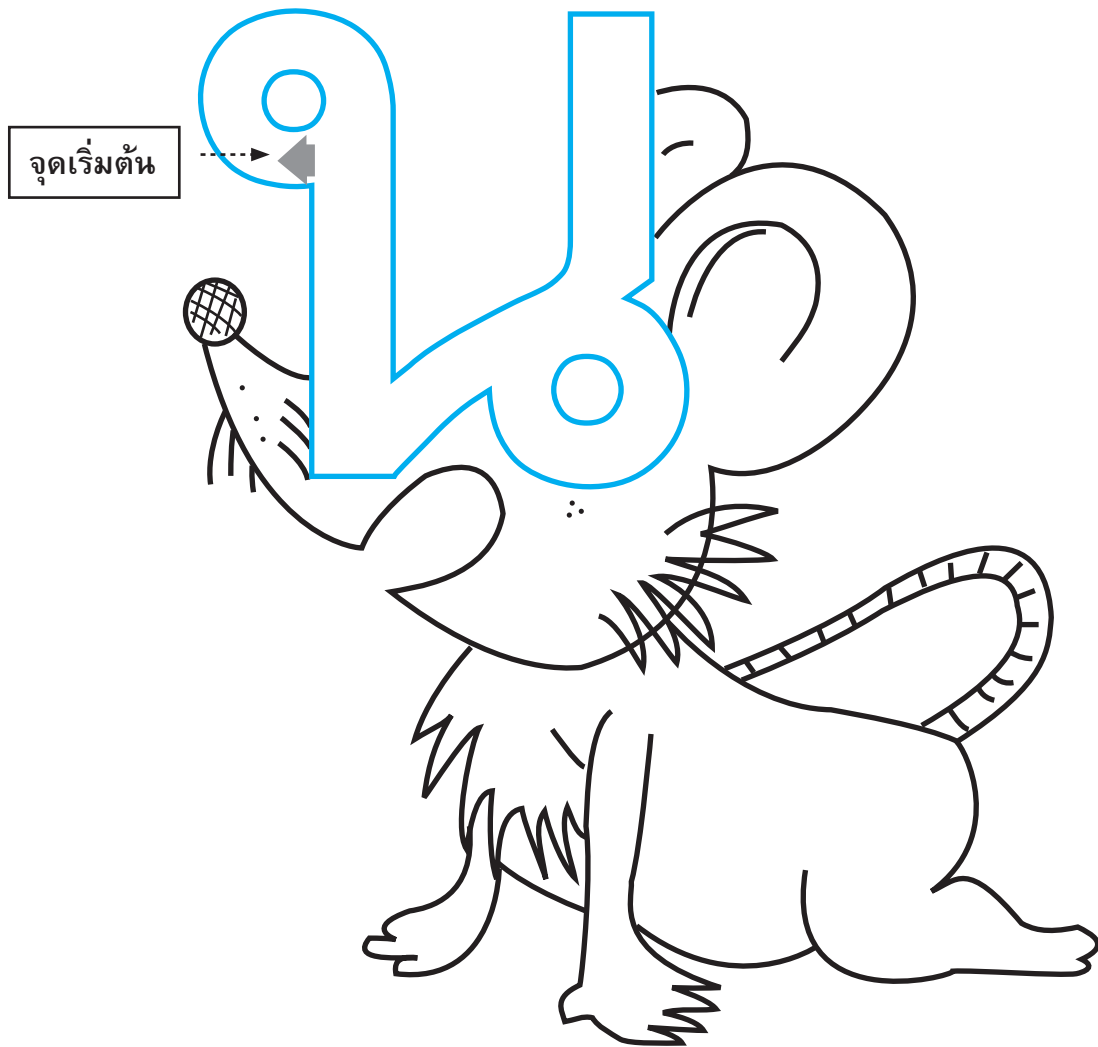

คำชี้แจง 2. ให้นักเรียนใช้นิ้วลากตามร่องอักษร ตามลูกศรชี้และไม่มีลูกศรชี้ อย่างน้อย 3 ครั้ง

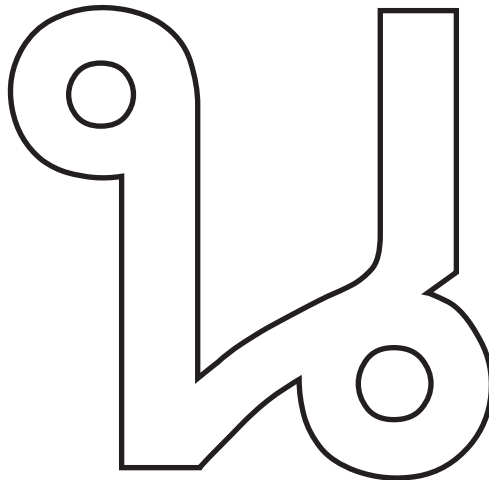
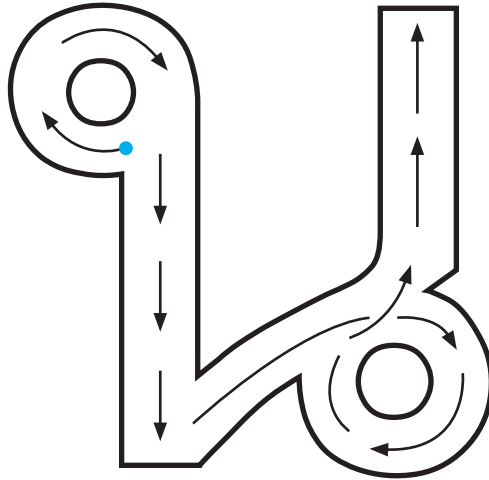

คำชี้แจง 3. ให้นักเรียนใช้ดินสอสีหรือดินสอเขียนพยัญชนะในร่องตามลูกศรชี้

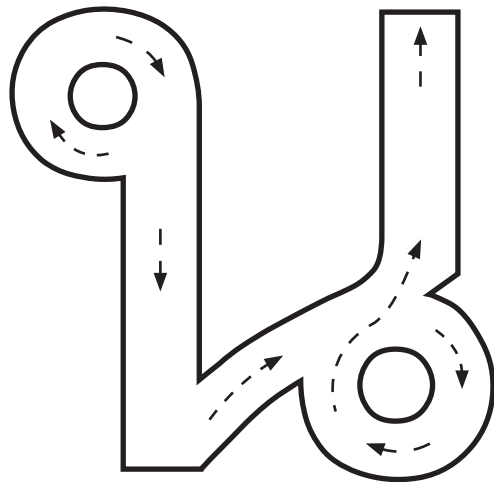
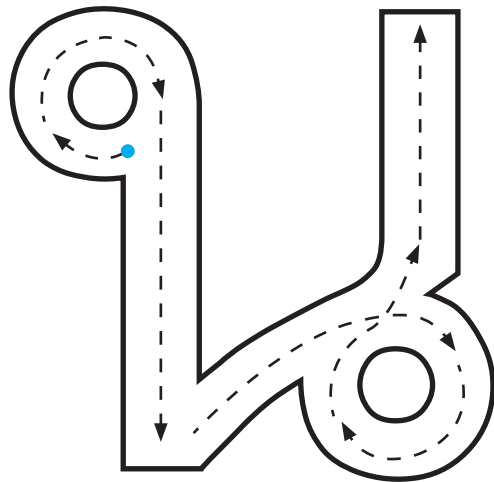

คำชี้แจง 4. ให้นักเรียนใช้ดินสอสีหรือดินสอลากเส้นตามรอยจุดประ

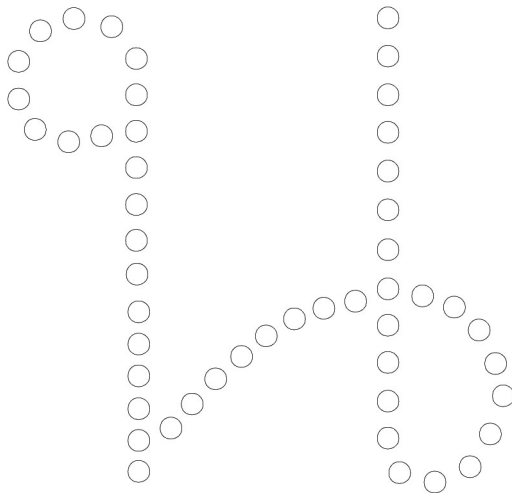
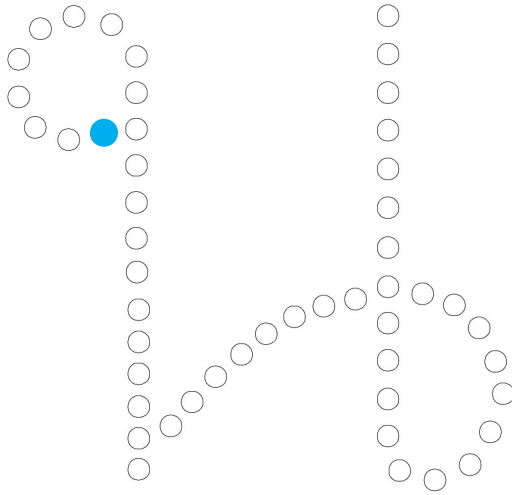

คำชี้แจง 5. ให้นักเรียนเขียนพยัญชนะตามรอยจุดประ และเขียนเพิ่มเติมส่วนที่หายไปให้สมบูรณ์

ห ห ห ห ห

ห ห ห ห ห

ห ห ห ห ห

ห ห ห ห ห

ห ห ห ห ห

คำชี้แจง 6. ให้นักเรียนเขียนพยัญชนะ น ตามรอยประและเขียนด้วยตนเองให้ครบทุกตัว

น น น น น น

น น น อ อ อ

น น อ อ อ อ

น อ อ อ อ อ

น อ อ อ อ อ

น อ อ อ อ อ

น อ อ อ อ อ

น อ อ อ อ อ

อ อ อ อ อ อ

Blank handwriting lines

แบบฝึกทักษะที่ 26 อักษรแสนสนุก

คำชี้แจง 1. ให้นักเรียนปะติดพยัญชนะ บ ด้วยกระดาษสี และระบายสีภาพด้วยสีไม้

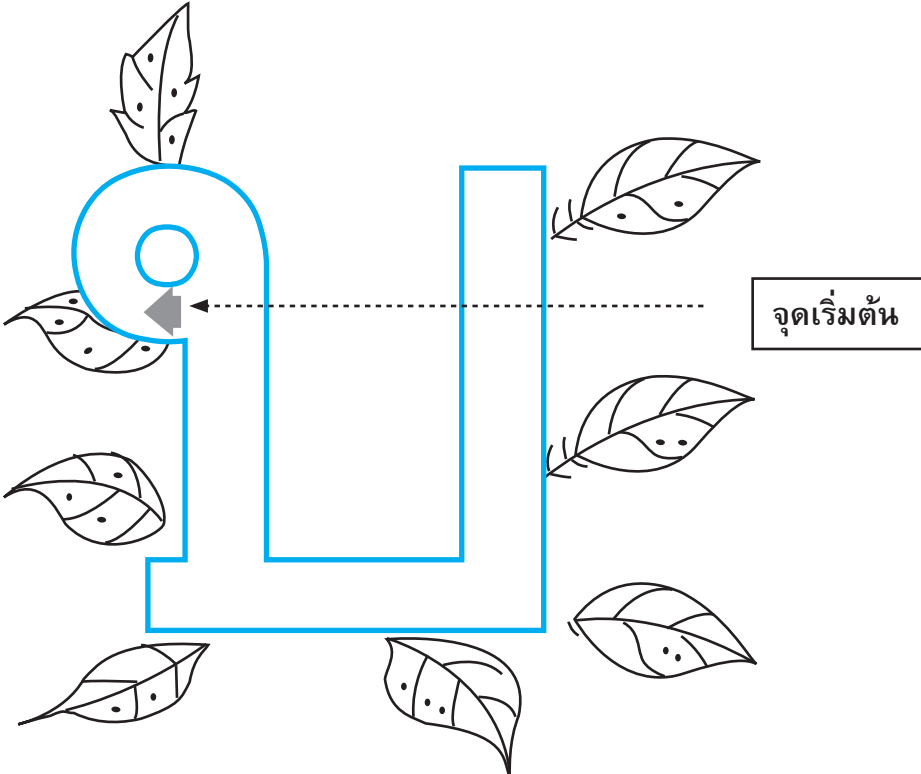

คำชี้แจง 2. ให้นักเรียนใช้นิ้วลากตามร่องอักษร ตามลูกศรชี้และไม่มีลูกศรชี้ อย่างน้อย 3 ครั้ง

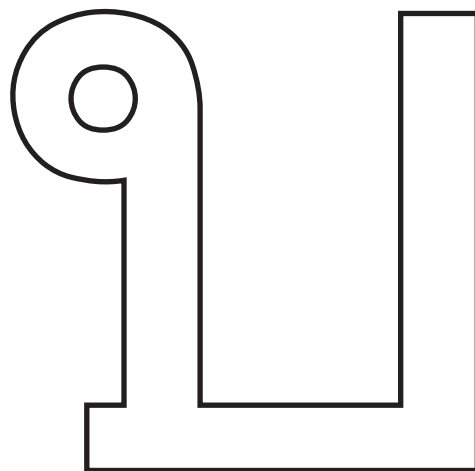
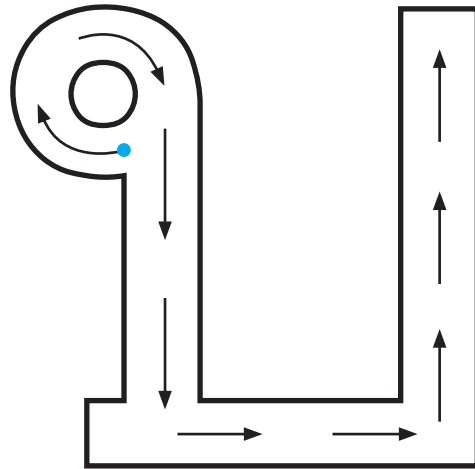

คำชี้แจง 3. ให้นักเรียนใช้ดินสอสีหรือดินสอเขียนพู่กันเขียนพยัญชนะในร่องตามลูกศรสี

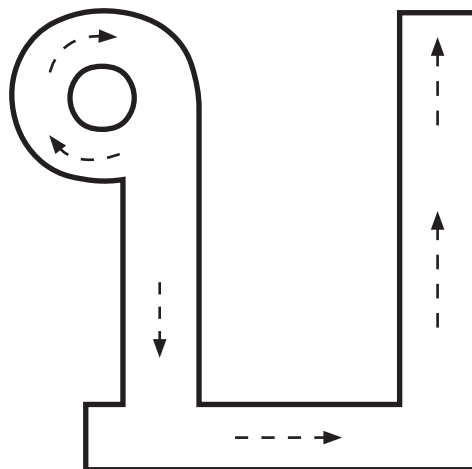
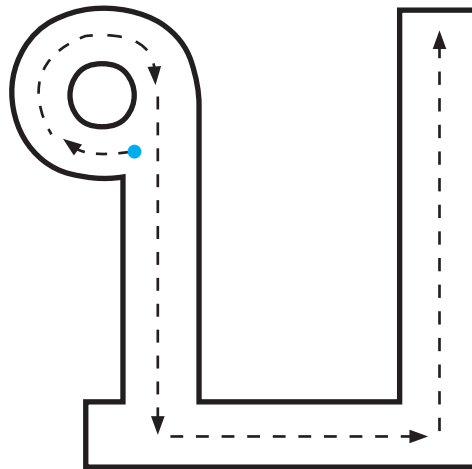

คำชี้แจง 4. ให้นักเรียนใช้ดินสอสีหรือดินสอลากเส้นตามรอยจุดประ

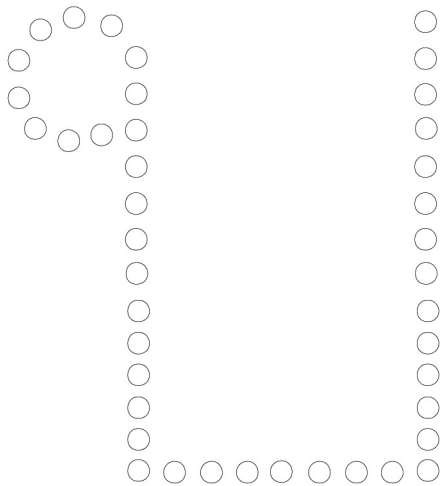
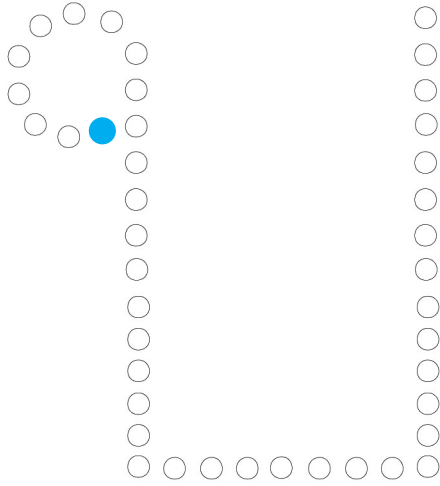

คำชี้แจง 5. ให้นักเรียนเขียนพยัญชนะตามรอยจุดประ และเขียนเพิ่มเติมส่วนที่หายไปให้สมบูรณ์

บ บ บ บ บ

ป ป ป ป ป

พ พ พ พ พ

ผ ผ ผ ผ ผ

ฝ ฝ ฝ ฝ ฝ

คำชี้แจง 6. ให้นักเรียนเขียนพยัญชนะ บ ตามรอยประและเขียนด้วยตนเองให้ครบทุกตัว

บ บ บ บ บ บ

บ บ บ ๑ ๑ ๑

บ บ ๑ ๑ ๑ ๑

บ ๑ ๑ ๑ ๑ ๑

บ ๑ ๑ ๑ ๑ ๑

บ ๑ ๑ ๑ ๑ ๑

บ ๑ ๑ ๑ ๑ ๑

บ ๑ ๑ ๑ ๑ ๑

๑ ๑ ๑ ๑ ๑ ๑

Blank handwriting lines for independent practice.

แบบฝึกทักษะที่ 27 อักษรแสนสนุก

คำชี้แจง 1. ให้นักเรียนปะติดพยัญชนะ ป ด้วยกระดาษสี และระบายสีภาพด้วยสีไม้

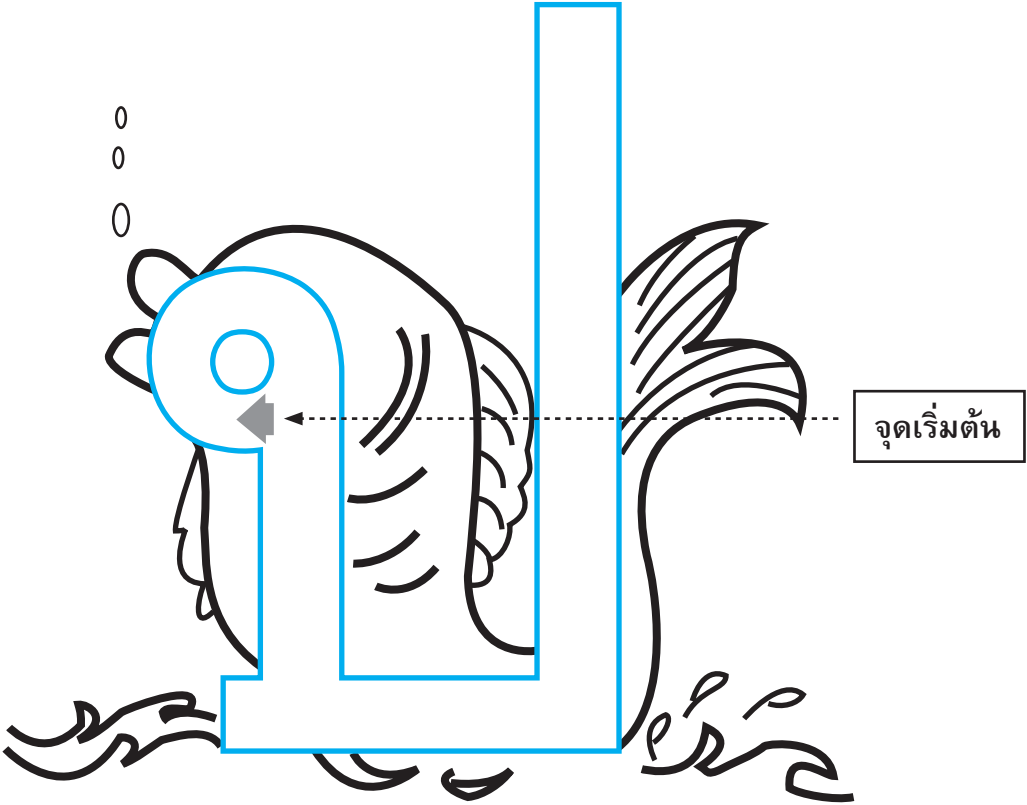

คำชี้แจง 2. ให้นักเรียนใช้นิ้วลากตามร่องอักษร ตามลูกศรชี้และไม่มีลูกศรชี้ อย่างน้อย 3 ครั้ง

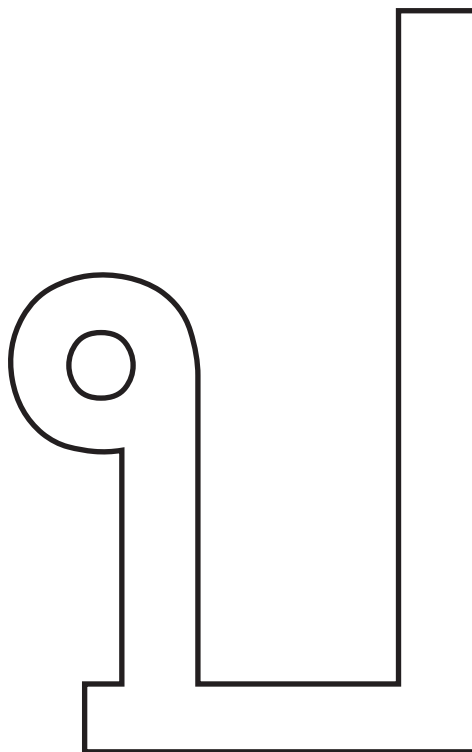
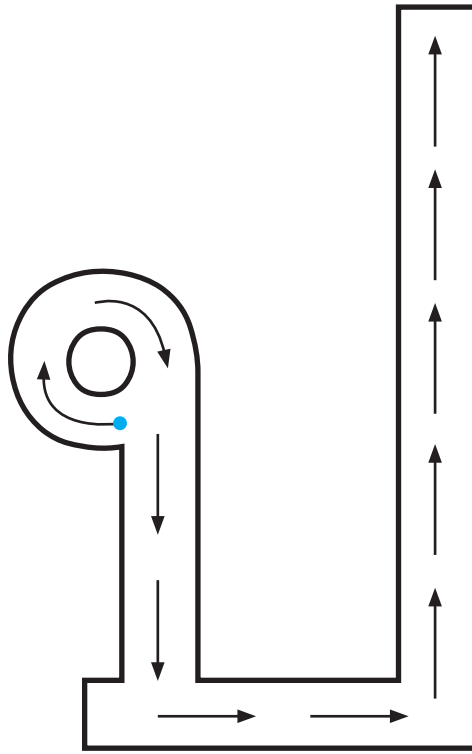

คำชี้แจง 3. ให้นักเรียนใช้ดินสอสีหรือดินสอเขียนพู่กันเขียนพยัญชนะในช่องตามลูกศรสี

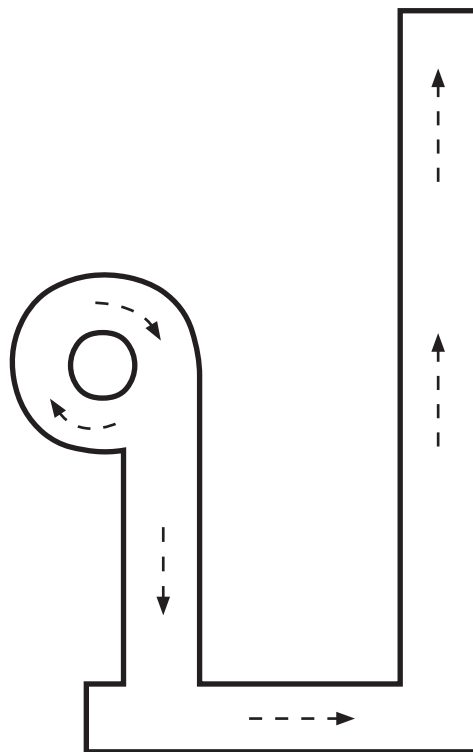
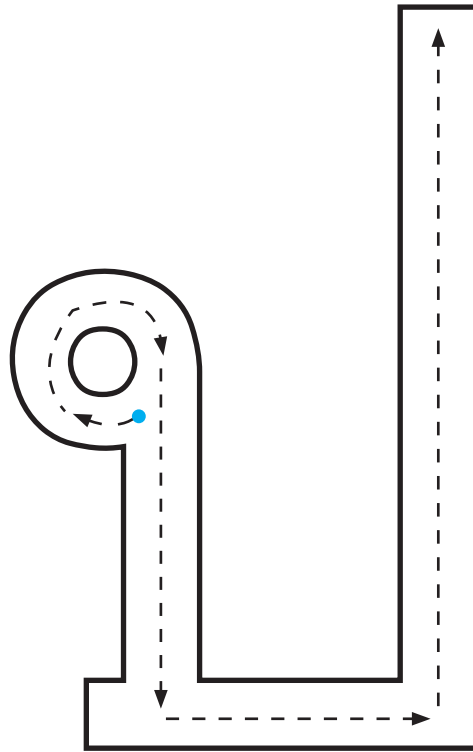

คำชี้แจง 4. ให้นักเรียนใช้ดินสอสีหรือดินสอลากเส้นตามรอยจุดประ

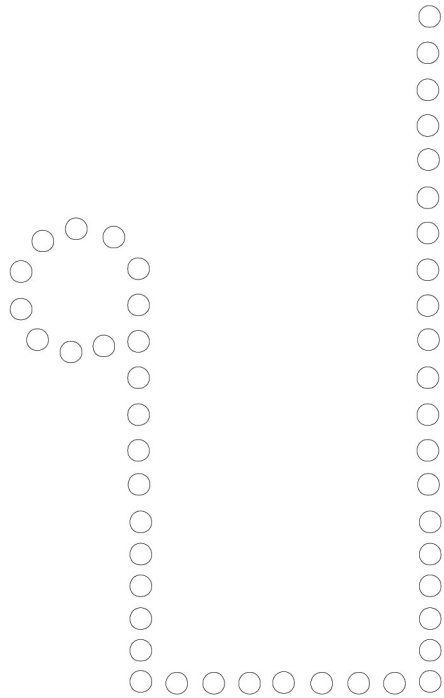
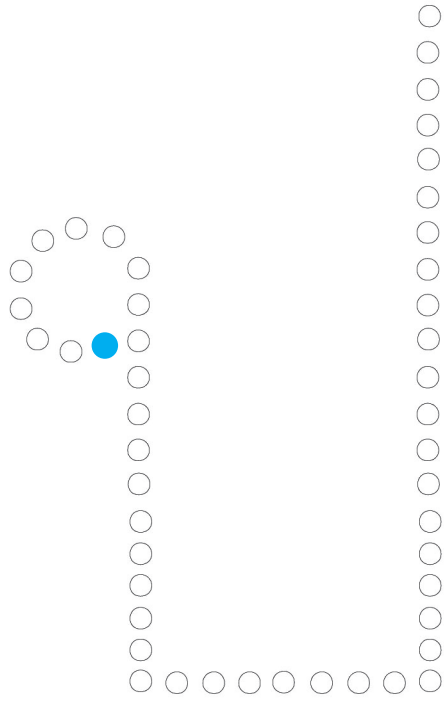

คำชี้แจง 5. ให้นักเรียนเขียนพยัญชนะตามรอยจุดประ และเขียนเพิ่มเติมส่วนที่หายไปให้สมบูรณ์

บ บ บ บ บ

บ บ บ บ บ

บ บ บ บ บ

บ บ บ บ บ

บ บ บ บ บ

คำชี้แจง 6. ให้นักเรียนเขียนพยัญชนะ ป ตามรอยประและเขียนด้วยตนเองให้ครบทุกตัว

ป ป ป ป ป ป

ป ป ป อ อ อ

ป ป อ อ อ อ

ป อ อ อ อ อ

ป อ อ อ อ อ

ป อ อ อ อ อ

ป อ อ อ อ อ

ป อ อ อ อ อ

อ อ อ อ อ อ

แบบฝึกทักษะที่ 28 อักษรแสนสนุก

คำชี้แจง 1. ให้นักเรียนประดิษฐ์หุ่นหมี ด้วยกระดาษสี และระบายสีภาพด้วยสีไม้

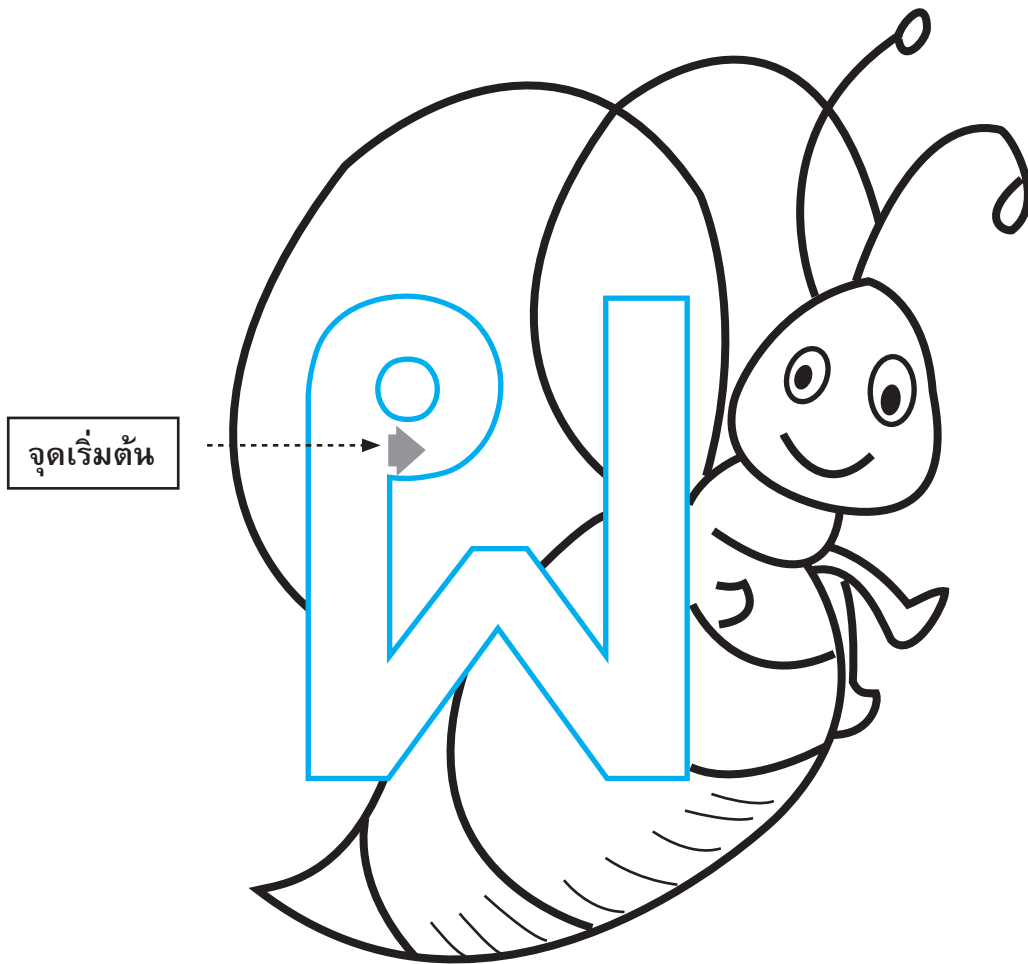

คำชี้แจง 2. ให้นักเรียนใช้นิ้วลากตามร่องอักษร ตามลูกศรชี้และไม่มีลูกศรชี้ อย่างน้อย 3 ครั้ง

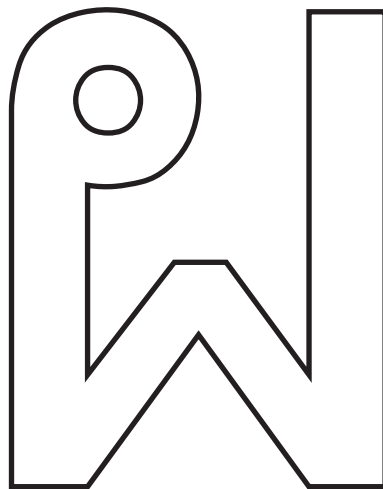
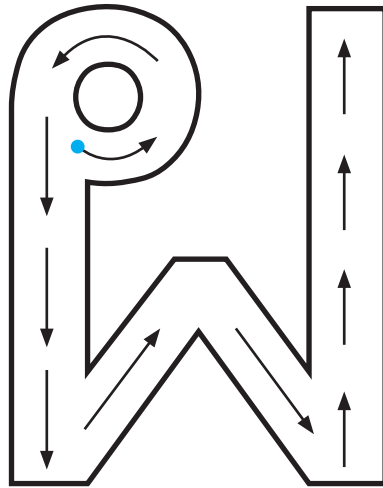

คำชี้แจง 3. ให้นักเรียนใช้ดินสอสีหรือดินสอเขียนพยัญชนะในร่องตามลูกศรชี้

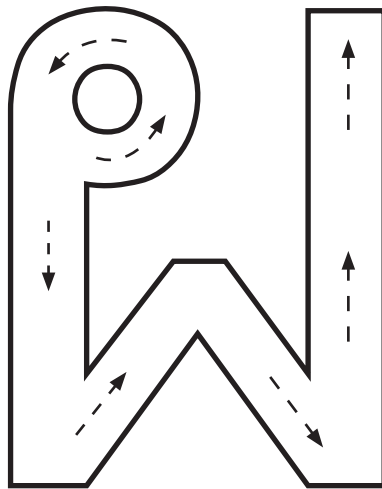
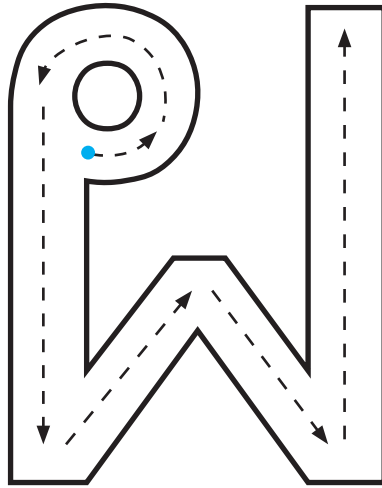

คำชี้แจง 4. ให้นักเรียนใช้ดินสอสีหรือดินสอลากเส้นตามรอยจุดประ

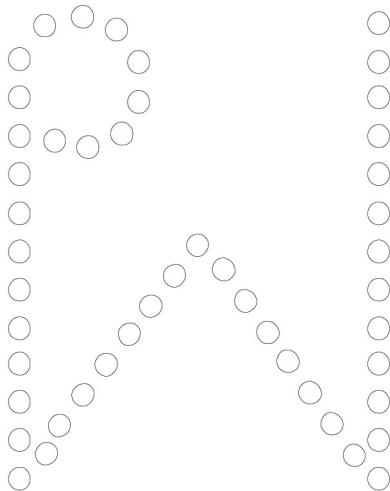
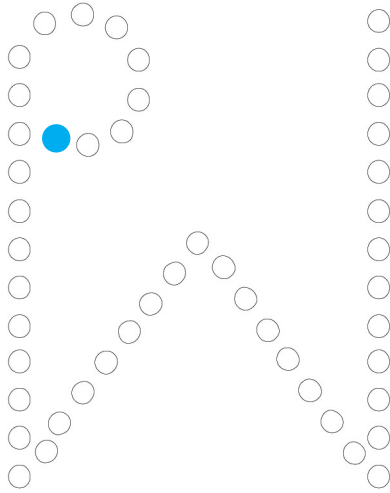

คำชี้แจง 5. ให้นักเรียนเขียนพยัญชนะตามรอยจุดประ และเขียนเพิ่มเติมส่วนที่หายไปให้สมบูรณ์

พ พ พ พ พ

พ พ พ พ พ

พ พ พ พ พ

พ พ พ พ พ

พ พ พ พ พ

คำชี้แจง 6. ให้นักเรียนเขียนพยัญชนะ ผ ตามรอยประและเขียนด้วยตนเองให้ครบทุกตัว

ผ ผ ผ ผ ผ ผ

ผ ผ ผ อ อ อ

ผ ผ อ อ อ อ

ผ อ อ อ อ อ

ผ อ อ อ อ อ

ผ อ อ อ อ อ

ผ อ อ อ อ อ

ผ อ อ อ อ อ

อ อ อ อ อ อ

แบบฝึกทักษะที่ 29 อักษรแสนสนุก

คำชี้แจง 1. ให้นักเรียนปะติดพยัญชนะ ฝ ด้วยกระดาษสี และระบายสีภาพด้วยสีไม้

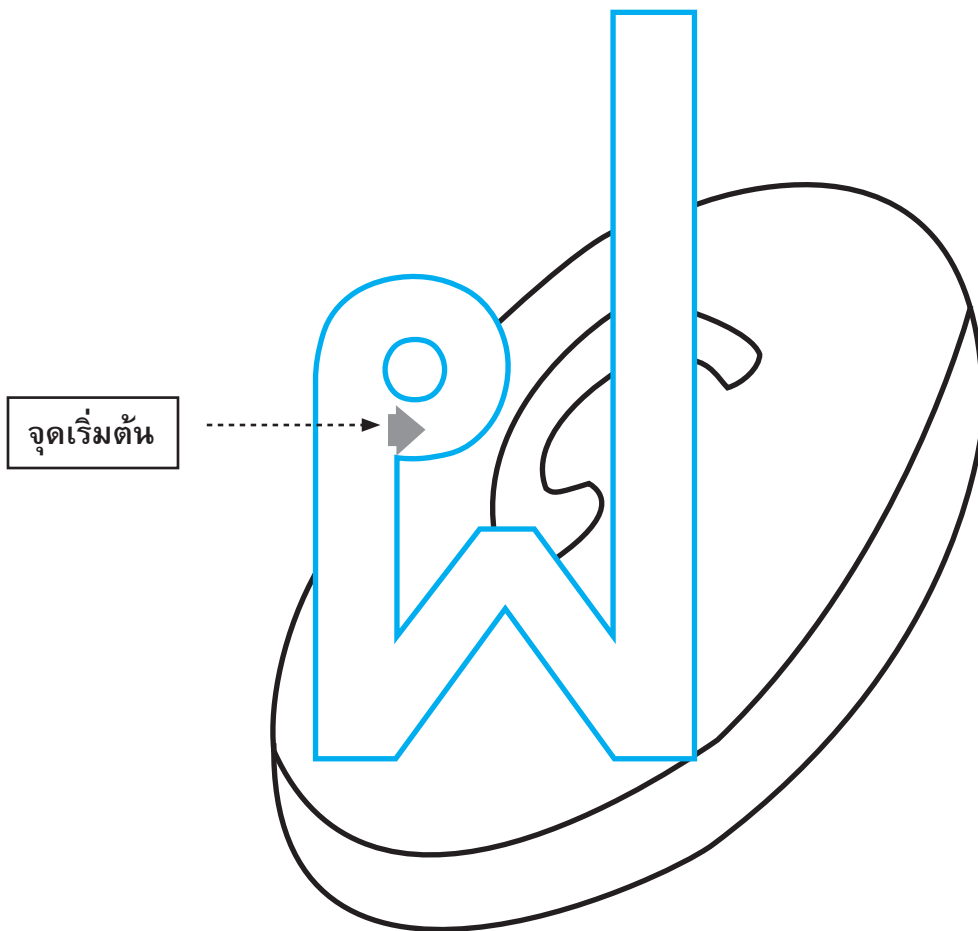

คำชี้แจง 2. ให้นักเรียนใช้นิ้วลากตามร่องอักษร ตามลูกศรชี้และไม่มีลูกศรชี้ อย่างน้อย 3 ครั้ง

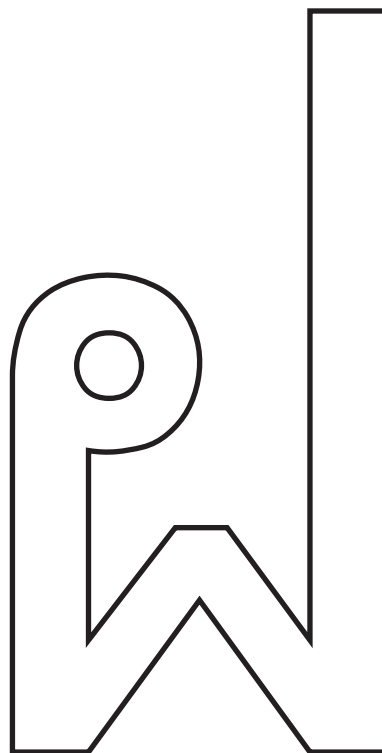
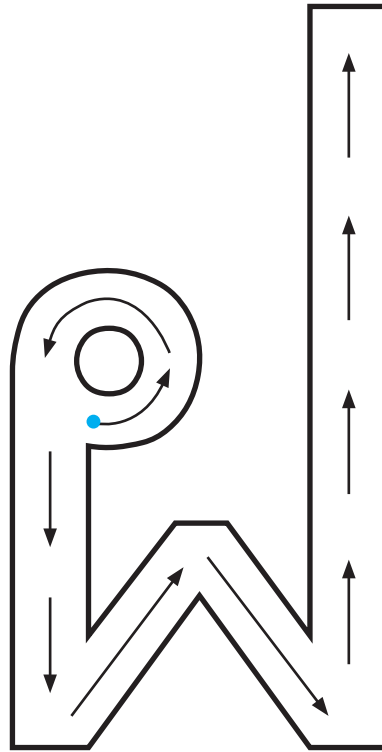

คำชี้แจง 3. ให้นักเรียนใช้ดินสอสีหรือดินสอเขียนพยัญชนะในร่องตามลูกศรสี

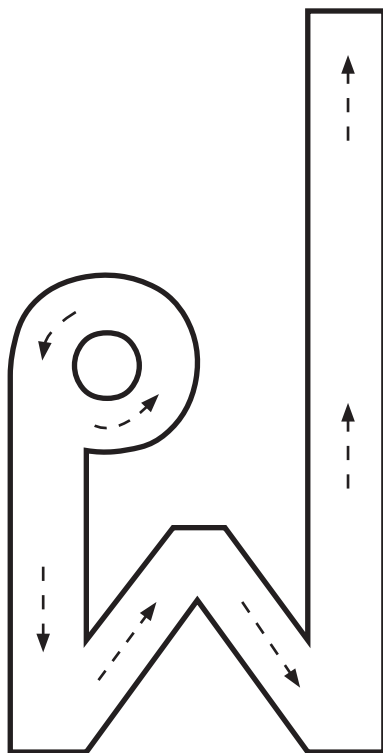
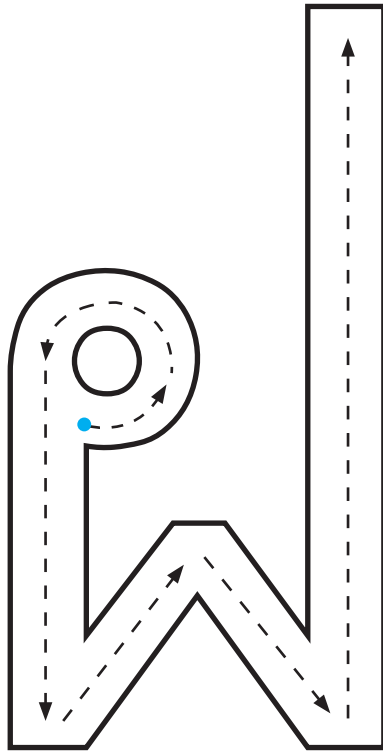

คำชี้แจง 4. ให้นักเรียนใช้ดินสอสีหรือดินสอลากเส้นตามรอยจุดประ

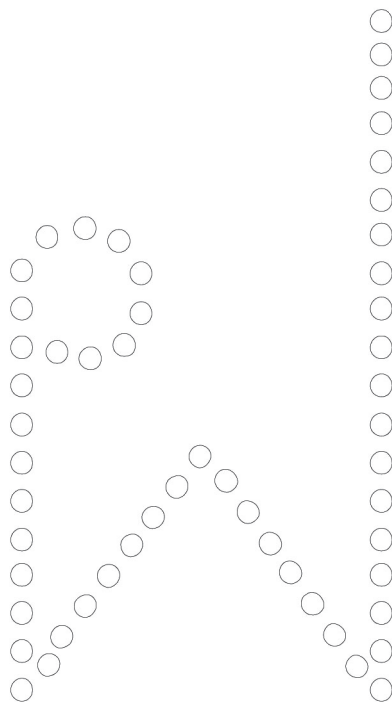
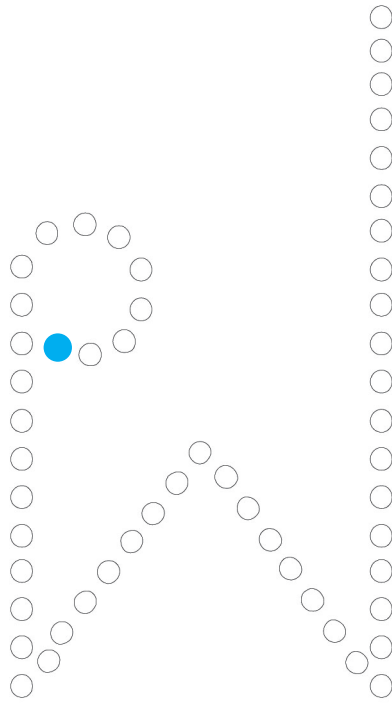

คำชี้แจง 5. ให้นักเรียนเขียนพยัญชนะตามรอยจุดประ และเขียนเพิ่มเติมส่วนที่หายไป ให้สมบูรณ์

ฟ ฟ ฟ ฟ ฟ

ฟ ฟ ฟ ฟ ฟ

ฟ ฟ ฟ ฟ ฟ

ฟ ฟ ฟ ฟ ฟ

ฟ ฟ ฟ ฟ ฟ

คำชี้แจง 6. ให้นักเรียนเขียนพยัญชนะ ฝ ตามรอยประและเขียนด้วยตนเองให้ครบทุกตัว

ฝ ฝ ฝ ฝ ฝ ฝ

ฝ ฝ ฝ ๐ ๐ ๐

ฝ ฝ ๐ ๐ ๐ ๐

ฝ ๐ ๐ ๐ ๐ ๐

ฝ ๐ ๐ ๐ ๐ ๐

ฝ ๐ ๐ ๐ ๐ ๐

ฝ ๐ ๐ ๐ ๐ ๐

ฝ ๐ ๐ ๐ ๐ ๐

๐ ๐ ๐ ๐ ๐ ๐

Blank handwriting lines for independent practice.

แบบฝึกทักษะที่ 30 อักษรแสนสนุก

คำชี้แจง 1. ให้นักเรียนปะติดพยัญชนะ พ ด้วยกระดาษสี และระบายสีภาพด้วยสีไม้

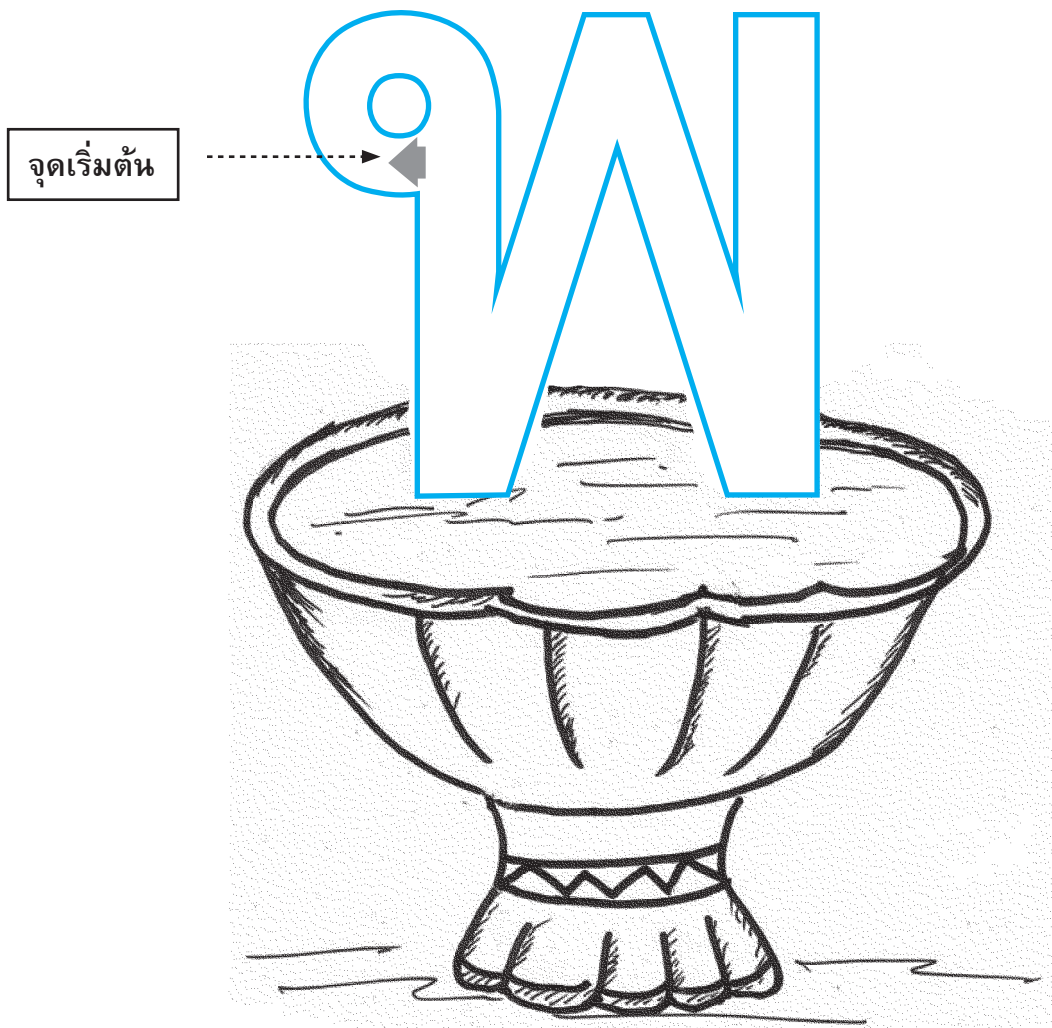

คำชี้แจง 2. ให้นักเรียนใช้สีน้ำเงินลากตามร่องอักษร ตามลูกศรชี้และไม่มีลูกศรชี้ อย่างน้อย 3 ครั้ง

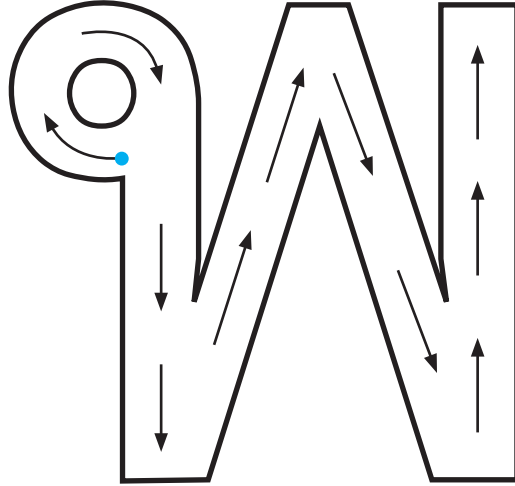

คำชี้แจง 3. ให้นักเรียนใช้ดินสอสีหรือดินสอเขียนพู่กันเขียนในร่องตามลูกศรชี้

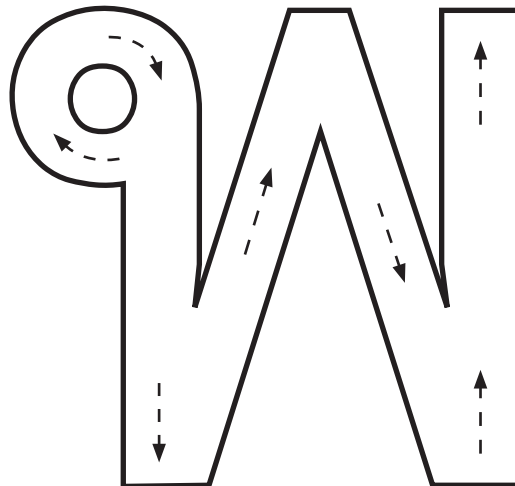
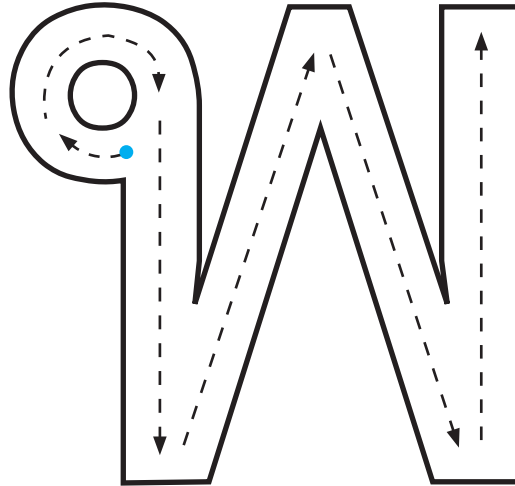

คำชี้แจง 4. ให้นักเรียนใช้ดินสอสีหรือดินสอลากเส้นตามรอยจุดประ

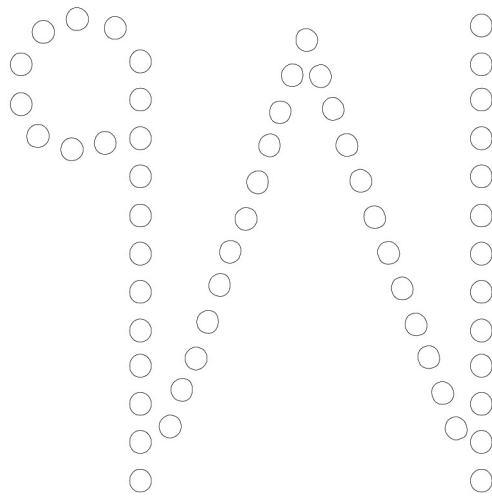
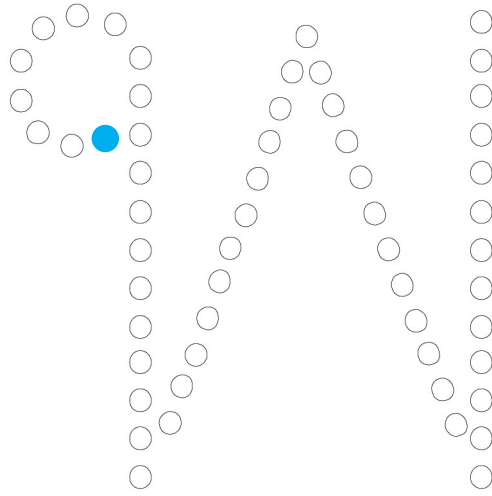

คำชี้แจง 5. ให้นักเรียนเขียนพยัญชนะตามรอยจุดประ และเขียนเพิ่มเติมส่วนที่หายไปให้สมบูรณ์

พ พ พ พ พ

พ พ พ พ พ

พ พ พ พ พ

พ พ พ พ พ

พ พ พ พ พ

คำชี้แจง 6. ให้นักเรียนเขียนพยัญชนะ พ ตามรอยประและเขียนด้วยตนเองให้ครบถ้วน

พ พ พ พ พ พ

พ พ พ อ อ อ

พ พ อ อ อ อ

พ อ อ อ อ อ

พ อ อ อ อ อ

พ อ อ อ อ อ

พ อ อ อ อ อ

พ อ อ อ อ อ

อ อ อ อ อ อ

Blank handwriting lines

แบบฝึกทักษะที่ 31 อักษรแสนสนุก

คำชี้แจง 1. ให้นักเรียนปะติดพยัญชนะ ฟ ด้วยกระดาษสี และระบายสีภาพด้วยสีไม้

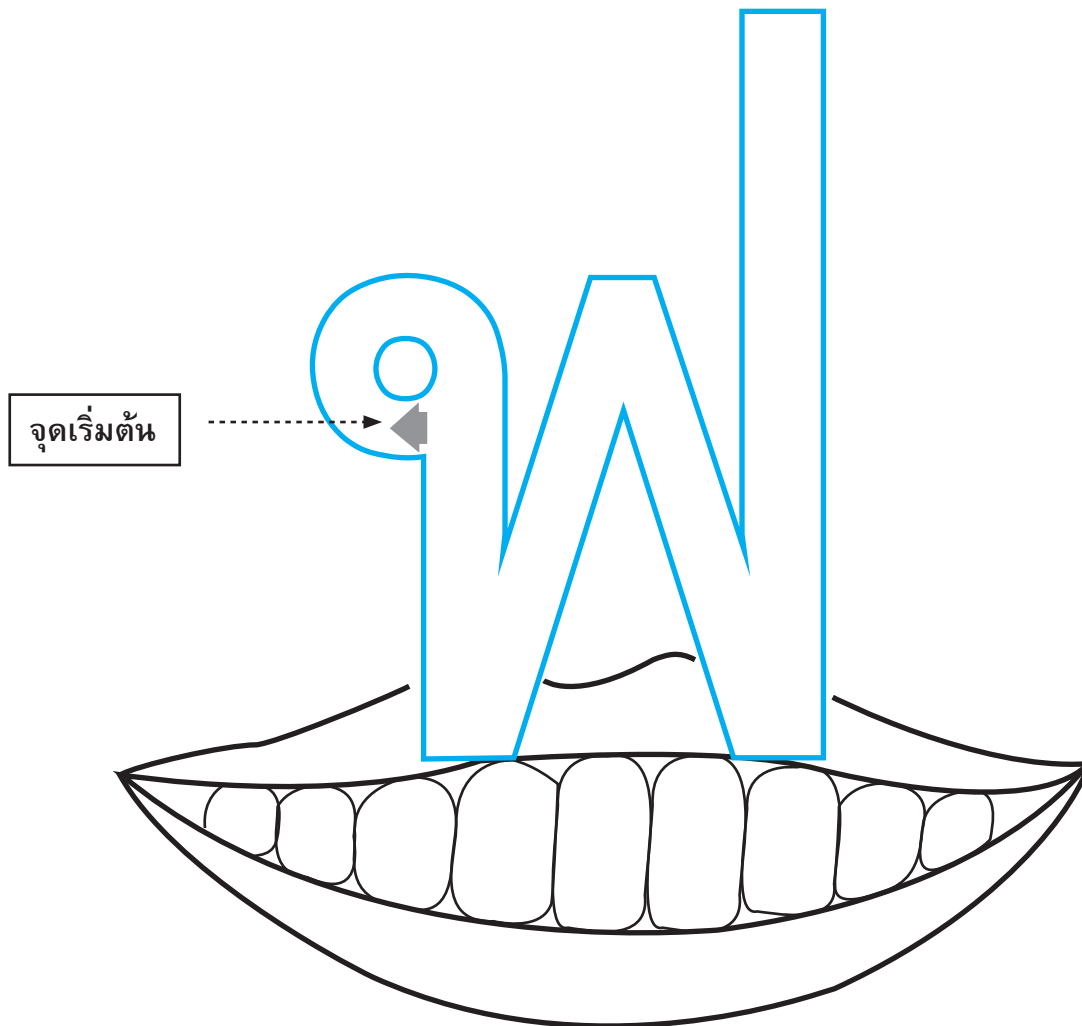

คำชี้แจง 2. ให้นักเรียนใช้นิ้วลากตามร่องอักษร ตามลูกศรชี้และไม่มีลูกศรชี้ อย่างน้อย 3 ครั้ง

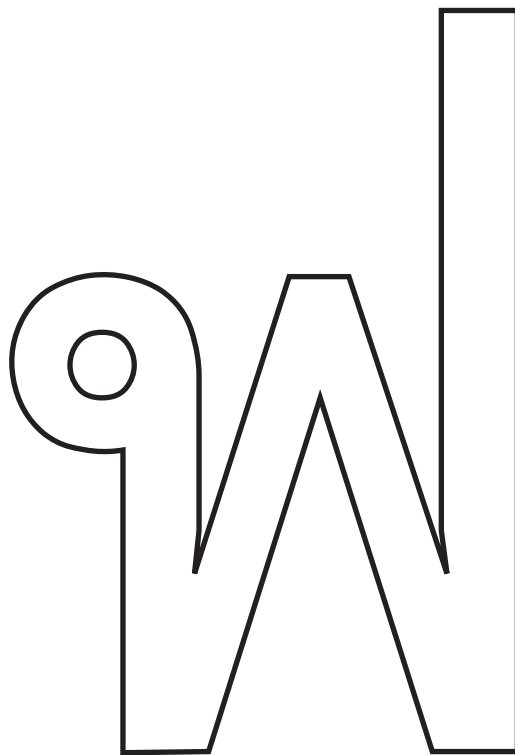
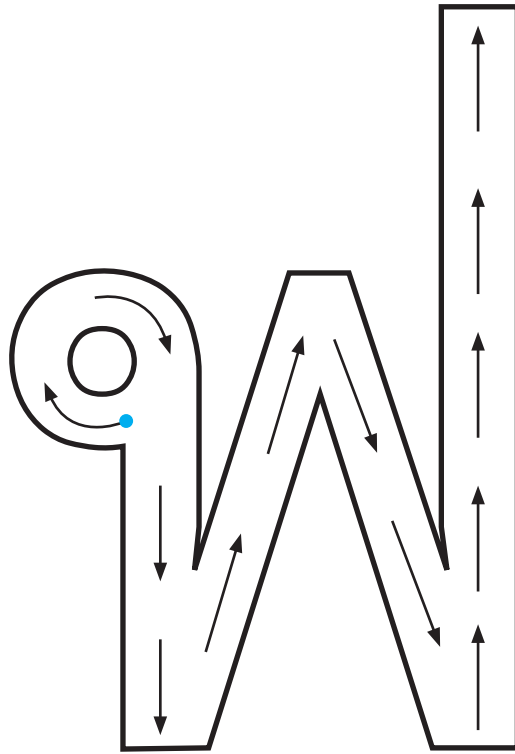

คำชี้แจง 3. ให้นักเรียนใช้ดินสอสีหรือดินสอเขียนพญานะในร่องตามลูกศรชี้

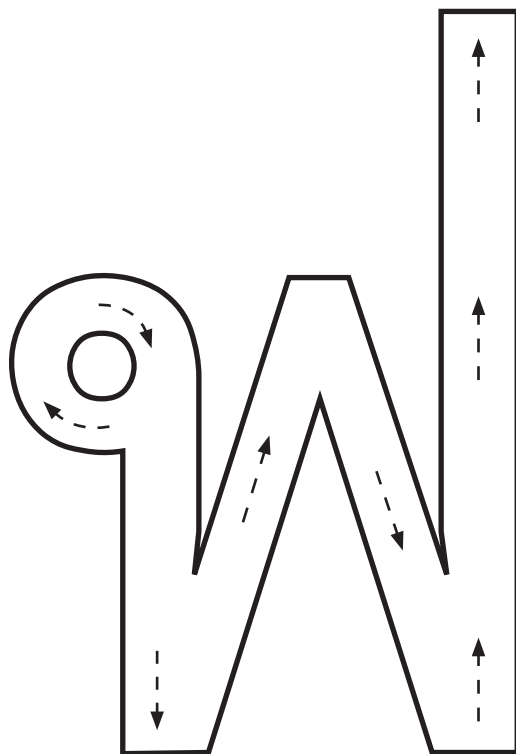
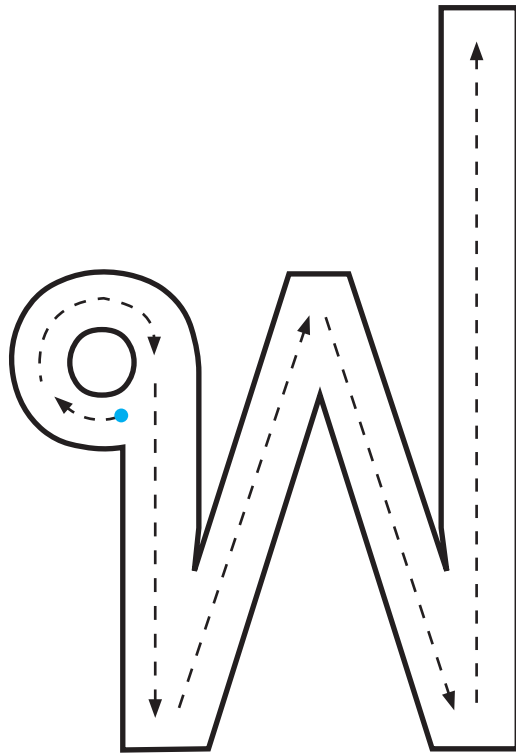

คำชี้แจง 4. ให้นักเรียนใช้ดินสอสีหรือดินสอลากเส้นตามรอยจุดประ

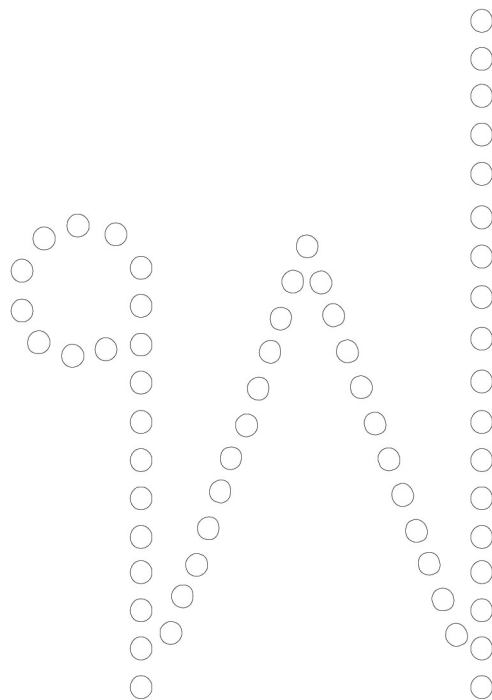
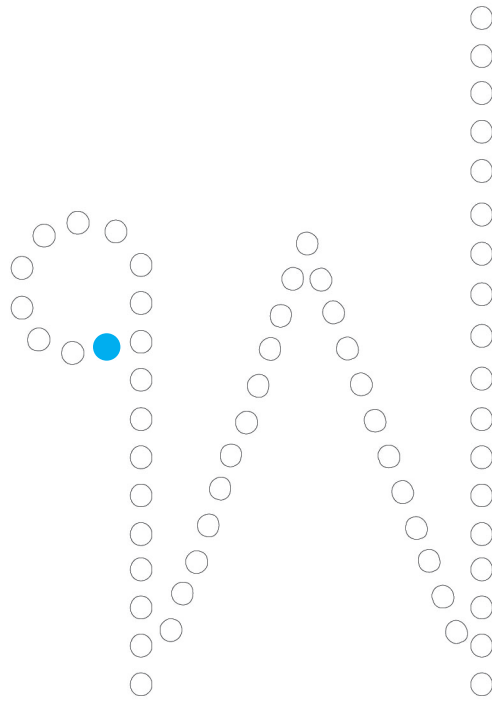

คำชี้แจง 5. ให้นักเรียนเขียนพยัญชนะตามรอยจุดประ และเขียนเพิ่มเติมส่วนที่หายไปให้สมบูรณ์

ฟ ฟ ฟ ฟ ฟ

ฟ ฟ ฟ ฟ ฟ

ฟ ฟ ฟ ฟ ฟ

ฟ ฟ ฟ ฟ ฟ

ฟ ฟ ฟ ฟ ฟ

คำชี้แจง 6. ให้นักเรียนเขียนพยัญชนะ ฟ ตามรอยประและเขียนด้วยตนเองให้ครบทุกตัว

ฟ ฟ ฟ ฟ ฟ ฟ

ฟ ฟ ฟ อ อ อ

ฟ ฟ อ อ อ อ

ฟ อ อ อ อ อ

ฟ อ อ อ อ อ

ฟ อ อ อ อ อ

ฟ อ อ อ อ อ

ฟ อ อ อ อ อ

อ อ อ อ อ อ

แบบฝึกทักษะที่ 32 อักษรแสนสนุก

คำชี้แจง 1. ให้นักเรียนปะติดพยัญชนะ ภา ด้วยกระดาษสี และระบายสีภาพด้วยสีไม้

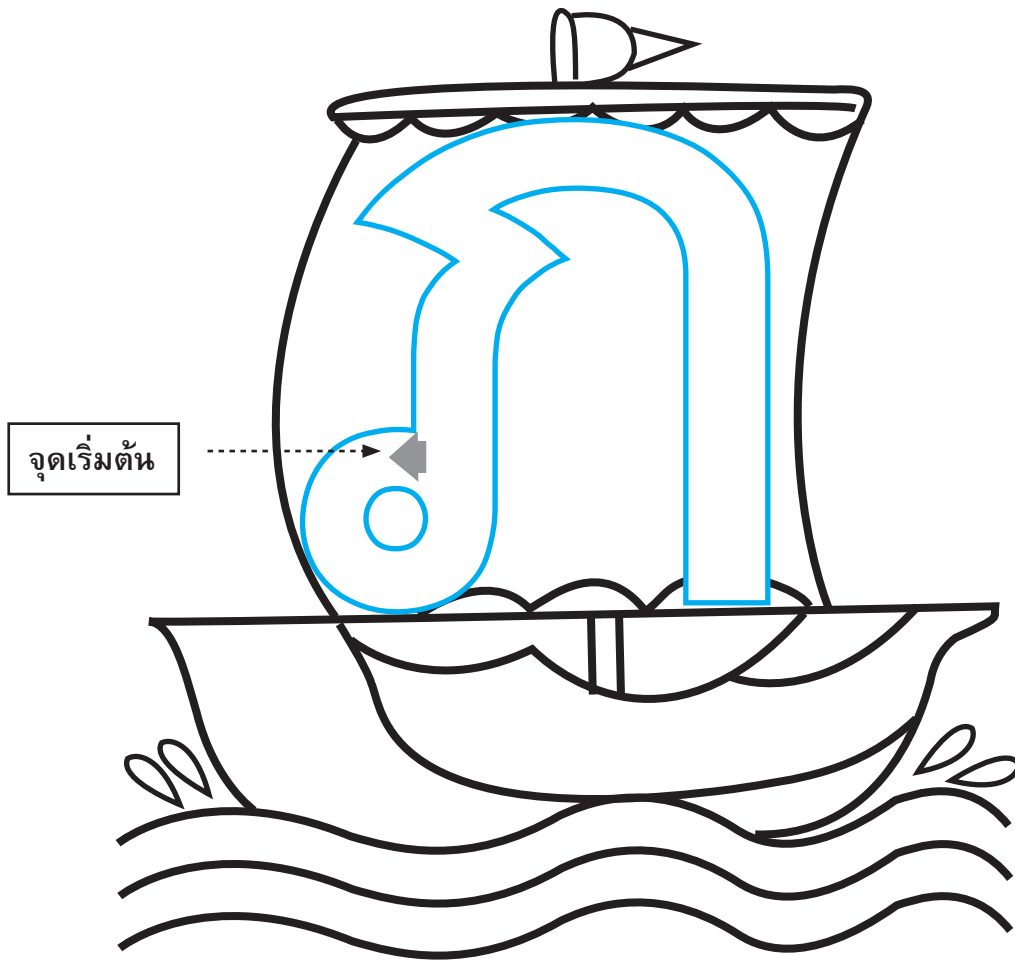

คำชี้แจง 2. ให้นักเรียนใช้นิ้วลากตามร่องอักษร ตามลูกศรชี้และไม่มีลูกศรชี้อย่างน้อย 3 ครั้ง

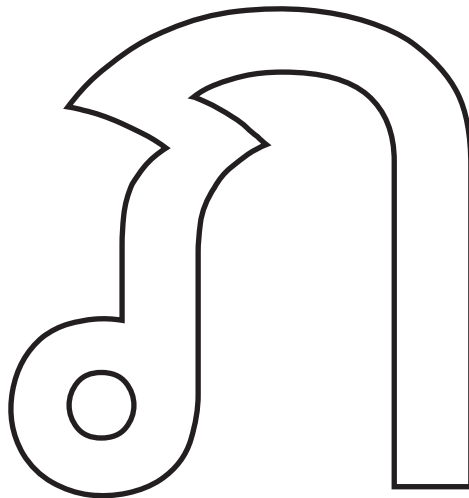
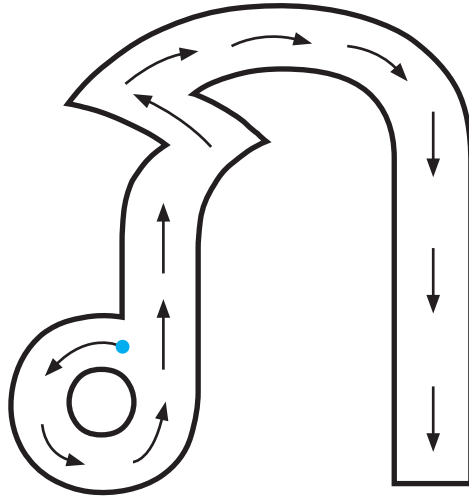

คำชี้แจง 3. ให้นักเรียนใช้ดินสอสีหรือดินสอเขียนพญานะในร่องตามลูกศรชี้

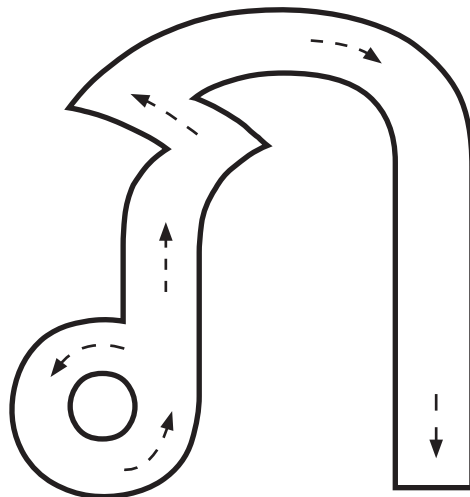
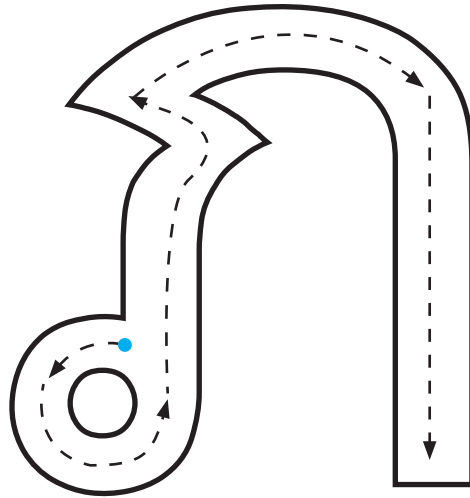

คำชี้แจง 4. ให้นักเรียนใช้ดินสอสีหรือดินสอลากเส้นตามรอยจุดประ

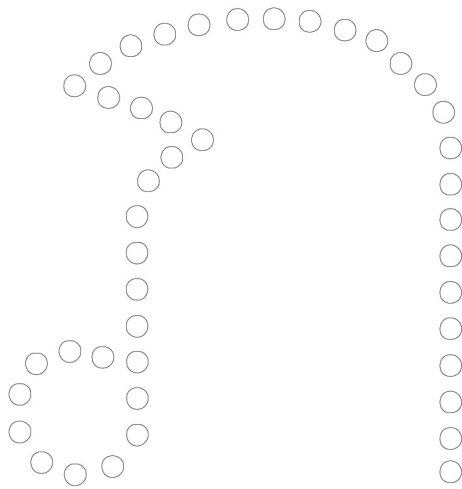
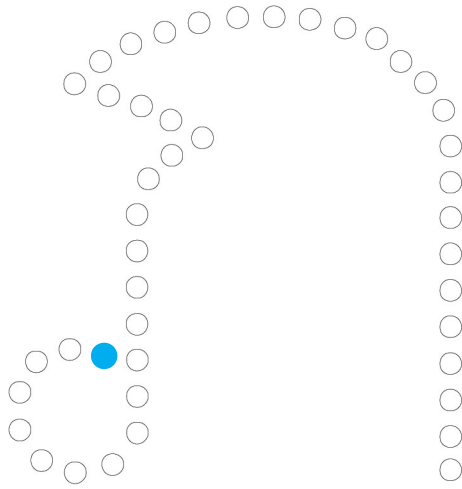

คำชี้แจง 5. ให้นักเรียนเขียนพยัญชนะตามรอยจุดประ และเขียนเพิ่มเติมส่วนที่หายไปให้สมบูรณ์

ภ ภ ภ ภ ภ

ภ ะ ะ ะ ะ ะ

ภ ั ั ั ั ั

ภ ุ ุ ุ ุ ุ

ภ ู ู ู ู ู

คำชี้แจง 6. ให้นักเรียนเขียนพยัญชนะ ภา ตามรอยประและเขียนด้วยตนเองให้ครบทุกตัว

ภา ภา ภา ภา ภา ภา

ภา ภา ภา ๘ ๘ ๘

ภา ภา ๘ ๘ ๘ ๘

ภา ๘ ๘ ๘ ๘ ๘

ภา ๘ ๘ ๘ ๘ ๘

ภา ๘ ๘ ๘ ๘ ๘

ภา ๘ ๘ ๘ ๘ ๘

ภา ๘ ๘ ๘ ๘ ๘

๘ ๘ ๘ ๘ ๘ ๘

แบบฝึกทักษะที่ 33 อักษรแสนสนุก

คำชี้แจง 1. ให้นักเรียนปะติดพยัญชนะ ม ด้วยกระดาษสี และระบายสีภาพด้วยสีไม้

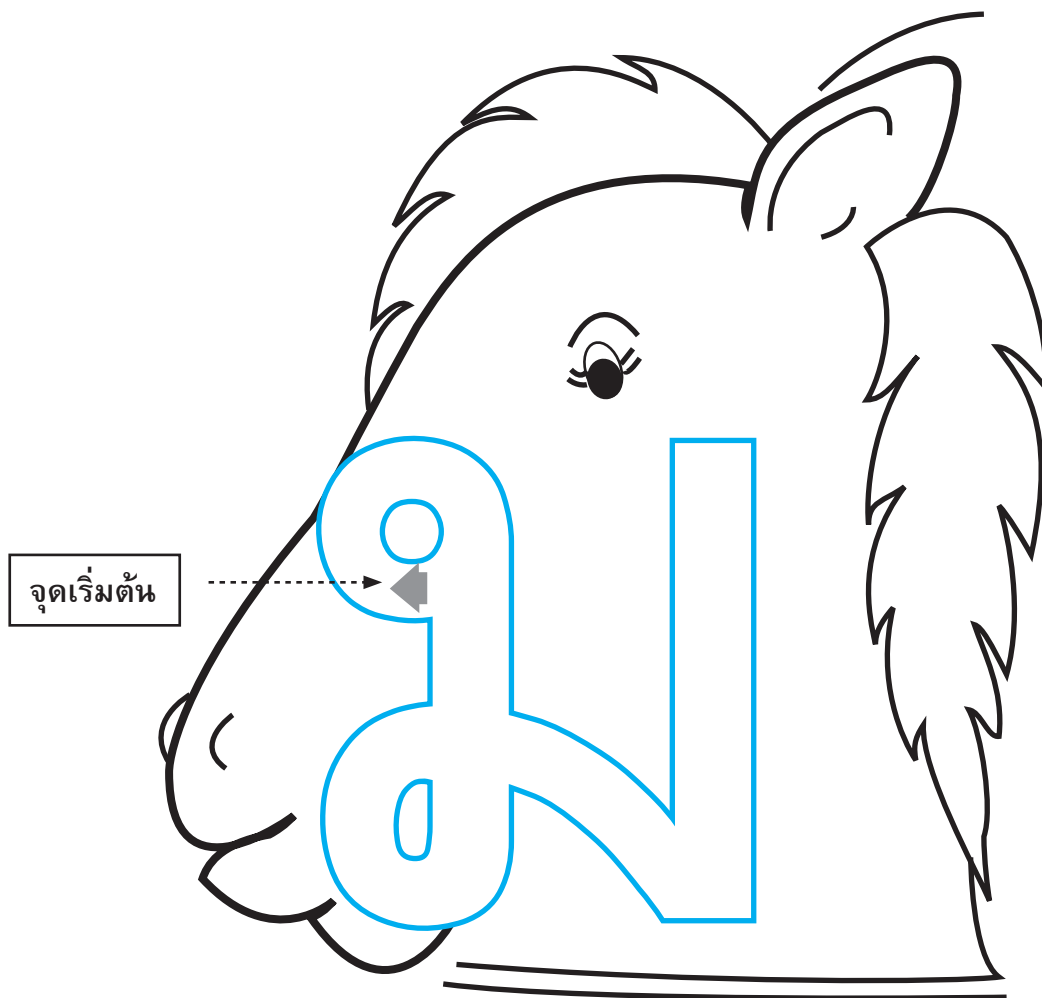

คำชี้แจง 2. ให้นักเรียนใช้นิ้วลากตามร่องอักษร ตามลูกศรชี้และไม่มีลูกศรชี้ อย่างน้อย 3 ครั้ง

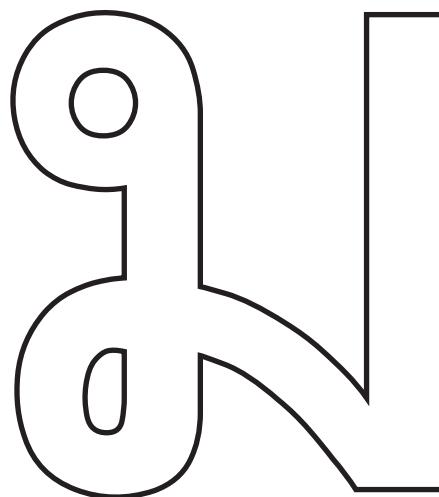
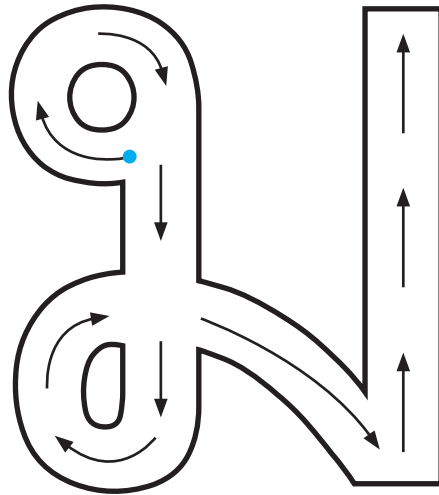

คำชี้แจง 3. ให้นักเรียนใช้ดินสอสีหรือดินสอเขียนพู่กันเขียนพยัญชนะในร่องตามลูกศรชี้

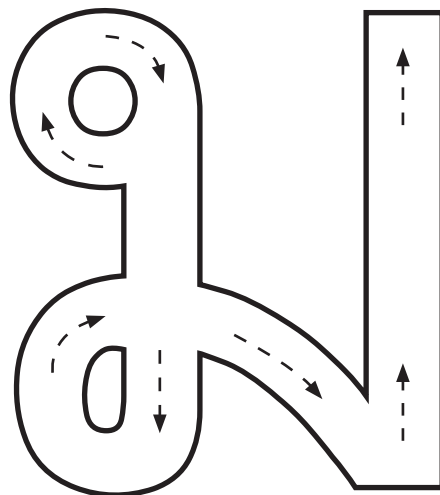
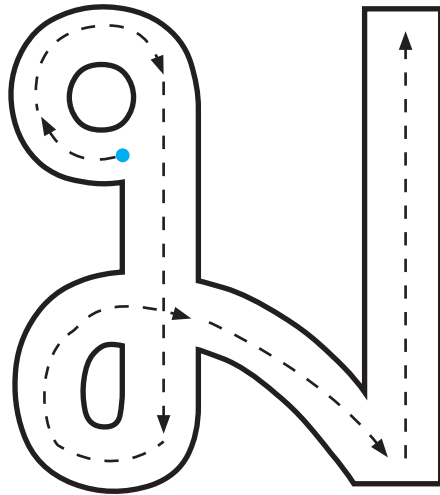

คำชี้แจง 4. ให้นักเรียนใช้ดินสอสีหรือดินสอลากเส้นตามรอยจุดประ

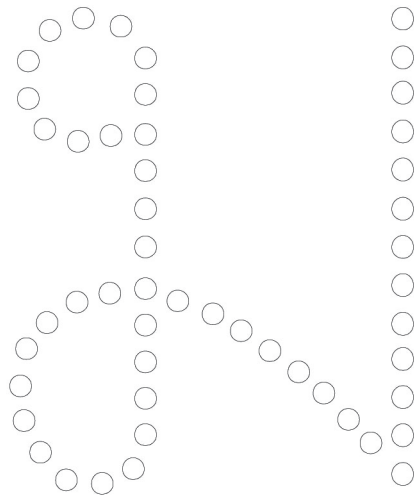
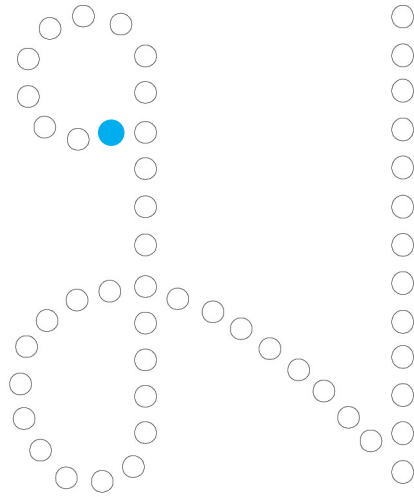

คำชี้แจง 5. ให้นักเรียนเขียนพยัญชนะตามรอยจุดประ และเขียนเพิ่มเติมส่วนที่หายไปให้สมบูรณ์

ม ม ม ม ม

น น น น น

ง ง ง ง ง

จ จ จ จ จ

ฉ ฉ ฉ ฉ ฉ

คำชี้แจง 6. ให้นักเรียนเขียนพยัญชนะ ม ตามรอยประและเขียนด้วยตนเองให้ครบทุกตัว

ม ม ม ม ม ม

ม ม ม อ อ อ

ม ม อ อ อ อ

ม อ อ อ อ อ

ม อ อ อ อ อ

ม อ อ อ อ อ

ม อ อ อ อ อ

ม อ อ อ อ อ

อ อ อ อ อ อ

แบบฝึกทักษะที่ 34 อักษรแสนสนุก

คำชี้แจง 1. ให้นักเรียนปะติดพยัญชนะ ย ด้วยกระดาษสี และระบายสีภาพด้วยสีไม้

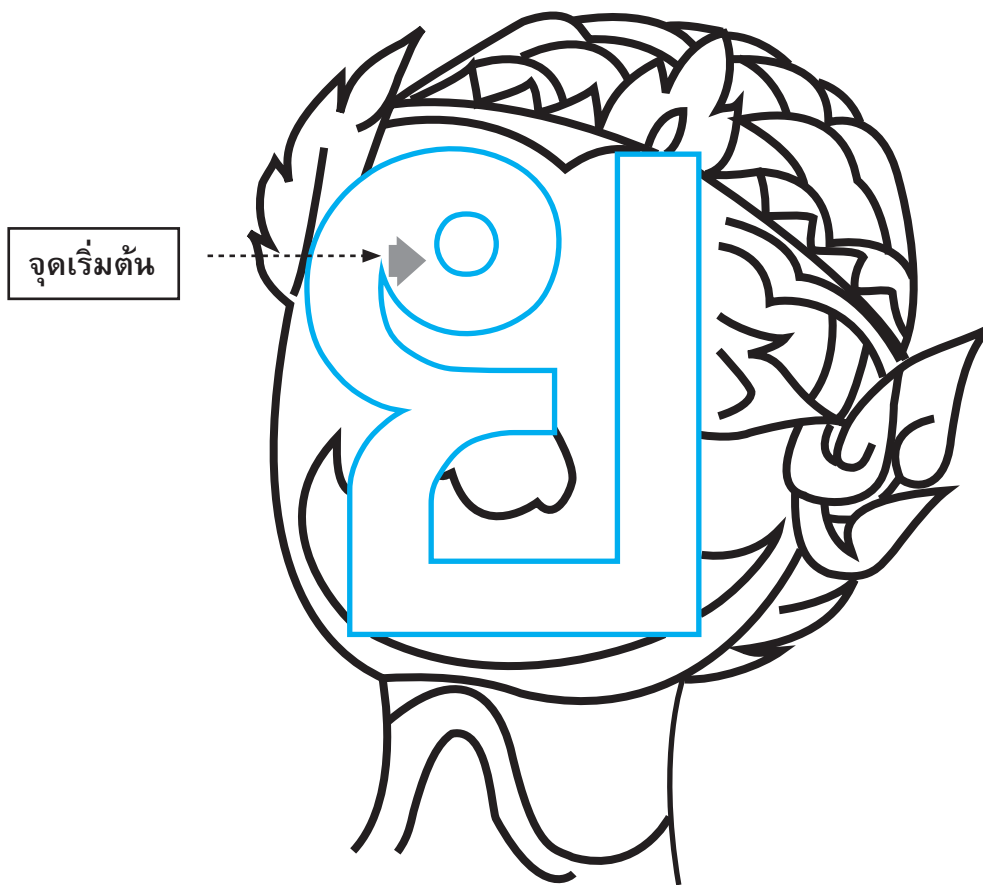

คำชี้แจง 2. ให้นักเรียนใช้หัวลากตามร่องอักษร ตามลูกศรชี้และไม่มีลูกศรชี้ อย่างน้อย
3 ครั้ง

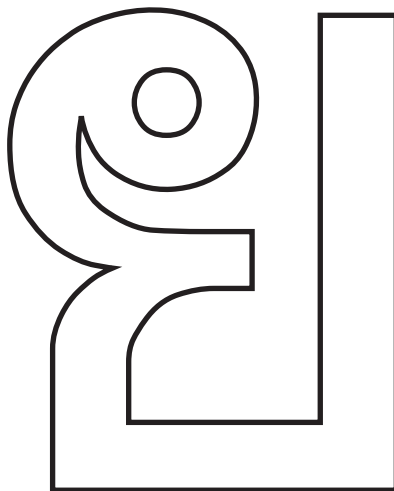
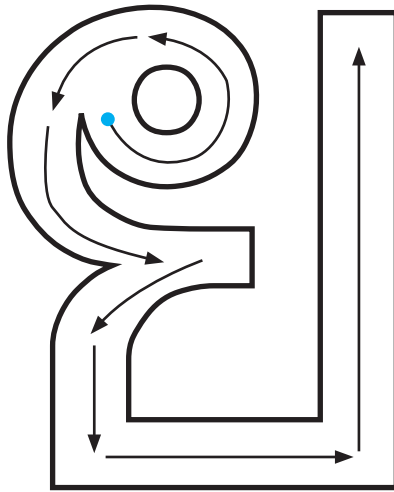

คำชี้แจง 3. ให้นักเรียนใช้ดินสอสีหรือดินสอเขียนพยัญชนะในร่องตามลูกศรชี้

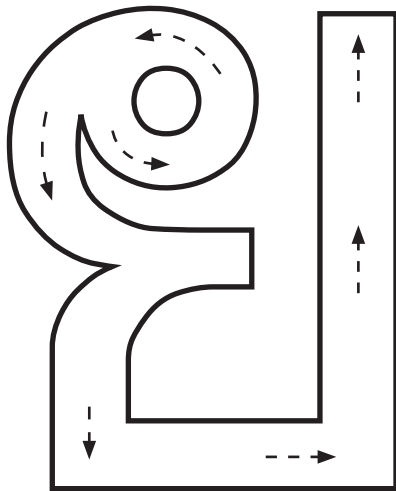
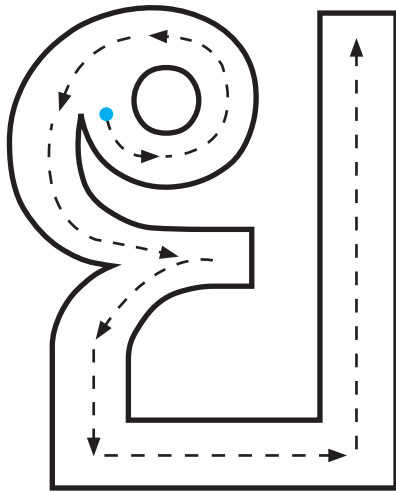

คำชี้แจง 4. ให้นักเรียนใช้ดินสอสีหรือดินสอลากเส้นตามรอยจุดประ

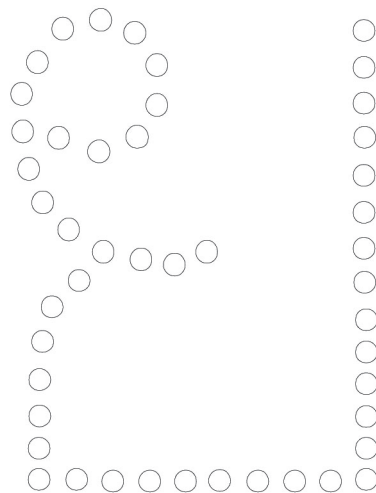
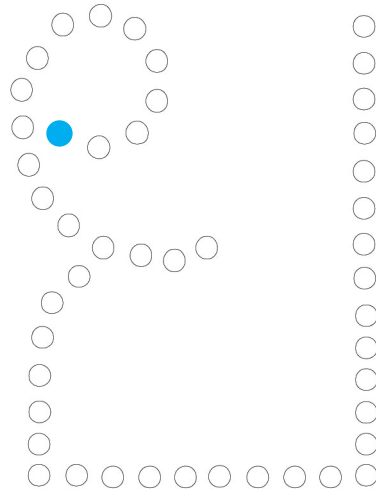

คำชี้แจง 5. ให้นักเรียนเขียนพยัญชนะตามรอยจุดประ และเขียนเพิ่มเติมส่วนที่หายไปให้สมบูรณ์

ป ป ป ป ป

ข ข ข ข ข

ค ค ค ค ค

ด ด ด ด ด

ด ด ด ด ด

คำชี้แจง 6. ให้นักเรียนเขียนพยัญชนะ ย ตามรอยประและเขียนด้วยตนเองให้ครบทุกตัว

ย ย ย ย ย ย

ย ย ย อ อ อ

ย ย อ อ อ อ

ย อ อ อ อ อ

ย อ อ อ อ อ

ย อ อ อ อ อ

ย อ อ อ อ อ

ย อ อ อ อ อ

อ อ อ อ อ อ

แบบฝึกทักษะที่ 35 อักษรแสนสนุก

คำชี้แจง 1. ให้นักเรียนปะติดพยัญชนะ ร ด้วยกระดาษสี และระบายสีภาพด้วยสีไม้

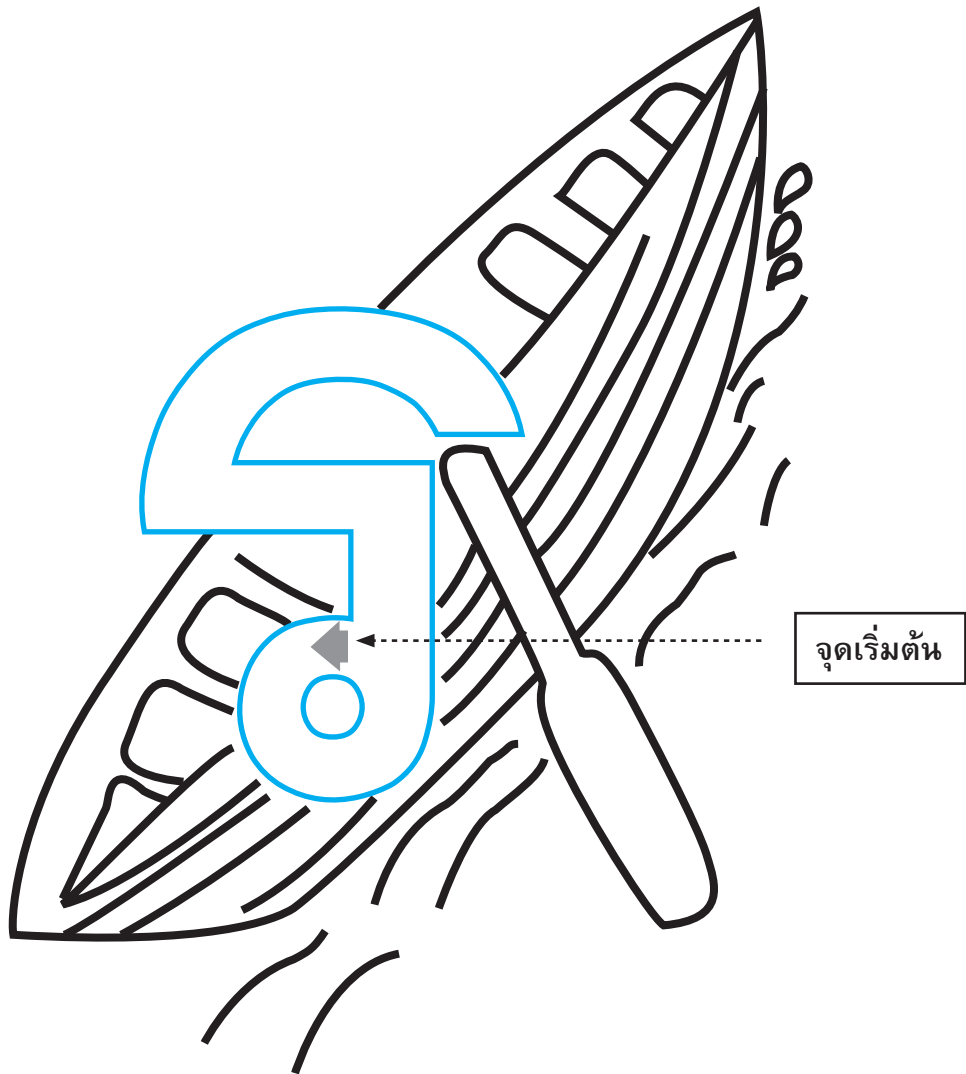

คำชี้แจง 2. ให้นักเรียนใช้นิ้วลากตามร่องอักษร ตามลูกศรชี้และไม่มีลูกศรชี้ อย่างน้อย
3 ครั้ง

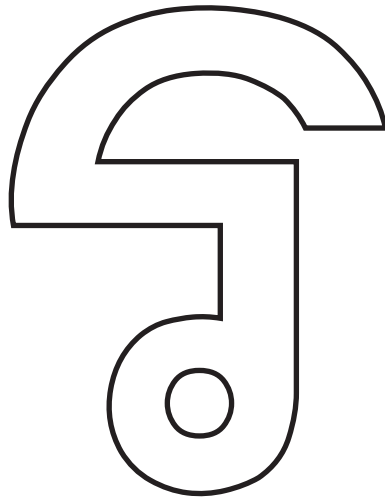
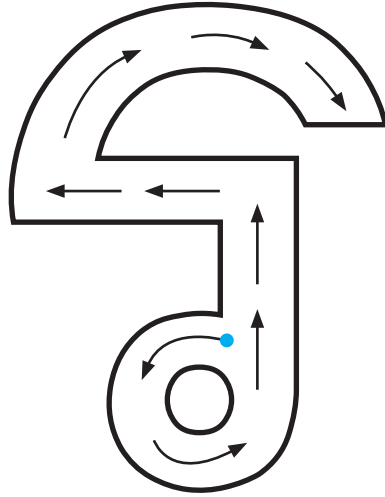

คำชี้แจง 3. ให้นักเรียนใช้ดินสอสีหรือดินสอเขียนพยัญชนะในร่องตามลูกศรชี้

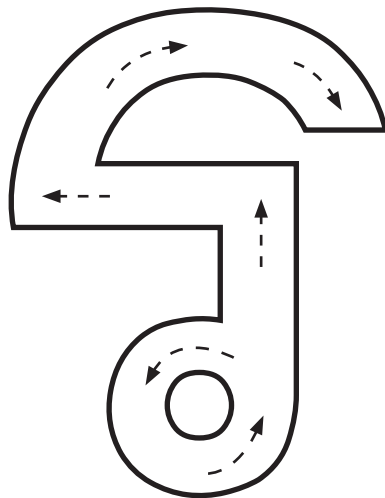
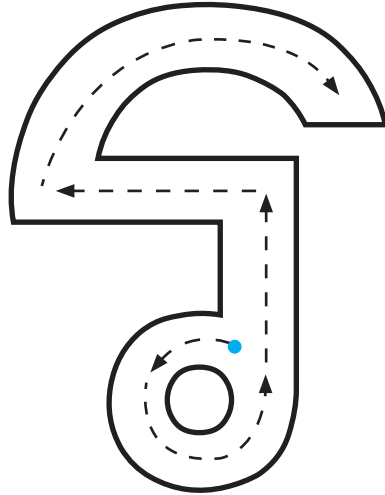

คำชี้แจง 4. ให้นักเรียนใช้ดินสอสีหรือดินสอลากเส้นตามรอยจุดประ

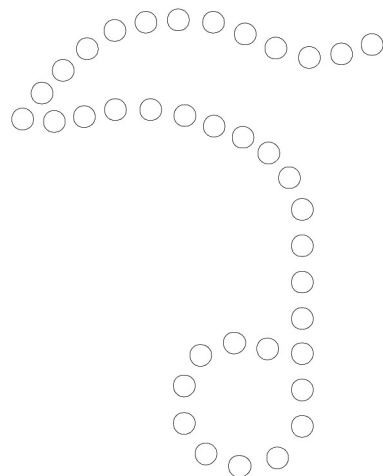
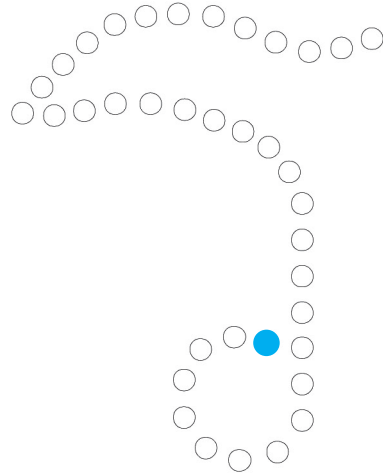

คำชี้แจง 5. ให้นักเรียนเขียนพยัญชนะตามรอยจุดประ และเขียนเพิ่มเติมส่วนที่หายไปให้สมบูรณ์

ร ร ร ร ร

ด ด ด ด ด

ค ค ค ค ค

อ อ อ อ อ

จ จ จ จ จ

คำชี้แจง 6. ให้นักเรียนเขียนพยัญชนะ ร ตามรอยประและเขียนด้วยตนเองให้ครบทุกตัว

ร ร ร ร ร ร

ร ร ร ร ร ร

ร ร ร ร ร ร

ร ร ร ร ร ร

ร ร ร ร ร ร

ร ร ร ร ร ร

ร ร ร ร ร ร

ร ร ร ร ร ร

ร ร ร ร ร ร

ร ร ร ร ร ร

แบบฝึกทักษะที่ 36 อักษรแสนสนุก

คำชี้แจง 1. ให้นักเรียนปะติดพยัญชนะ ล ด้วยกระดาษสี และระบายสีภาพด้วยสีไม้

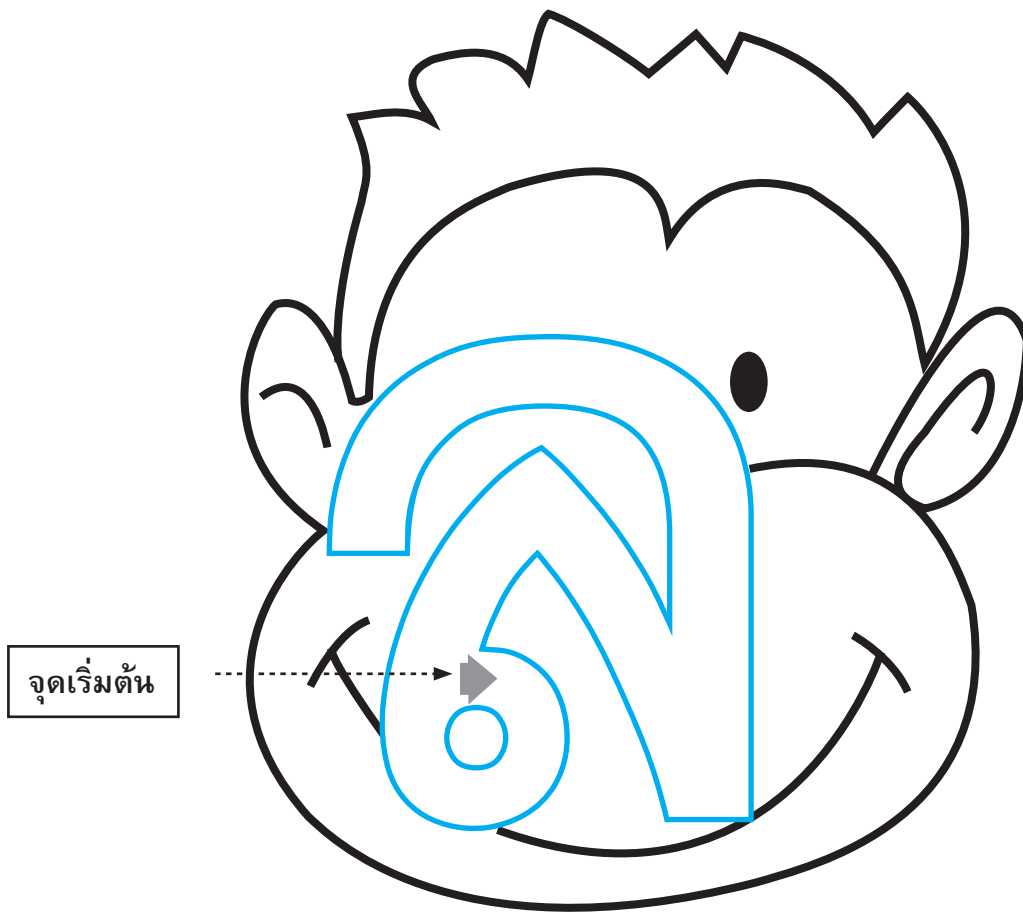

คำชี้แจง 2. ให้นักเรียนใช้นิ้วลากตามร่องอักษร ตามลูกศรชี้และไม่มีลูกศรชี้ อย่างน้อย 3 ครั้ง

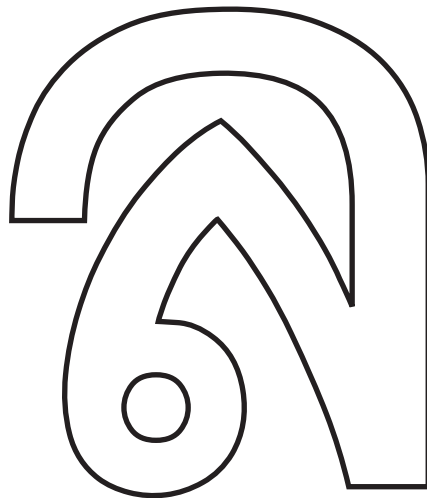
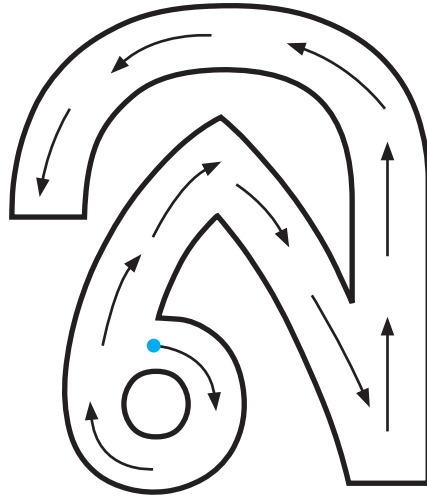

คำชี้แจง 3. ให้นักเรียนใช้ดินสอสีหรือดินสอเขียนพยัญชนะในร่องตามลูกศรชี้

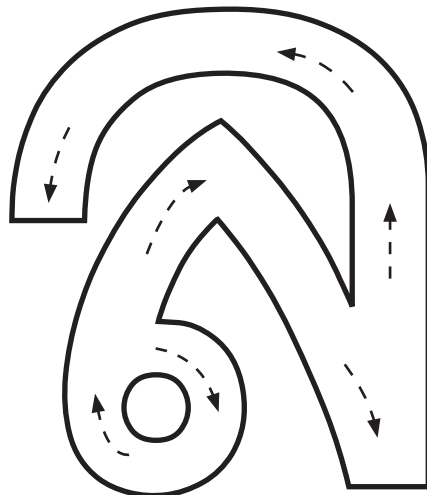
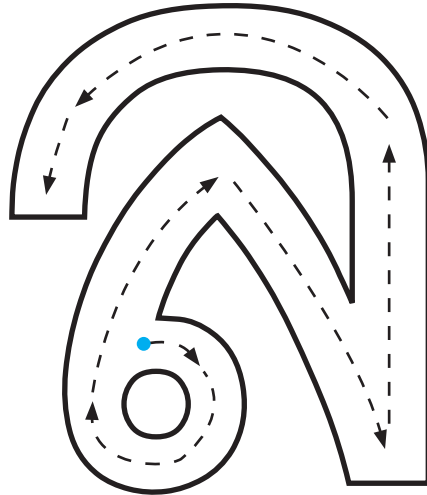

คำชี้แจง 4. ให้นักเรียนใช้ดินสอสีหรือดินสอลากเส้นตามรอยจุดประ

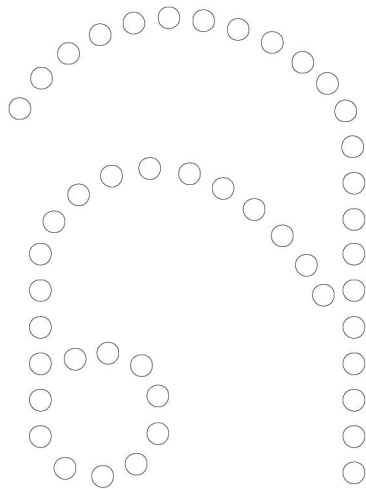
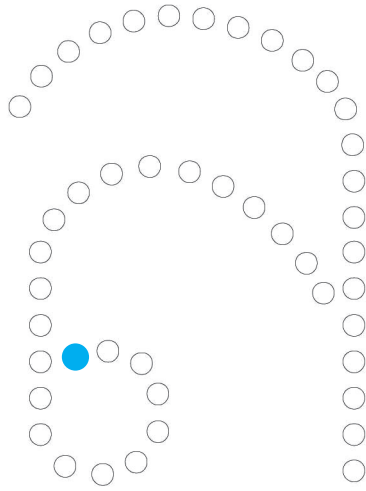

คำชี้แจง 5. ให้นักเรียนเขียนพยัญชนะตามรอยจุดประ และเขียนเพิ่มเติมส่วนที่หายไป ให้สมบูรณ์

ค ค ค ค ค

ค ค ค ค ค

ค ค ค ค ค

ค ค ค ค ค

ค ค ค ค ค

คำชี้แจง 6. ให้นักเรียนเขียนพยัญชนะ ล ตามรอยประและเขียนด้วยตนเองให้ครบทุกตัว

ล ล ล ล ล ล

ล ล ล ล ล ล

ล ล ล ล ล ล

ล ล ล ล ล ล

ล ล ล ล ล ล

ล ล ล ล ล ล

ล ล ล ล ล ล

ล ล ล ล ล ล

ล ล ล ล ล ล

ล ล ล ล ล ล

แบบฝึกทักษะที่ 37 อักษรแสนสนุก

คำชี้แจง 1. ให้นักเรียนปะติดพยัญชนะ ว ด้วยกระดาษสี และระบายสีภาพด้วยสีไม้

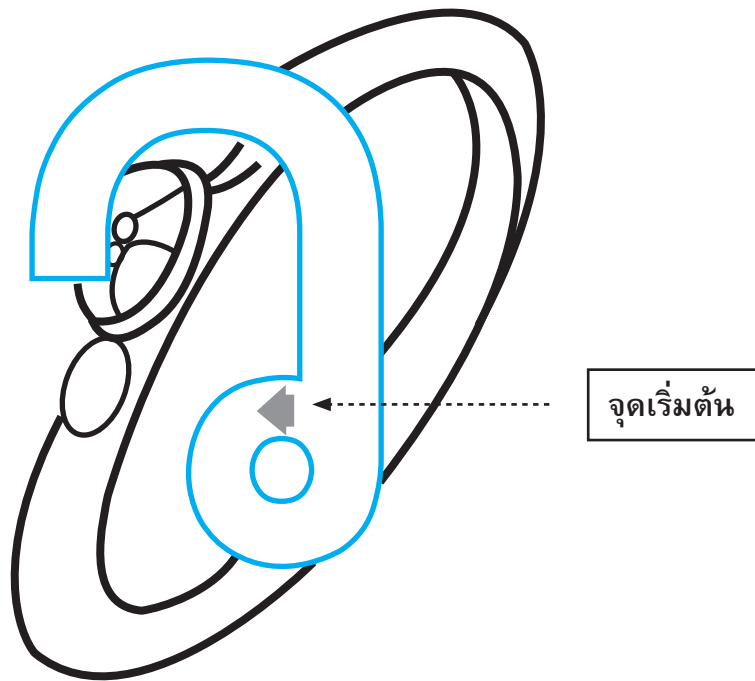

คำชี้แจง 2. ให้นักเรียนใช้นิ้วลากตามร่องอักษร ตามลูกศรชี้และไม่มีลูกศรชี้ อย่างน้อย
3 ครั้ง

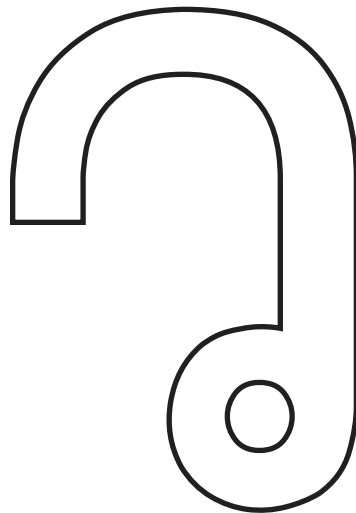
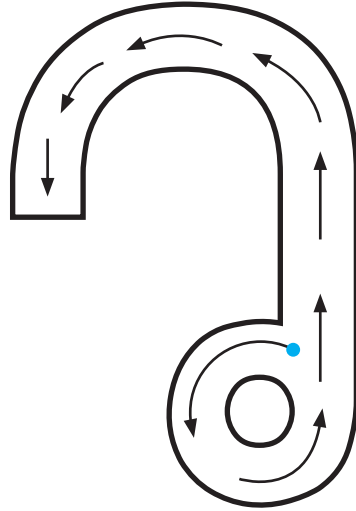

คำชี้แจง 3. ให้นักเรียนใช้ดินสอสีหรือดินสอเขียนพยัญชนะในร่องตามลูกศรชี้

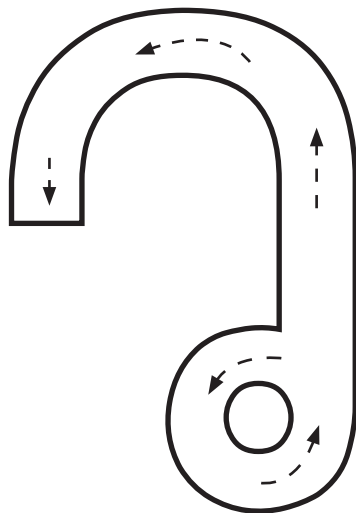
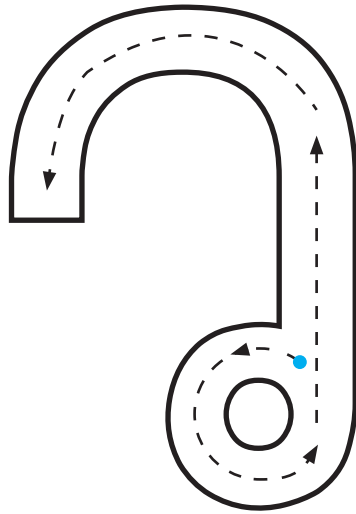

คำชี้แจง 4. ให้นักเรียนใช้ดินสอสีหรือดินสอลากเส้นตามรอยจุดประ

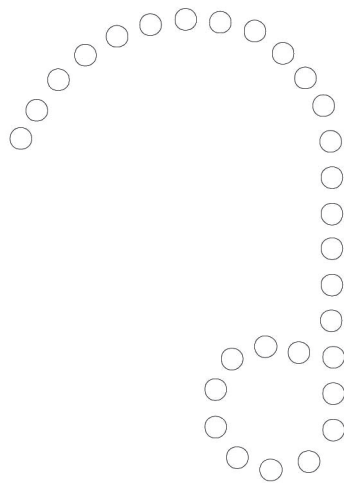
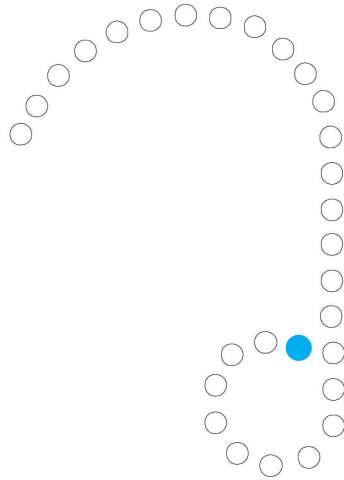

คำชี้แจง 5. ให้นักเรียนเขียนพยัญชนะตามรอยจุดประ และเขียนเพิ่มเติมส่วนที่หายไปให้สมบูรณ์

ว ว ว ว ว

ด ด ด ด ด

จ จ จ จ จ

ช ช ช ช ช

ซ ซ ซ ซ ซ

คำชี้แจง 6. ให้นักเรียนเขียนพยัญชนะ ว ตามรอยประและเขียนด้วยตนเองให้ครบทุกตัว

ว ว ว ว ว ว

ว ว ว ๘ ๘ ๘

ว ว ๘ ๘ ๘ ๘

ว ๘ ๘ ๘ ๘ ๘

ว ๘ ๘ ๘ ๘ ๘

ว ๘ ๘ ๘ ๘ ๘

ว ๘ ๘ ๘ ๘ ๘

ว ๘ ๘ ๘ ๘ ๘

๘ ๘ ๘ ๘ ๘ ๘

๘ ๘ ๘ ๘ ๘ ๘

แบบฝึกทักษะที่ 38 อักษรแสนสนุก

คำชี้แจง 1. ให้นักเรียนปะติดพยัญชนะ ศ ด้วยกระดาษสี และระบายสีภาพด้วยสีไม้

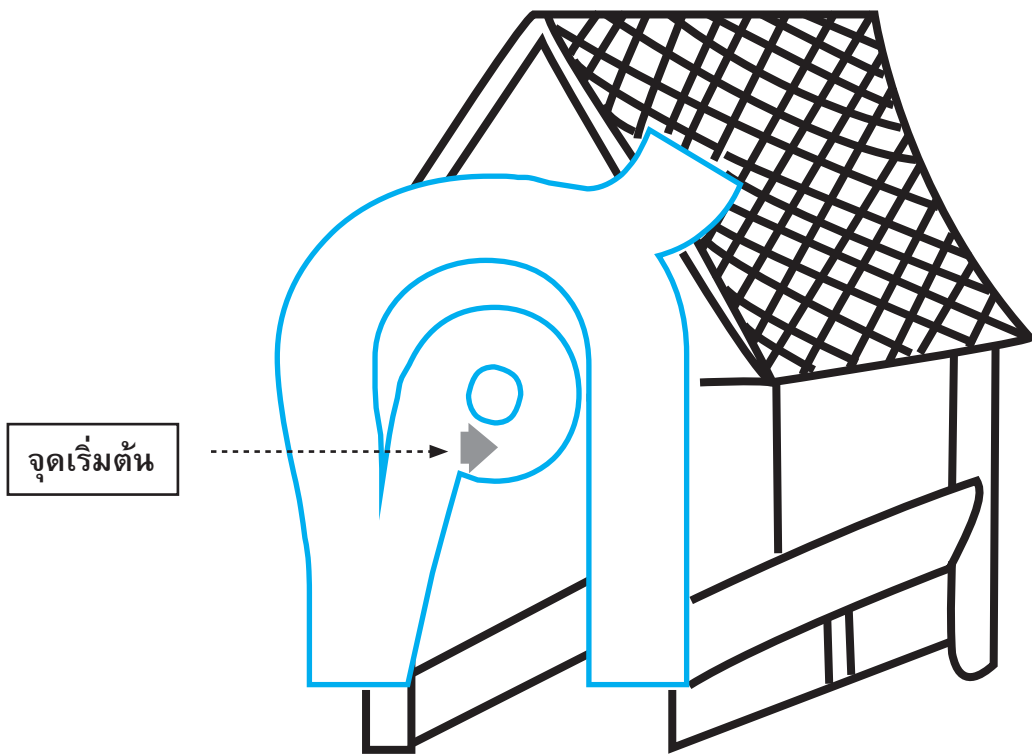

คำชี้แจง 2. ให้นักเรียนใช้นิ้วลากตามร่องอักษร ตามลูกศรชี้และไม่มีลูกศรชี้ อย่างน้อย 3 ครั้ง

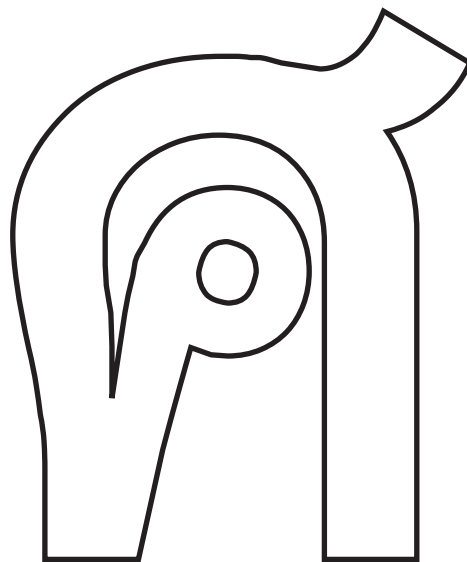
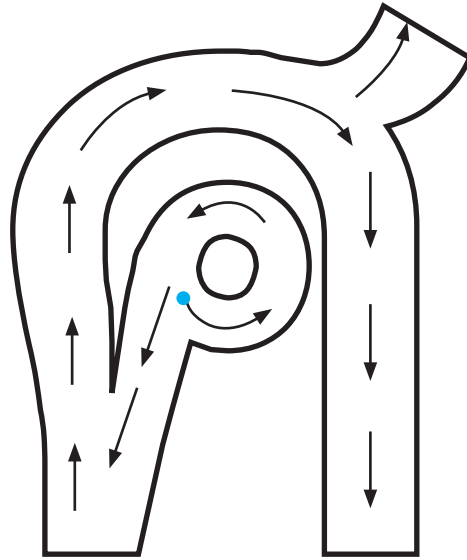

คำชี้แจง 3. ให้นักเรียนใช้ดินสอสีหรือดินสอเขียนพยัญชนะในร่องตามลูกศรชี้

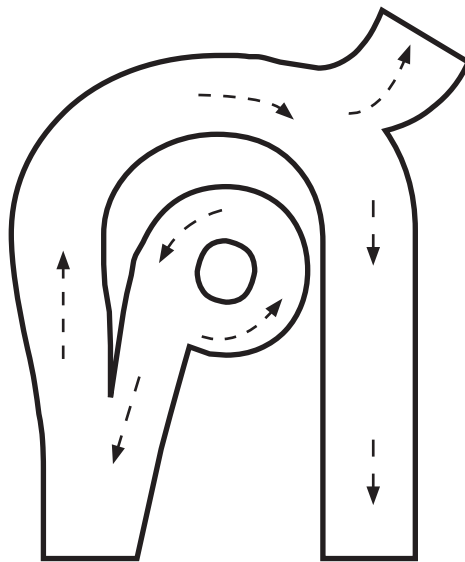
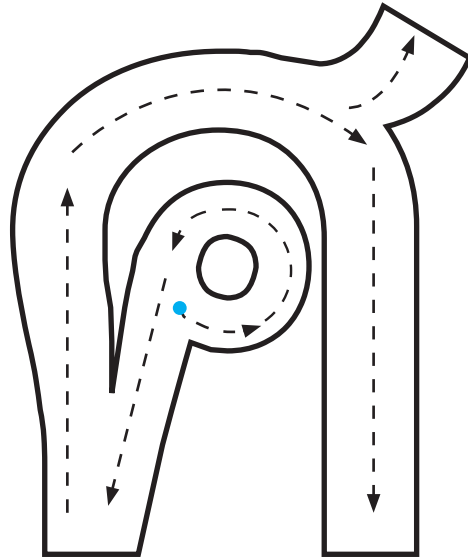

คำชี้แจง 4. ให้นักเรียนใช้ดินสอสีหรือดินสอลากเส้นตามรอยจุดประ

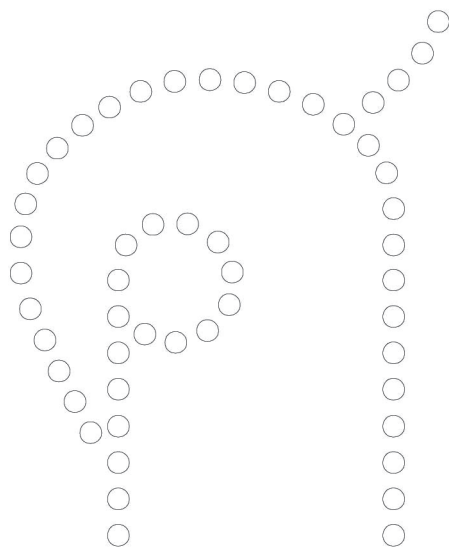
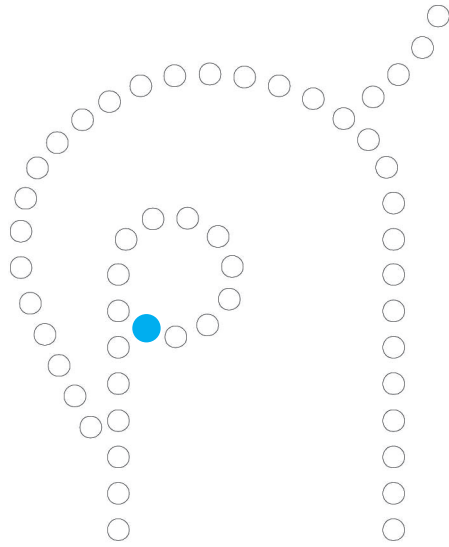

คำชี้แจง 5. ให้นักเรียนเขียนพยัญชนะตามรอยจุดประ และเขียนเพิ่มเติมส่วนที่หายไปให้สมบูรณ์

ค ค ค ค ค

ค ค ค ค ค

ค ค ค ค ค

ค ค ค ค ค

ค ค ค ค ค

คำชี้แจง 6. ให้นักเรียนเขียนพยัญชนะ ศ ตามรอยประและเขียนด้วยตนเองให้ครบทุกตัว

ศ ศ ศ ศ ศ ศ

ศ ศ ศ ศ ศ ศ

ศ ศ ศ ศ ศ ศ

ศ ศ ศ ศ ศ ศ

ศ ศ ศ ศ ศ ศ

ศ ศ ศ ศ ศ ศ

ศ ศ ศ ศ ศ ศ

ศ ศ ศ ศ ศ ศ

ศ ศ ศ ศ ศ ศ

ศ ศ ศ ศ ศ ศ

แบบฝึกทักษะที่ 39 อักษรแสนสนุก

คำชี้แจง 1. ให้นักเรียนปะติดพยัญชนะ ษ ด้วยกระดาษสี และระบายสีภาพด้วยสีไม้

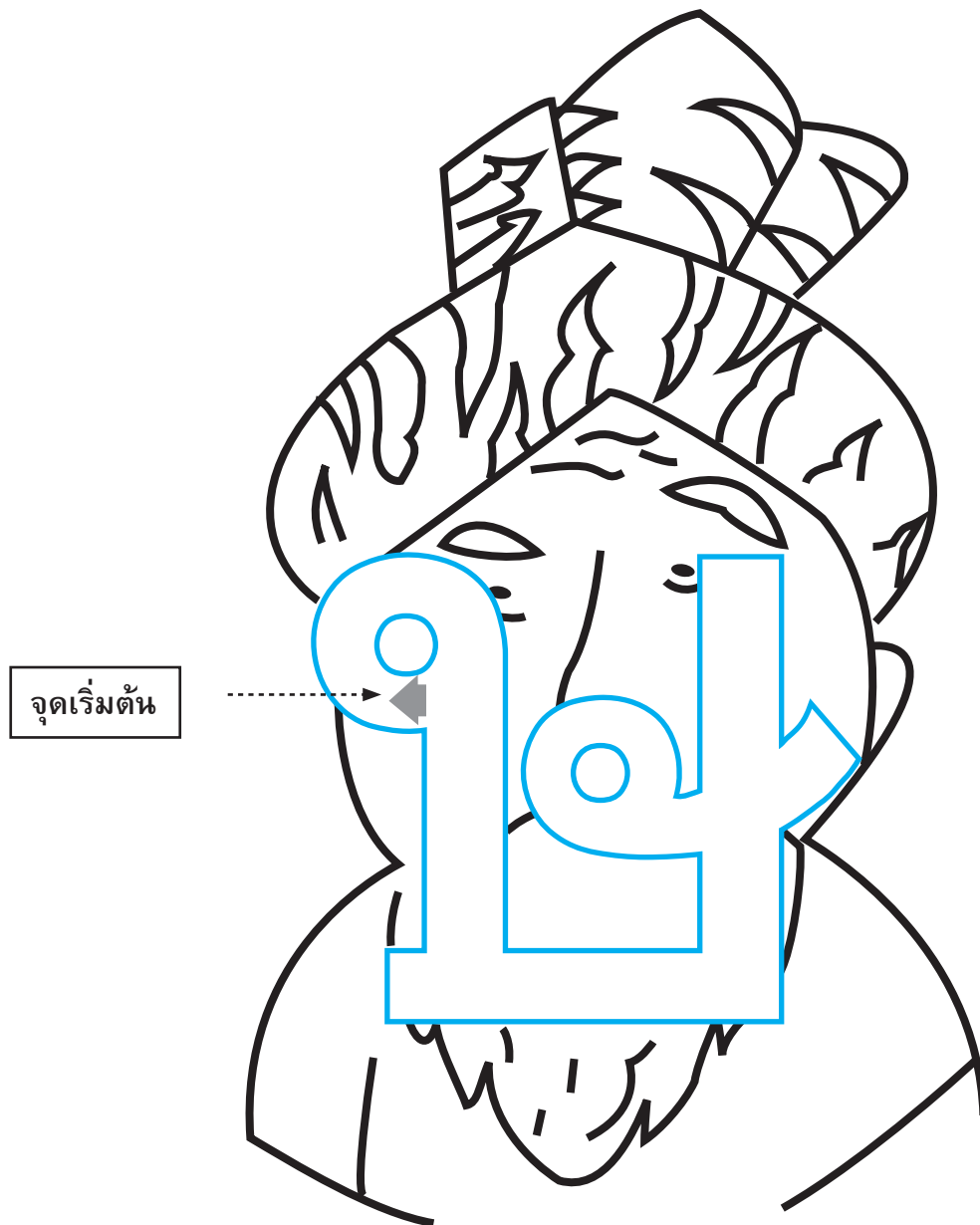

คำชี้แจง 2. ให้นักเรียนใช้นิ้วลากตามร่องอักษร ตามลูกศรชี้และไม่มีลูกศรชี้ อย่างน้อย 3 ครั้ง

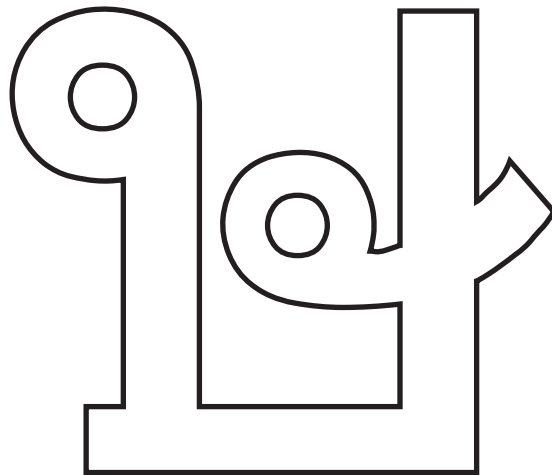
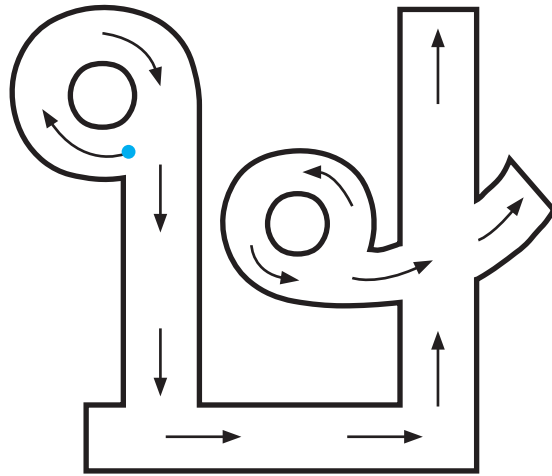

คำชี้แจง 3. ให้นักเรียนใช้ดินสอสีหรือดินสอเขียนพู่กันเขียนพยัญชนะในร่องตามลูกศรสี

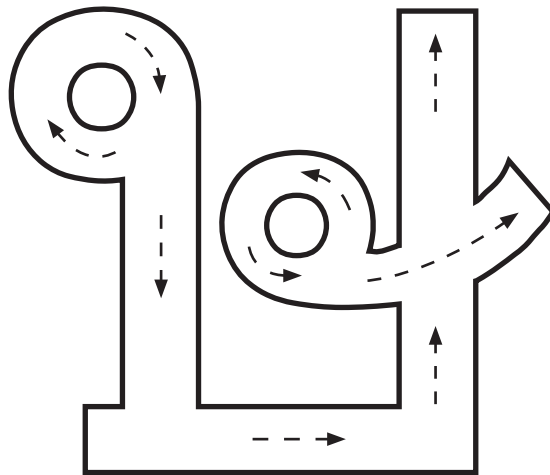
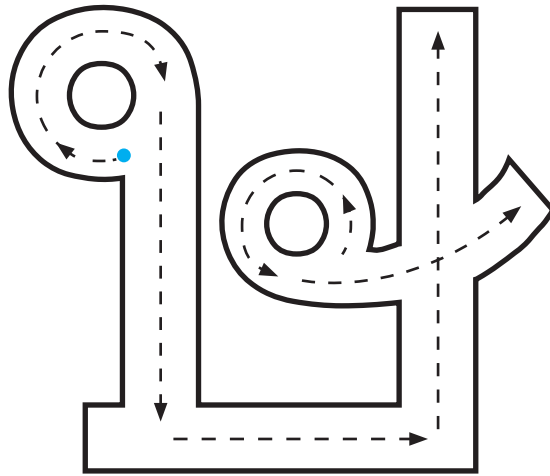

คำชี้แจง 4. ให้นักเรียนใช้ดินสอสีหรือดินสอลากเส้นตามรอยจุดประ

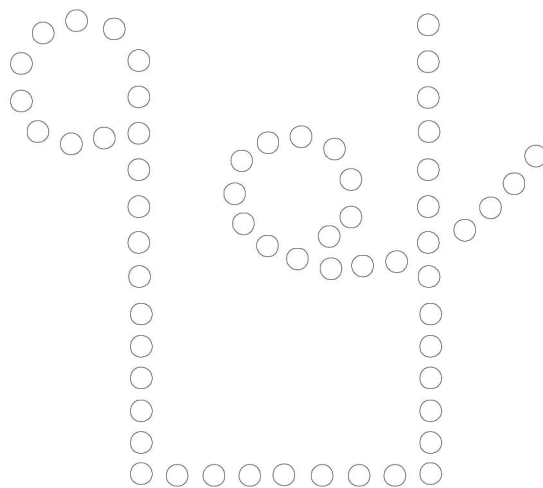
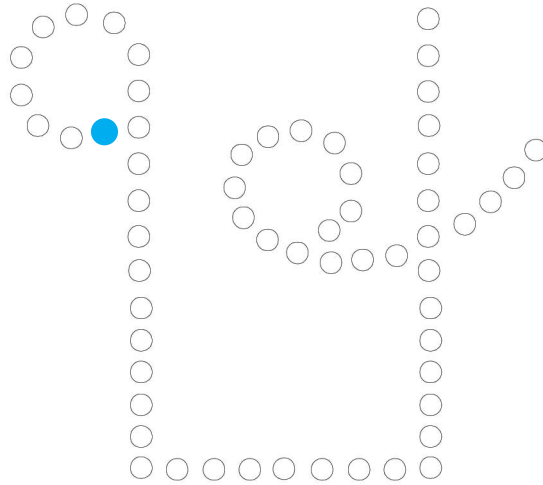

คำชี้แจง 5. ให้นักเรียนเขียนพยัญชนะตามรอยจุดประ และเขียนเพิ่มเติมส่วนที่หายไปให้สมบูรณ์

๑๒ ๑๒ ๑๒ ๑๒ ๑๒

๑๒ ๑๒ ๑๒ ๑๒ ๑๒

๑๒ ๑๒ ๑๒ ๑๒ ๑๒

๑๒ ๑๒ ๑๒ ๑๒ ๑๒

๑๒ ๑๒ ๑๒ ๑๒ ๑๒

คำชี้แจง 6. ให้นักเรียนเขียนพยัญชนะ ษ ตามรอยประและเขียนด้วยตนเองให้ครบทุกตัว

ษ ษ ษ ษ ษ ษ

ษ ษ ษ ษ ษ ษ

ษ ษ ษ ษ ษ ษ

ษ ษ ษ ษ ษ ษ

ษ ษ ษ ษ ษ ษ

ษ ษ ษ ษ ษ ษ

ษ ษ ษ ษ ษ ษ

ษ ษ ษ ษ ษ ษ

ษ ษ ษ ษ ษ ษ

Blank handwriting lines for independent practice.

แบบฝึกทักษะที่ 40 อักษรแสนสนุก

คำชี้แจง 1. ให้นักเรียนปะติดพยัญชนะ ส ด้วยกระดาษสี และระบายสีภาพด้วยสีไม้

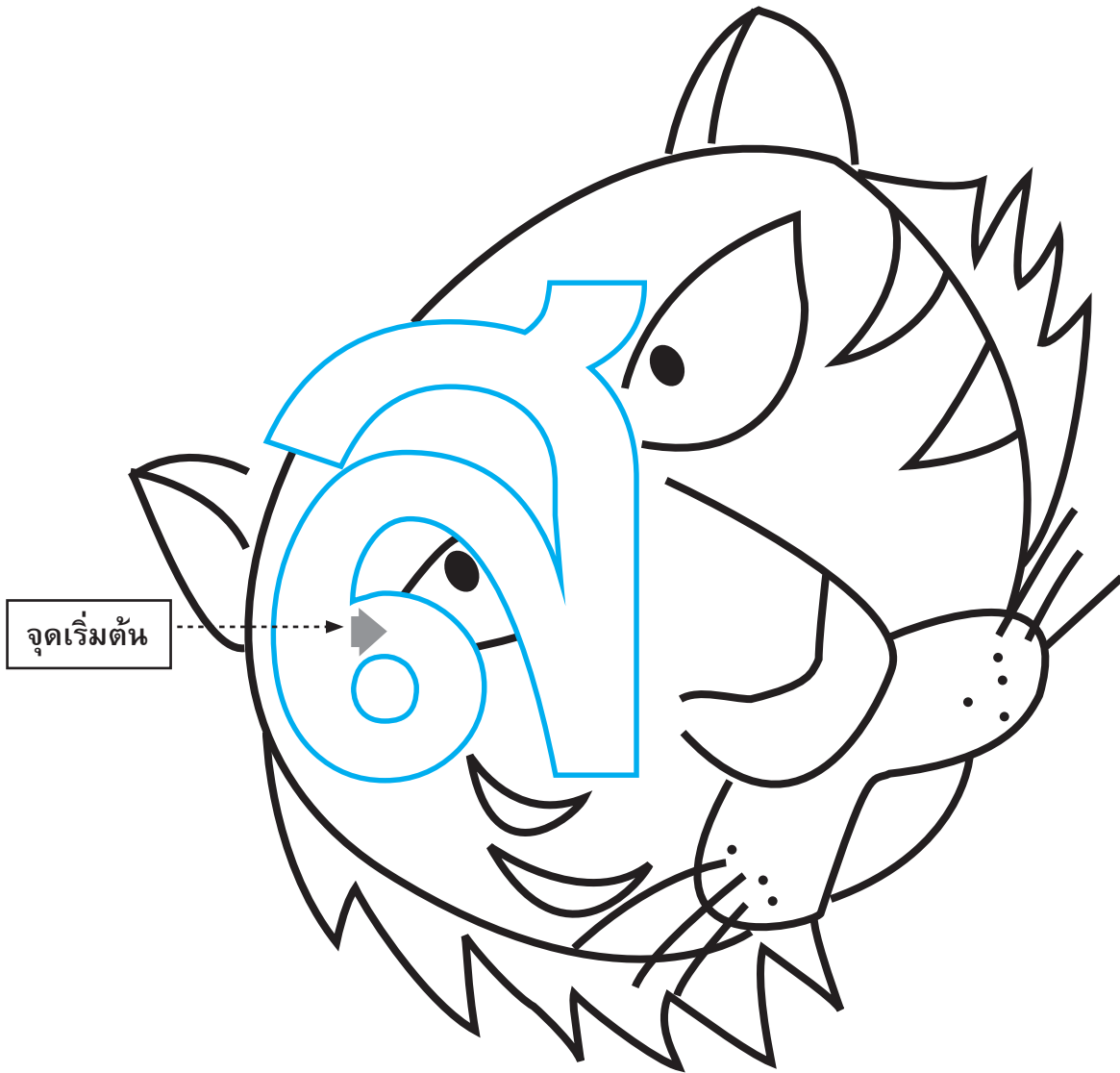

คำชี้แจง 2. ให้นักเรียนใช้สีน้ำเงินตามร่องอักษร ตามลูกศรชี้และไม่มีลูกศรชี้ อย่างน้อย 3 ครั้ง

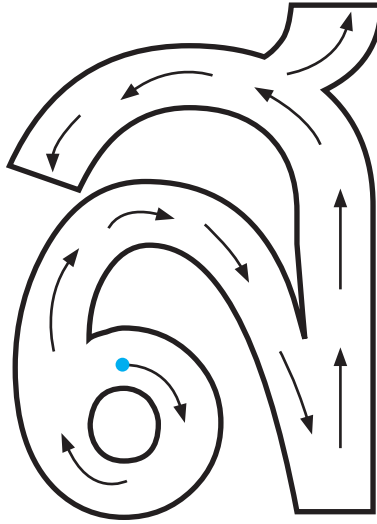

คำชี้แจง 3. ให้นักเรียนใช้ดินสีหรือดินสอเขียนพยัญชนะในร่องตามลูกศรชี้

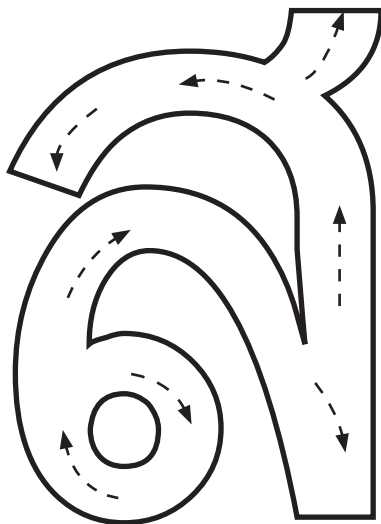
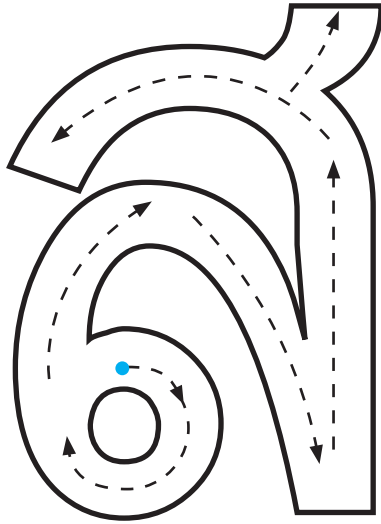

คำชี้แจง 4. ให้นักเรียนใช้ดินสอสีหรือดินสอลากเส้นตามรอยจุดประ

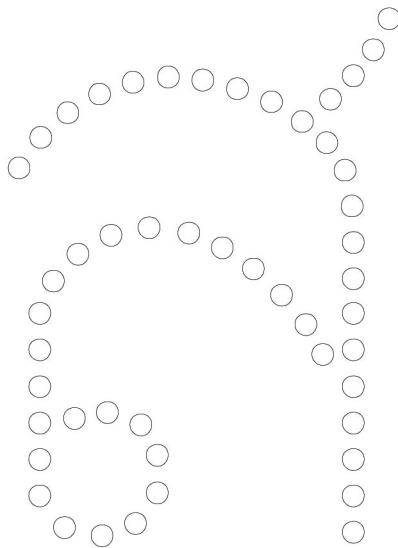
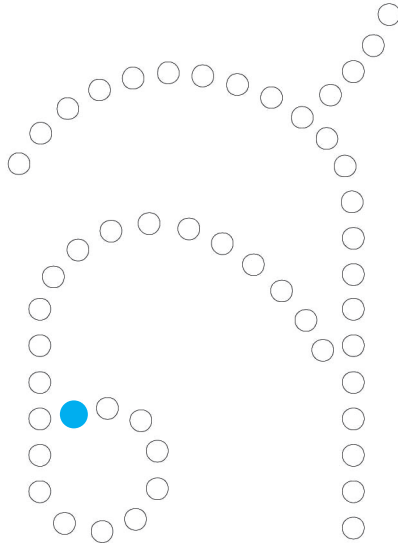

คำชี้แจง 5. ให้นักเรียนเขียนพยัญชนะตามรอยจุดประ และเขียนเพิ่มเติมส่วนที่หายไป ให้สมบูรณ์

ส ส ส ส ส

ส ส ส ส ส

ส ส ส ส ส

ส ส ส ส ส

ส ส ส ส ส

คำชี้แจง 6. ให้นักเรียนเขียนพยัญชนะ ส ตามรอยประและเขียนด้วยตนเองให้ครบทุกตัว

ส ส ส ส ส ส

ส ส ส b b b

ส ส b b b b

ส b b b b b

ส b b b b b

ส b b b b b

ส b b b b b

ส b b b b b

b b b b b b

แบบฝึกทักษะที่ 41 อักษรแสนสนุก

คำชี้แจง 1. ให้นักเรียนประดิษฐ์หุ่นะ ห ด้วยกระดาษสี และระบายสีภาพด้วยสีไม้

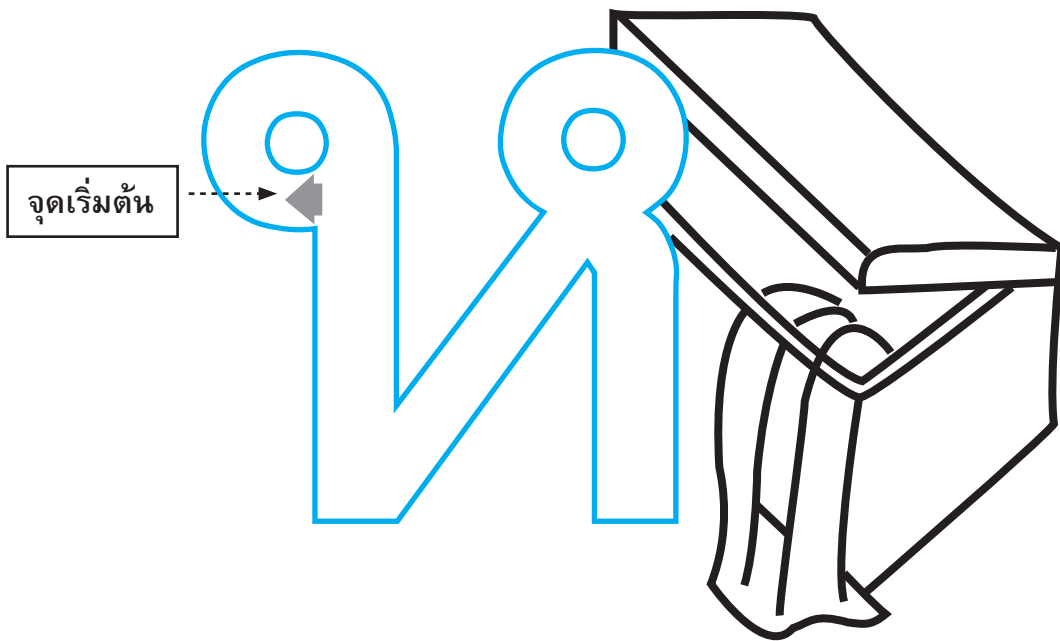

คำชี้แจง 2. ให้นักเรียนใช้สีน้ำเงินตามร่องอักษร ตามลูกศรชี้และไม่มีลูกศรชี้ อย่างน้อย 3 ครั้ง

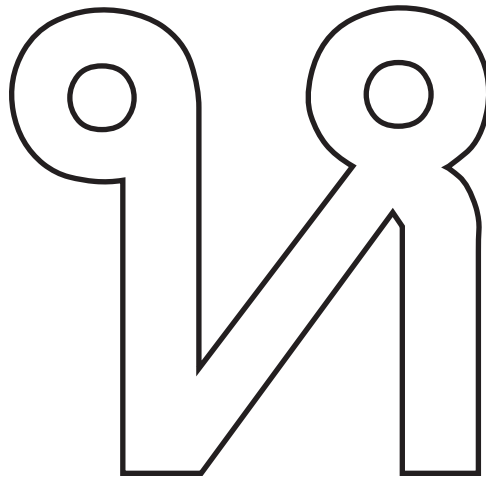
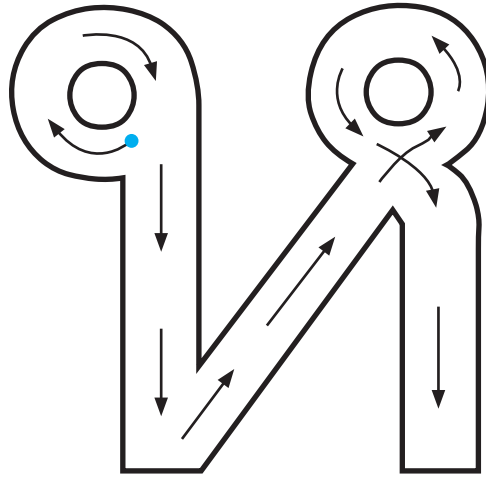

คำชี้แจง 3. ให้นักเรียนใช้ดินสอสีหรือดินสอเขียนพู่กันเขียนพยัญชนะในร่องตามลูกศรสี

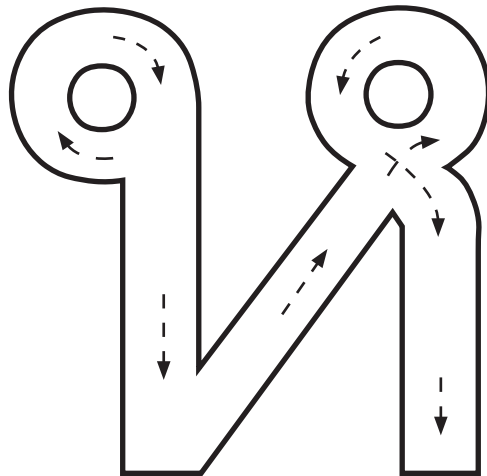
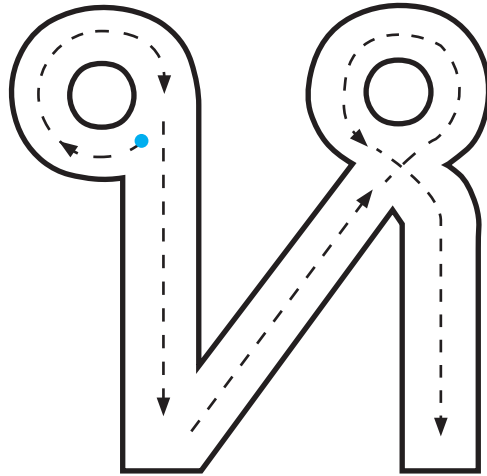

คำชี้แจง 4. ให้นักเรียนใช้ดินสอสีหรือดินสอลากเส้นตามรอยจุดประ

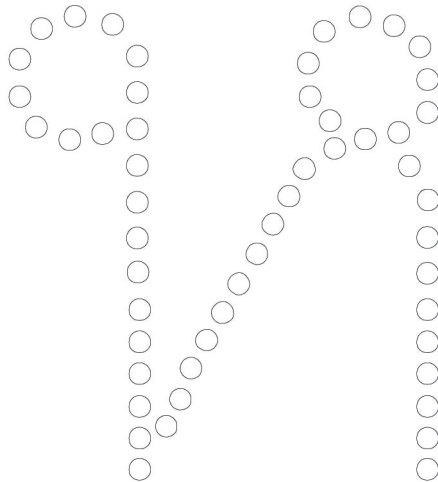
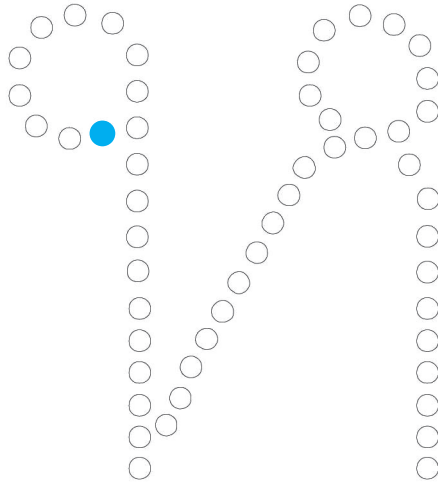

คำชี้แจง 5. ให้นักเรียนเขียนพยัญชนะตามรอยจุดประ และเขียนเพิ่มเติมส่วนที่หายไปให้สมบูรณ์

ท ท ท ท ท

ท ท ท ท ท

ท ท ท ท ท

ด ด ด ด ด

ด ด ด ด ด

คำชี้แจง 6. ให้นักเรียนเขียนพยัญชนะ ห ตามรอยประและเขียนด้วยตนเองให้ครบทุกตัว

ห ห ห ห ห ห

ห ห ห อ อ อ

ห ห อ อ อ อ

ห อ อ อ อ อ

ห อ อ อ อ อ

ห อ อ อ อ อ

ห อ อ อ อ อ

ห อ อ อ อ อ

อ อ อ อ อ อ

แบบฝึกทักษะที่ 42 อักษรแสนสนุก

คำชี้แจง 1. ให้นักเรียนประดิษฐ์หุ่นะ พ ด้วยกระดาษสี และระบายสีภาพด้วยสีไม้

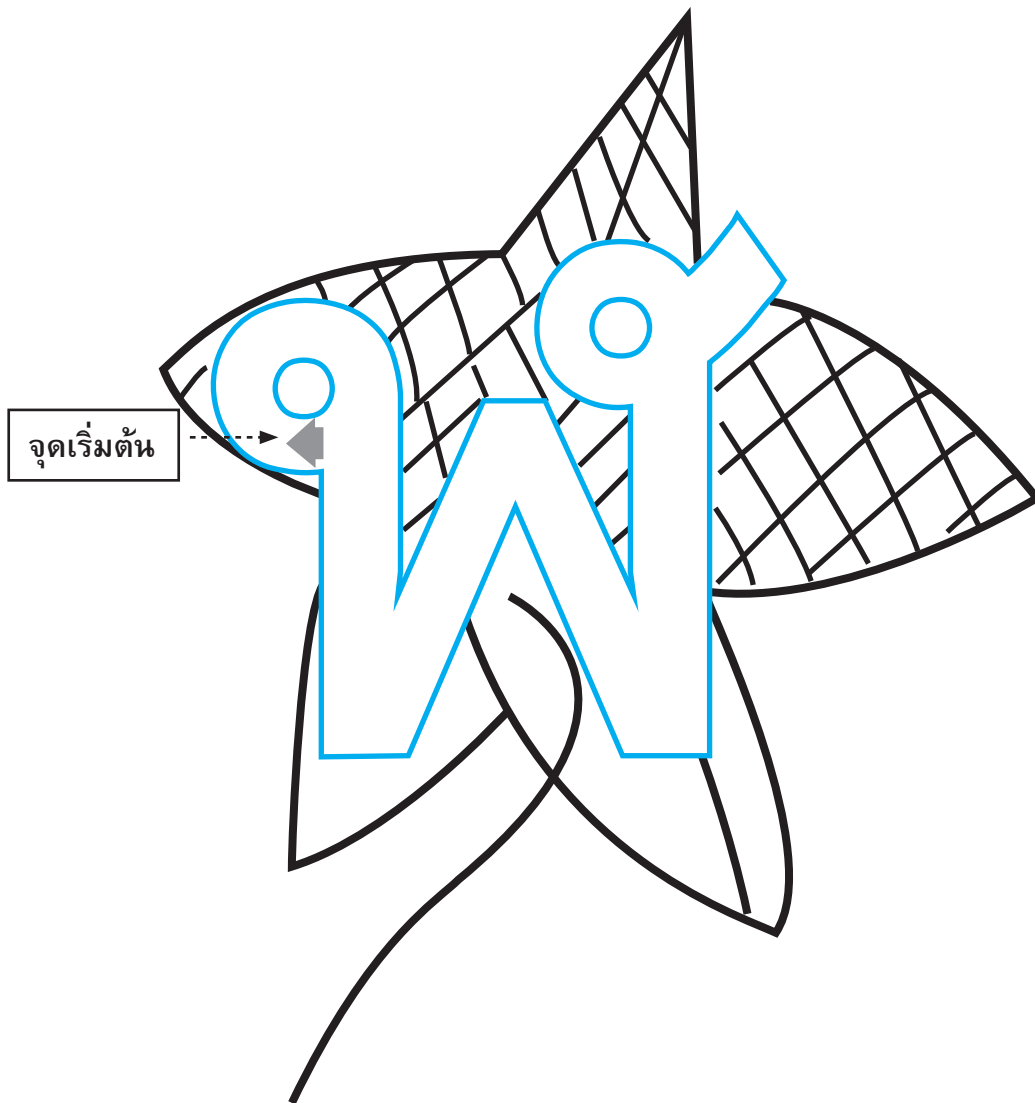

คำชี้แจง 2. ให้นักเรียนใช้สีน้ำเงินลากตามร่องอักษร ตามลูกศรชี้และไม่มีลูกศรชี้ อย่างน้อย 3 ครั้ง

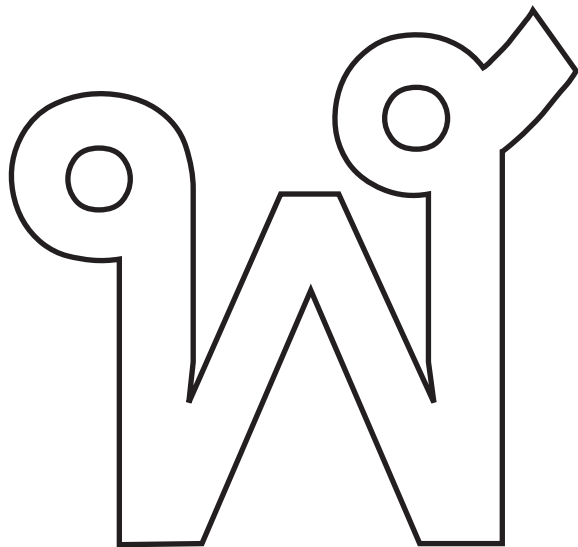
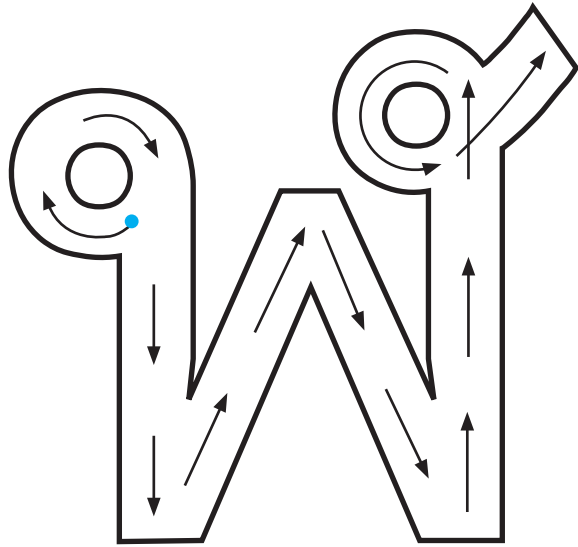

คำชี้แจง 3. ให้นักเรียนใช้ดินสอสีหรือดินสอเขียนพญานะในร่องตามลูกศรชี้

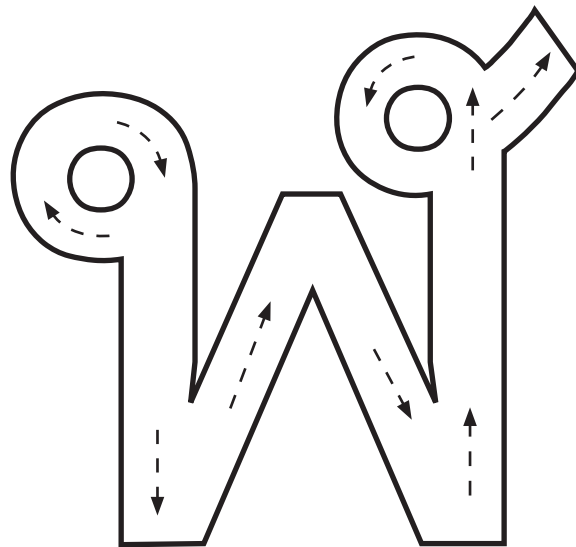
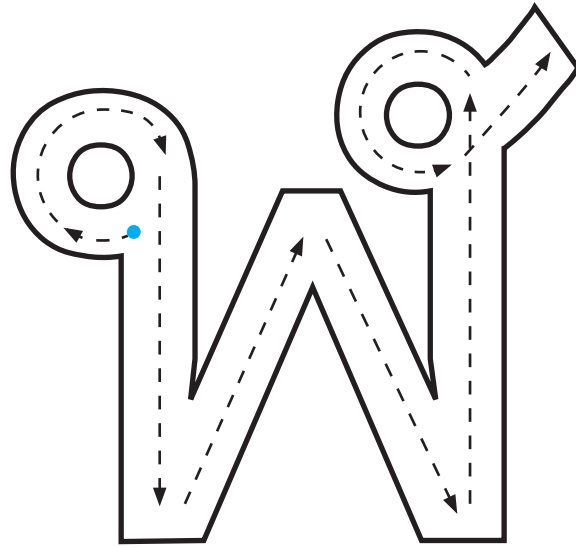

คำชี้แจง 4. ให้นักเรียนใช้ดินสอสีหรือดินสอลากเส้นตามรอยจุดประ

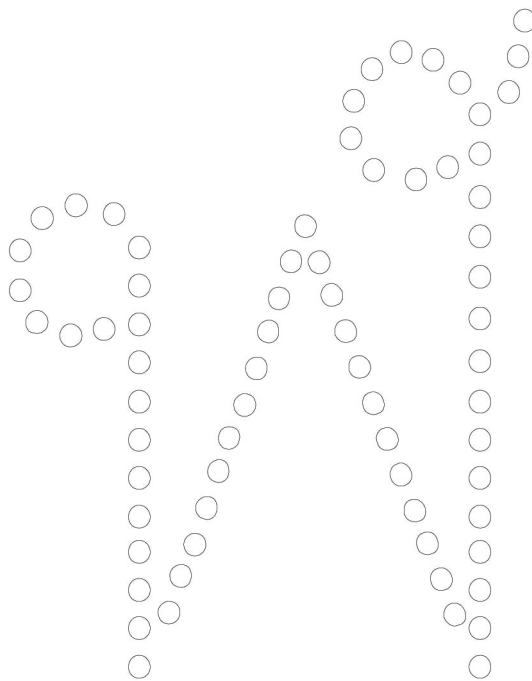
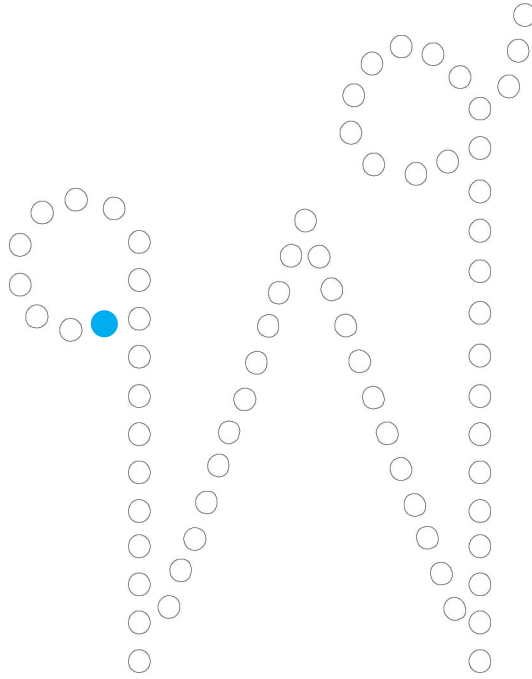

คำชี้แจง 5. ให้นักเรียนเขียนพยัญชนะตามรอยจุดประ และเขียนเพิ่มเติมส่วนที่หายไปให้สมบูรณ์

ฟ ฟ ฟ ฟ ฟ

ฟ ฟ ฟ ฟ ฟ

ฟ ฟ ฟ ฟ ฟ

ฟ ฟ ฟ ฟ ฟ

ฟ ฟ ฟ ฟ ฟ

คำชี้แจง 6. ให้นักเรียนเขียนพยัญชนะ ฟ ตามรอยประและเขียนด้วยตนเองให้ครบทุกตัว

ฟ ฟ ฟ ฟ ฟ ฟ

ฟ ฟ ฟ อ อ อ

ฟ ฟ อ อ อ อ

ฟ อ อ อ อ อ

ฟ อ อ อ อ อ

ฟ อ อ อ อ อ

ฟ อ อ อ อ อ

ฟ อ อ อ อ อ

อ อ อ อ อ อ

แบบฝึกทักษะที่ 43 อักษรแสนสนุก

คำชี้แจง 1. ให้นักเรียนปะติดพยัญชนะ อ ด้วยกระดาษสี และระบายสีภาพด้วยสีไม้

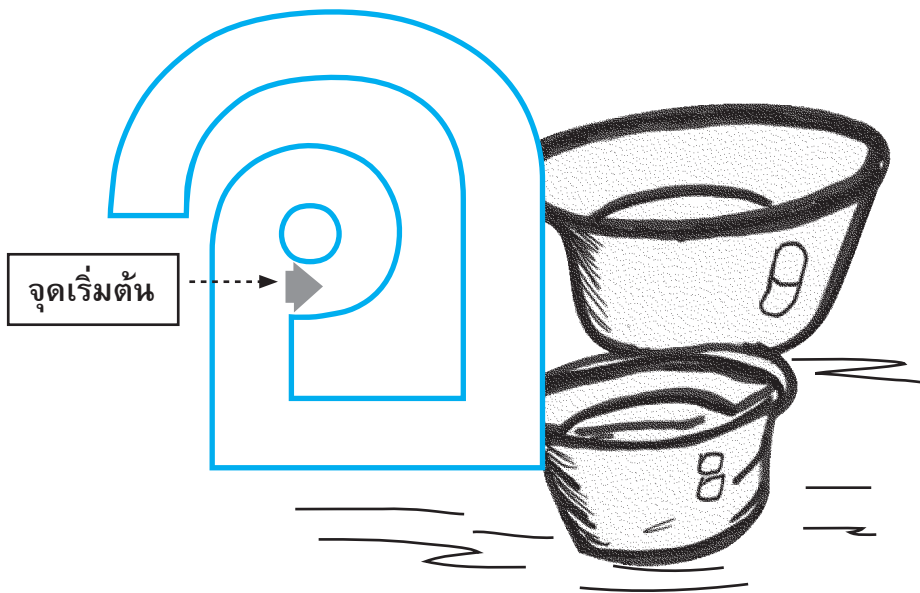

คำชี้แจง 2. ให้นักเรียนใช้นิ้วลากตามร่องอักษร ตามลูกศรชี้และไม่มีลูกศรชี้ อย่างน้อย 3 ครั้ง

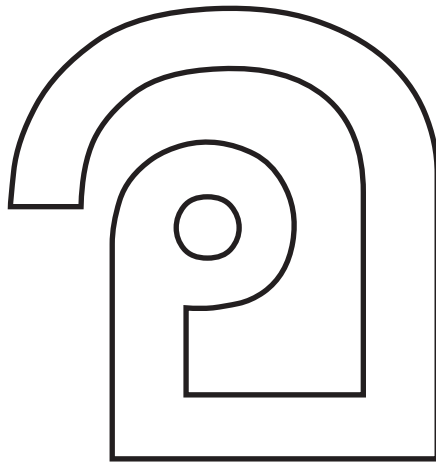
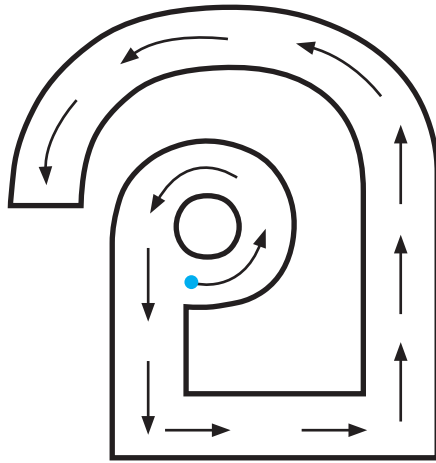

คำชี้แจง 3. ให้นักเรียนใช้ดินสอสีหรือดินสอเขียนพยัญชนะในร่องตามลูกศรชี้

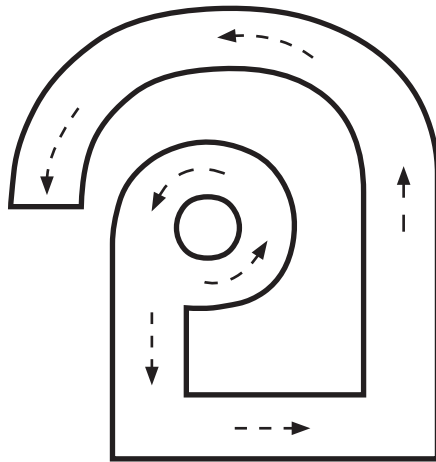
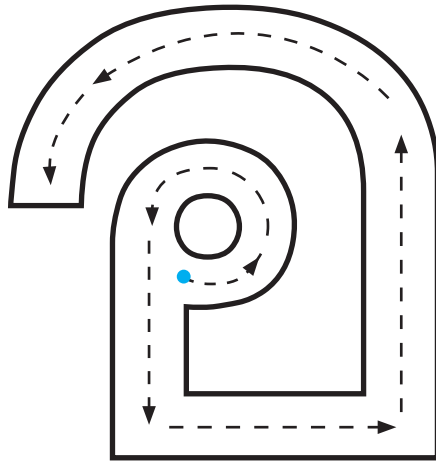

คำชี้แจง 4. ให้นักเรียนใช้ดินสอสีหรือดินสอลากเส้นตามรอยจุดประ

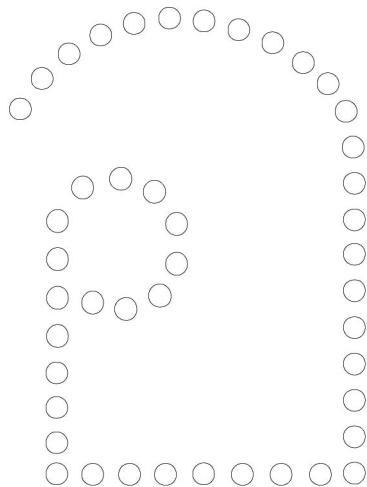
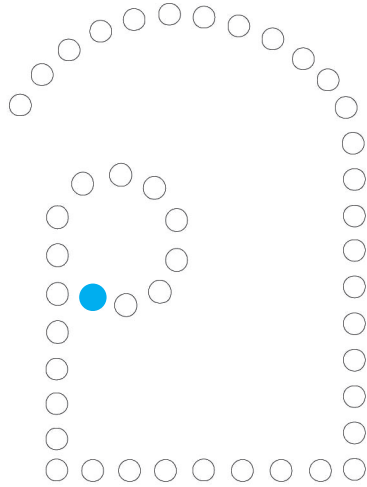

คำชี้แจง 5. ให้นักเรียนเขียนพยัญชนะตามรอยจุดประ และเขียนเพิ่มเติมส่วนที่หายไปให้สมบูรณ์

อ อ อ อ อ

ข ข ข ข ข

ค ค ค ค ค

ด ด ด ด ด

ด ด ด ด ด

คำชี้แจง 6. ให้นักเรียนเขียนพยัญชนะ อ ตามรอยประและเขียนด้วยตนเองให้ครบทุกตัว

อ อ อ อ อ อ

อ อ อ อ อ อ

อ อ อ อ อ อ

อ อ อ อ อ อ

อ อ อ อ อ อ

อ อ อ อ อ อ

อ อ อ อ อ อ

อ อ อ อ อ อ

อ อ อ อ อ อ

อ อ อ อ อ อ

แบบฝึกทักษะที่ 44 อักษรแสนสนุก

คำชี้แจง 1. ให้นักเรียนปะติดพยัญชนะ ฮ ด้วยกระดาษสี และระบายสีภาพด้วยสีไม้

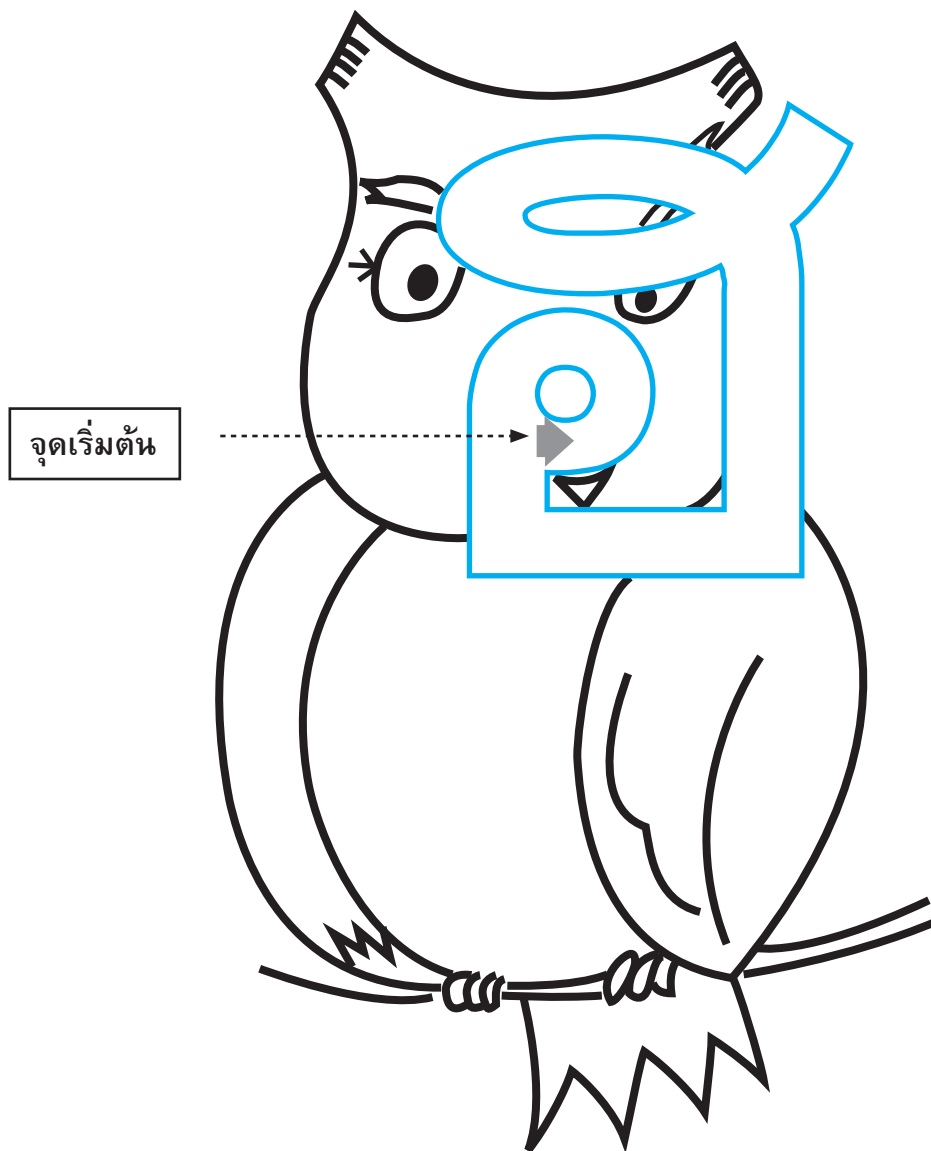

คำชี้แจง 2. ให้นักเรียนใช้นิ้วลากตามร่องอักษร ตามลูกศรชี้และไม่มีลูกศรชี้ อย่างน้อย 3 ครั้ง

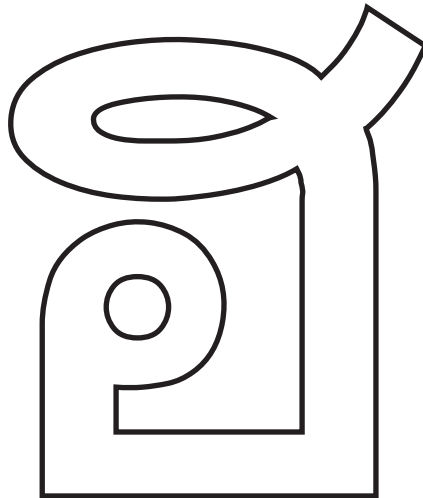
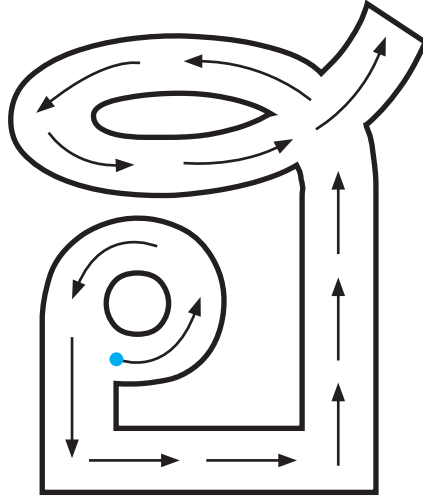

คำชี้แจง 3. ให้นักเรียนใช้ดินสอสีหรือดินสอเขียนพู่กันเขียนพยัญชนะในร่องตามลูกศรชี้

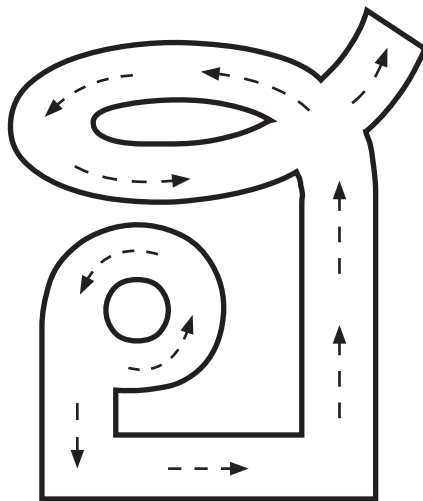
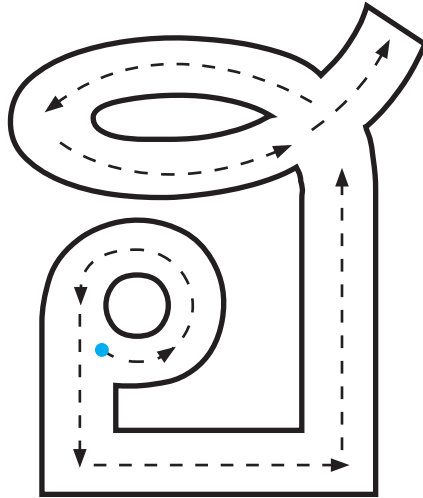

คำชี้แจง 4. ให้นักเรียนใช้ดินสอสีหรือดินสอลากเส้นตามรอยจุดประ

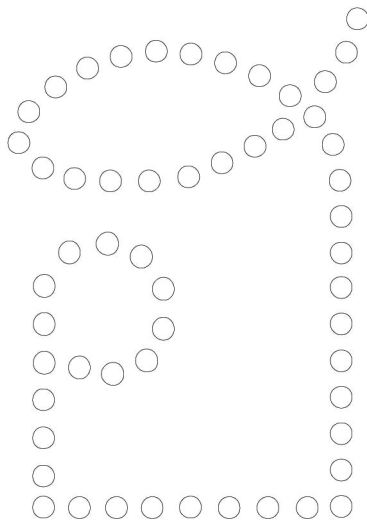
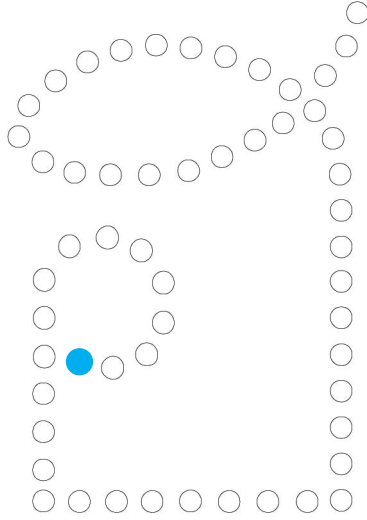

คำชี้แจง 5. ให้นักเรียนเขียนพยัญชนะตามรอยจุดประ และเขียนเพิ่มเติมส่วนที่หายไปให้สมบูรณ์

อ อ อ อ อ

ข ข ข ข ข

ค ค ค ค ค

ด ด ด ด ด

ด ด ด ด ด

คำชี้แจง 6. ให้นักเรียนเขียนพยัญชนะ ฮ ตามรอยประและเขียนด้วยตนเองให้ครบทุกตัว

ฮ ฮ ฮ ฮ ฮ ฮ

ฮ ฮ ฮ อ อ อ

ฮ ฮ อ อ อ อ

ฮ อ อ อ อ อ

ฮ อ อ อ อ อ

ฮ อ อ อ อ อ

ฮ อ อ อ อ อ

ฮ อ อ อ อ อ

อ อ อ อ อ อ

Blank handwriting lines for independent practice.

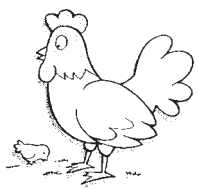
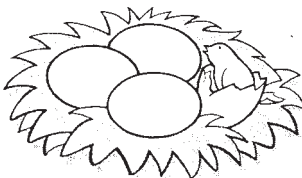
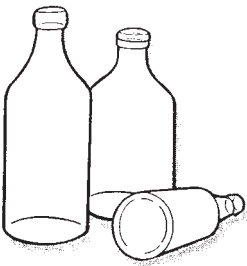

แบบทดสอบที่ 1

คำสั่ง ให้นักเรียนเขียนพยัญชนะให้ตรงกับภาพที่กำหนดให้

	<p>.....</p> <p>.....</p>	<p>.....</p> <p>.....</p>	<p>.....</p> <p>.....</p>	<p>.....</p> <p>.....</p>
	<p>.....</p> <p>.....</p>	<p>.....</p> <p>.....</p>	<p>.....</p> <p>.....</p>	<p>.....</p> <p>.....</p>
	<p>.....</p> <p>.....</p>	<p>.....</p> <p>.....</p>	<p>.....</p> <p>.....</p>	<p>.....</p> <p>.....</p>
	<p>.....</p> <p>.....</p>	<p>.....</p> <p>.....</p>	<p>.....</p> <p>.....</p>	<p>.....</p> <p>.....</p>

แบบทดสอบที่ 2

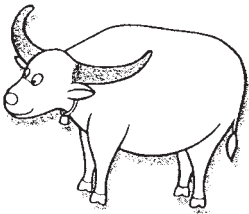
คำสั่ง ให้นักเรียนเขียนพยัญชนะให้ตรงกับภาพที่กำหนดให้

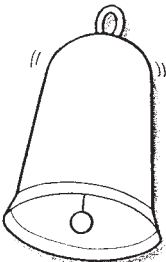
	<p>.....</p> <p>.....</p>	<p>.....</p> <p>.....</p>	<p>.....</p> <p>.....</p>	<p>.....</p> <p>.....</p>
	<p>.....</p> <p>.....</p>	<p>.....</p> <p>.....</p>	<p>.....</p> <p>.....</p>	<p>.....</p> <p>.....</p>
	<p>.....</p> <p>.....</p>	<p>.....</p> <p>.....</p>	<p>.....</p> <p>.....</p>	<p>.....</p> <p>.....</p>
	<p>.....</p> <p>.....</p>	<p>.....</p> <p>.....</p>	<p>.....</p> <p>.....</p>	<p>.....</p> <p>.....</p>

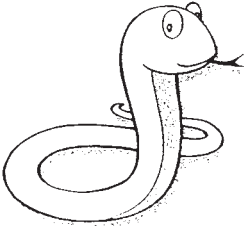
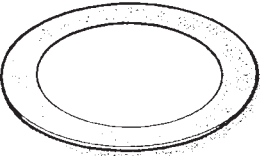
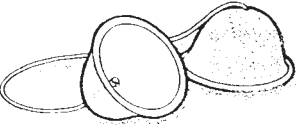

แบบทดสอบที่ 3

คำสั่ง ให้นักเรียนเขียนพยัญชนะให้ตรงกับภาพที่กำหนดให้

	<hr/> <hr/>	<hr/> <hr/>	<hr/> <hr/>	<hr/> <hr/>
	<hr/> <hr/>	<hr/> <hr/>	<hr/> <hr/>	<hr/> <hr/>
	<hr/> <hr/>	<hr/> <hr/>	<hr/> <hr/>	<hr/> <hr/>

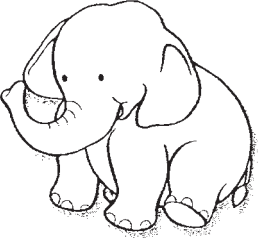

แบบทดสอบที่ 4

คำสั่ง ให้นักเรียนเขียนพยัญชนะให้ตรงกับภาพที่กำหนดให้

	<p>.....</p> <p>.....</p>	<p>.....</p> <p>.....</p>	<p>.....</p> <p>.....</p>	<p>.....</p> <p>.....</p>
	<p>.....</p> <p>.....</p>	<p>.....</p> <p>.....</p>	<p>.....</p> <p>.....</p>	<p>.....</p> <p>.....</p>
	<p>.....</p> <p>.....</p>	<p>.....</p> <p>.....</p>	<p>.....</p> <p>.....</p>	<p>.....</p> <p>.....</p>
	<p>.....</p> <p>.....</p>	<p>.....</p> <p>.....</p>	<p>.....</p> <p>.....</p>	<p>.....</p> <p>.....</p>

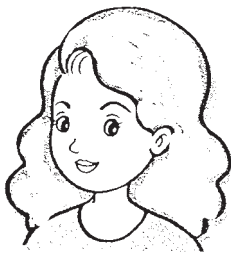

แบบทดสอบที่ 5

คำสั่ง ให้นักเรียนเขียนพยานะให้ตรงกับภาพที่กำหนดให้

	<hr/> <hr/>	<hr/> <hr/>	<hr/> <hr/>	<hr/> <hr/>
	<hr/> <hr/>	<hr/> <hr/>	<hr/> <hr/>	<hr/> <hr/>
	<hr/> <hr/>	<hr/> <hr/>	<hr/> <hr/>	<hr/> <hr/>
<hr/> <hr/>	<hr/> <hr/>	<hr/> <hr/>	<hr/> <hr/>	<hr/> <hr/>

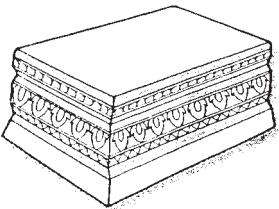

แบบทดสอบที่ 6

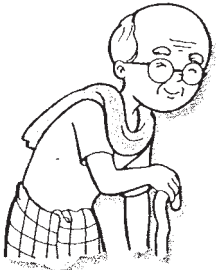
คำสั่ง ให้นักเรียนเขียนพยัญชนะให้ตรงกับภาพที่กำหนดให้

	<p>.....</p> <p>.....</p>	<p>.....</p> <p>.....</p>	<p>.....</p> <p>.....</p>	<p>.....</p> <p>.....</p>
	<p>.....</p> <p>.....</p>	<p>.....</p> <p>.....</p>	<p>.....</p> <p>.....</p>	<p>.....</p> <p>.....</p>
	<p>.....</p> <p>.....</p>	<p>.....</p> <p>.....</p>	<p>.....</p> <p>.....</p>	<p>.....</p> <p>.....</p>
	<p>.....</p> <p>.....</p>	<p>.....</p> <p>.....</p>	<p>.....</p> <p>.....</p>	<p>.....</p> <p>.....</p>

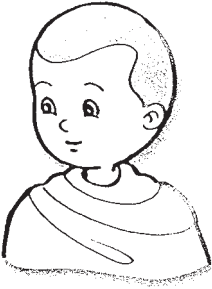

แบบทดสอบที่ 7

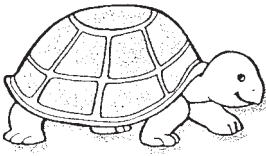
คำสั่ง ให้นักเรียนเขียนพยัญชนะให้ตรงกับภาพที่กำหนดให้

	<hr/> <hr/>	<hr/> <hr/>	<hr/> <hr/>	<hr/> <hr/>
	<hr/> <hr/>	<hr/> <hr/>	<hr/> <hr/>	<hr/> <hr/>
	<hr/> <hr/>	<hr/> <hr/>	<hr/> <hr/>	<hr/> <hr/>

แบบทดสอบที่ 8

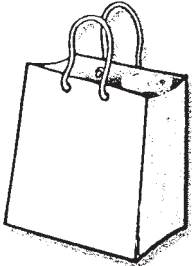
คำสั่ง ให้นักเรียนเขียนพยัญชนะให้ตรงกับภาพที่กำหนดให้

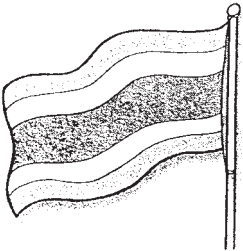
	<p>.....</p> <p>.....</p>	<p>.....</p> <p>.....</p>	<p>.....</p> <p>.....</p>	<p>.....</p> <p>.....</p>
	<p>.....</p> <p>.....</p>	<p>.....</p> <p>.....</p>	<p>.....</p> <p>.....</p>	<p>.....</p> <p>.....</p>
	<p>.....</p> <p>.....</p>	<p>.....</p> <p>.....</p>	<p>.....</p> <p>.....</p>	<p>.....</p> <p>.....</p>

แบบทดสอบที่ 9

คำสั่ง ให้นักเรียนเขียนพยัญชนะให้ตรงกับภาพที่กำหนดให้

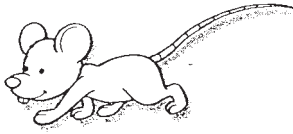
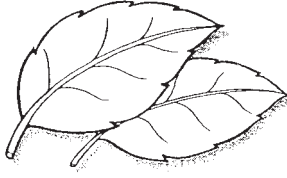
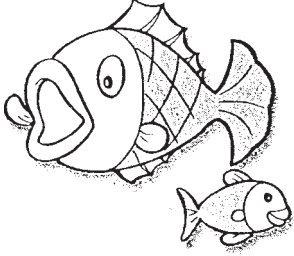
แบบทดสอบที่ 10

คำสั่ง ให้นักเรียนเขียนพยัญชนะให้ตรงกับภาพที่กำหนดให้

	<hr/> <hr/>	<hr/> <hr/>	<hr/> <hr/>	<hr/> <hr/>
	<hr/> <hr/>	<hr/> <hr/>	<hr/> <hr/>	<hr/> <hr/>
	<hr/> <hr/>	<hr/> <hr/>	<hr/> <hr/>	<hr/> <hr/>
	<hr/> <hr/>	<hr/> <hr/>	<hr/> <hr/>	<hr/> <hr/>

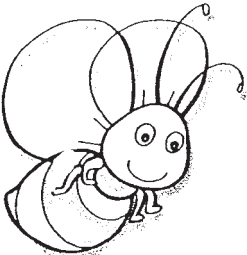
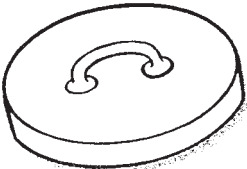
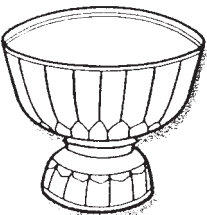
แบบทดสอบที่ 11

คำสั่ง ให้นักเรียนเขียนพยัญชนะให้ตรงกับภาพที่กำหนดให้

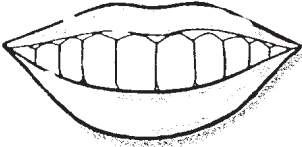
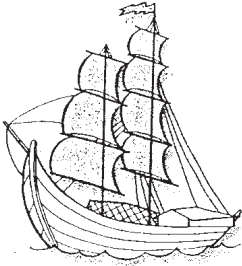
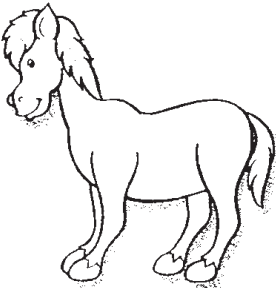
	<p>.....</p> <p>.....</p>	<p>.....</p> <p>.....</p>	<p>.....</p> <p>.....</p>	<p>.....</p> <p>.....</p>
	<p>.....</p> <p>.....</p>	<p>.....</p> <p>.....</p>	<p>.....</p> <p>.....</p>	<p>.....</p> <p>.....</p>
	<p>.....</p> <p>.....</p>	<p>.....</p> <p>.....</p>	<p>.....</p> <p>.....</p>	<p>.....</p> <p>.....</p>

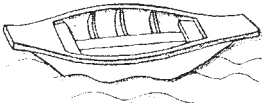
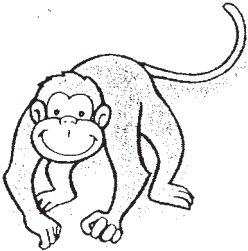

แบบทดสอบที่ 12

คำสั่ง ให้นักเรียนเขียนพยัญชนะให้ตรงกับภาพที่กำหนดให้

	<p>.....</p> <p>.....</p>	<p>.....</p> <p>.....</p>	<p>.....</p> <p>.....</p>	<p>.....</p> <p>.....</p>
	<p>.....</p> <p>.....</p>	<p>.....</p> <p>.....</p>	<p>.....</p> <p>.....</p>	<p>.....</p> <p>.....</p>
	<p>.....</p> <p>.....</p>	<p>.....</p> <p>.....</p>	<p>.....</p> <p>.....</p>	<p>.....</p> <p>.....</p>
	<p>.....</p> <p>.....</p>	<p>.....</p> <p>.....</p>	<p>.....</p> <p>.....</p>	<p>.....</p> <p>.....</p>

แบบทดสอบที่ 13

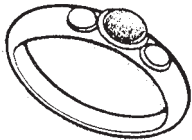
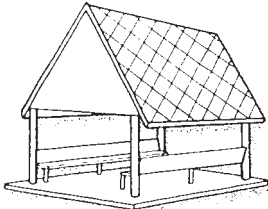
คำสั่ง ให้นักเรียนเขียนพยัญชนะให้ตรงกับภาพที่กำหนดให้

	<p>.....</p> <p>.....</p>	<p>.....</p> <p>.....</p>	<p>.....</p> <p>.....</p>	<p>.....</p> <p>.....</p>
	<p>.....</p> <p>.....</p>	<p>.....</p> <p>.....</p>	<p>.....</p> <p>.....</p>	<p>.....</p> <p>.....</p>
	<p>.....</p> <p>.....</p>	<p>.....</p> <p>.....</p>	<p>.....</p> <p>.....</p>	<p>.....</p> <p>.....</p>
	<p>.....</p> <p>.....</p>	<p>.....</p> <p>.....</p>	<p>.....</p> <p>.....</p>	<p>.....</p> <p>.....</p>

แบบทดสอบที่ 14

คำสั่ง ให้นักเรียนเขียนพยัญชนะให้ตรงกับภาพที่กำหนดให้

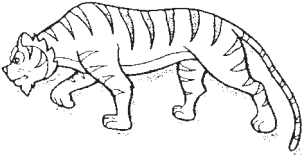
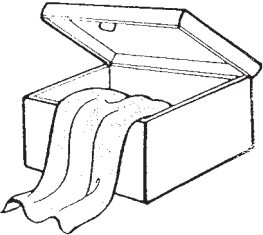
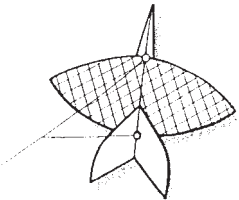
	<p>.....</p> <p>.....</p>	<p>.....</p> <p>.....</p>	<p>.....</p> <p>.....</p>	<p>.....</p> <p>.....</p>
	<p>.....</p> <p>.....</p>	<p>.....</p> <p>.....</p>	<p>.....</p> <p>.....</p>	<p>.....</p> <p>.....</p>
	<p>.....</p> <p>.....</p>	<p>.....</p> <p>.....</p>	<p>.....</p> <p>.....</p>	<p>.....</p> <p>.....</p>
	<p>.....</p> <p>.....</p>	<p>.....</p> <p>.....</p>	<p>.....</p> <p>.....</p>	<p>.....</p> <p>.....</p>

แบบทดสอบที่ 15

คำสั่ง ให้นักเรียนเขียนพยัญชนะให้ตรงกับภาพที่กำหนดให้

	<p>.....</p> <p>.....</p>	<p>.....</p> <p>.....</p>	<p>.....</p> <p>.....</p>	<p>.....</p> <p>.....</p>
	<p>.....</p> <p>.....</p>	<p>.....</p> <p>.....</p>	<p>.....</p> <p>.....</p>	<p>.....</p> <p>.....</p>
	<p>.....</p> <p>.....</p>	<p>.....</p> <p>.....</p>	<p>.....</p> <p>.....</p>	<p>.....</p> <p>.....</p>

แผนการจัดกิจกรรมการเรียนรู้ที่ 2 ระบบลายเส้น

1. ปัญหา นักเรียนมีความยากลำบากในการเขียนพยัญชนะ สระ วรรณยุกต์ และเลขไทย

2. ระดับชั้น ประถมศึกษาปีที่ 1 - 6

3. กิจกรรม ระบบลายเส้น

4. จุดประสงค์การเรียนรู้

นักเรียนสามารถเขียนสระได้ถูกต้อง

5. สื่อ / อุปกรณ์

5.1 บัตรสระ

5.2 รูปสระ

5.3 กระดาษทราย กระดาษดินเหนียว แป้งสาลี ฯลฯ

5.4 ร่องอักษร

5.5 แผ่นป้ายสาลี

5.6 แบบฝึกทักษะ

5.7 แบบทดสอบ

6. วิธีดำเนินกิจกรรม

6.1 นักเรียนดูบัตรพยัญชนะ ะ า ิ และอ่านพยัญชนะทั้งสามตัวตามครู

6.2 นักเรียนดูบัตรพยัญชนะทีละตัว เช่น ะ นักเรียนบอกชื่อสระตัวนั้น (ทำกิจกรรมนี้ซ้ำๆ ให้ครบทั้งสามตัว)

6.3 ครูติดภาพสระ ะ ภาพสระ า และภาพสระ ิ ไว้ที่แผ่นป้ายสาลี ให้นักเรียนนำบัตรสระที่ตรงกับภาพไปติดไว้ใต้ภาพนั้น

6.4 ครูเขียนพยัญชนะ ะ า ิ บนกระดานดำให้นักเรียนสังเกตวิธีการเขียนที่ถูกต้อง (ทำกิจกรรมนี้ซ้ำๆ) แล้วให้นักเรียนฝึกเขียนในอากาศ บนโต๊ะ บนหลังเพื่อน ในกระเบทราย ในกระเบดินเหนียว ฯลฯ

6.5 นักเรียนลากนิ้วตามพยัญชนะในร่องสระ

6.6 นักเรียนทำแบบฝึกทักษะระบบลายเส้น 1 - 32

6.7 นักเรียนทำแบบทดสอบ

7. การวัดและประเมินผล

7.1 วิธีการวัด

7.1.1 การสังเกตพฤติกรรม

7.1.2 การทดสอบ

7.2 เครื่องมือ

7.2.1 แบบสังเกตพฤติกรรม

7.2.2 แบบทดสอบ

7.3 เกณฑ์การประเมิน (ภาคผนวก)

นักเรียนเขียนถูกต้องครบถ้วน ระดับ 3

นักเรียนเขียนถูกต้องเป็นส่วนมาก ระดับ 2

นักเรียนเขียนถูกต้องเป็นบางส่วน ระดับ 1

7.4 เกณฑ์การตัดสิน นักเรียนได้ระดับ 2 ขึ้นไป จึงผ่านเกณฑ์การประเมิน

8. ข้อเสนอแนะ

8.1 ผู้สอนใช้แนวทางการสอนตามกิจกรรมนี้สอนนักเรียนให้ครบพญัญชนะทั้ง 32 ตัว

8.2 ในการทดสอบ เมื่อสอนจบแต่ละครั้ง (ของสระแต่ละชุด) ให้ทำกิจกรรมตามแนวของกิจกรรมนี้

8.3 ครูผู้สอนสามารถปรับกิจกรรมและแบบทดสอบได้ตามความเหมาะสม

แบบฝึกทักษะที่ 1 สระบหลายเส้น

เขียนตามเส้นประ

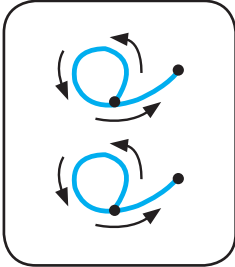
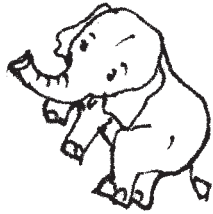

สระอะ

แบบฝึกทักษะที่ 2 สระบนลายเส้น

เขียนตามเส้นประ

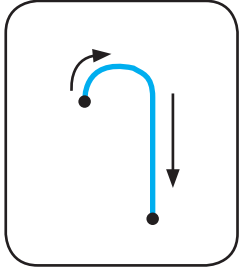
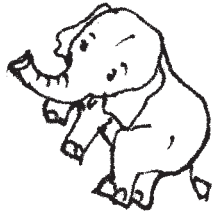

สระอา

แบบฝึกทักษะที่ 3 สระบหลายเส้น

เขียนตามเส้นประ

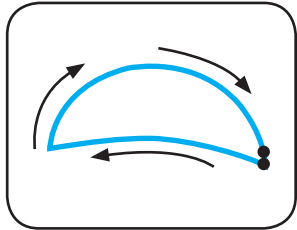
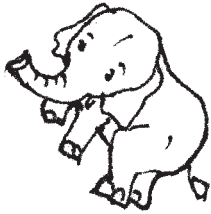

สระอิ

แบบฝึกทักษะที่ 4 สระบนลายเส้น

เขียนตามเส้นประ

สระอี

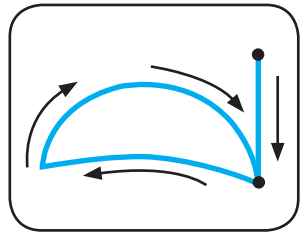
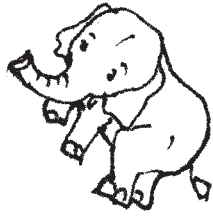

แบบฝึกทักษะที่ 5 สระบนลายเส้น

เขียนตามเส้นประ

สระอี

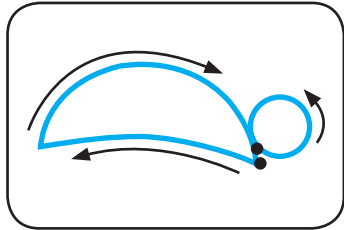
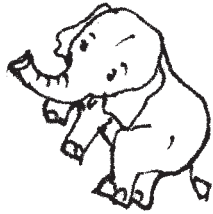







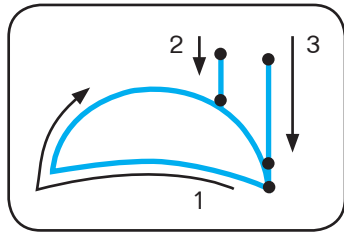
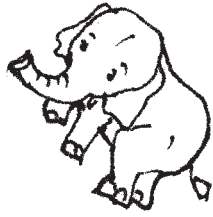





















แบบฝึกทักษะที่ 6 สระบนลายเส้น

เขียนตามเส้นประ

สระอือ



แบบฝึกทักษะที่ 7 สระบหลายเส้น

เขียนตามเส้นประ

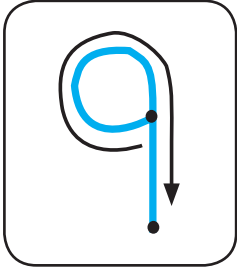
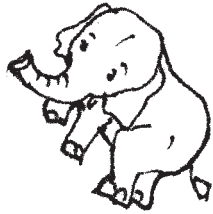

สระอ

อ	อ	อ	อ	อ
อ	อ	อ	อ	อ
อ	อ	อ	อ	อ
อ	อ	อ	อ	อ
อ	อ	อ	อ	อ
อ	อ	อ	อ	อ
อ	อ	อ	อ	อ
อ	อ	อ	อ	อ

แบบฝึกทักษะที่ 8 สระบนลายเส้น

เขียนตามเส้นประ

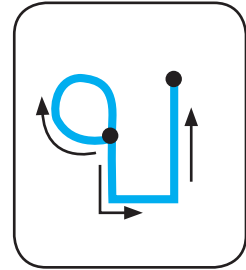
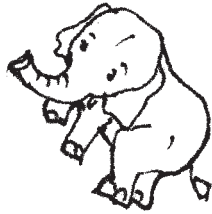

สระอ

อ	อ	อ	อ	อ
อ	อ	อ	อ	อ
อ	อ	อ	อ	อ
อ	อ	อ	อ	อ
อ	อ	อ	อ	อ
อ	อ	อ	อ	อ
อ	อ	อ	อ	อ

แบบฝึกทักษะที่ 9 สระบหลายเส้น

เขียนตามเส้นประ

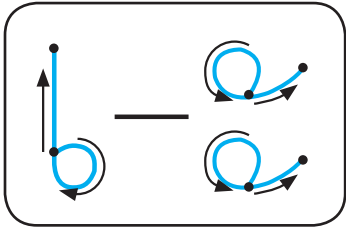
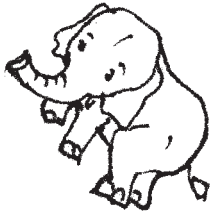

สระเอะ

แบบฝึกทักษะที่ 10 สระบนลายเส้น

เขียนตามเส้นประ

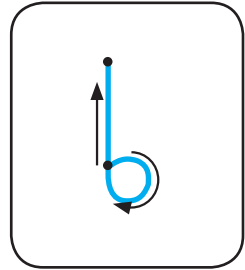
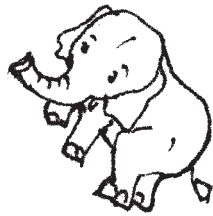

สระเอ

แบบฝึกทักษะที่ 11 สระบนลายเส้น

เขียนตามเส้นประ

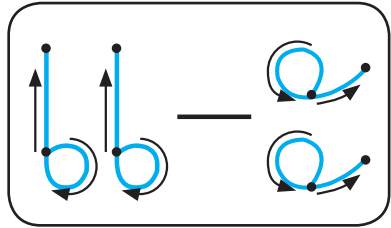
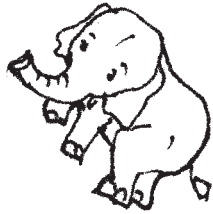

สระเออะ

แบบฝึกทักษะที่ 12 สระบนลายเส้น

เขียนตามเส้นประ

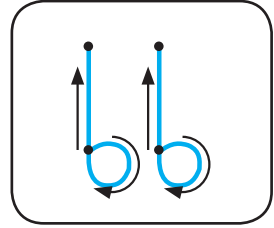
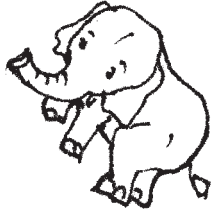

สระอู









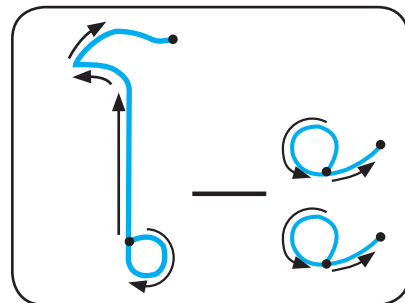
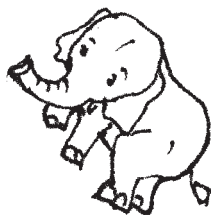

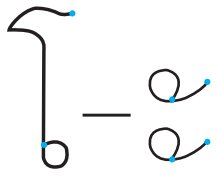
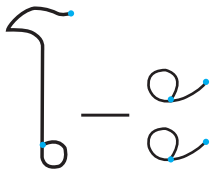
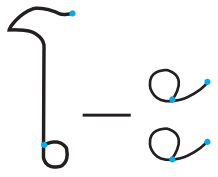
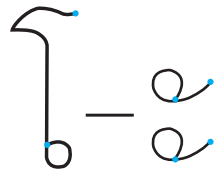
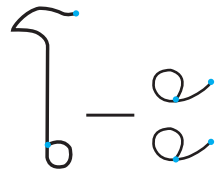

oo	oo	oo	oo	oo
oo	oo	oo	oo	oo
oo	oo	oo	oo	oo
oo	oo	oo	oo	oo
oo	oo	oo	oo	oo
oo	oo	oo	oo	oo
oo	oo	oo	oo	oo

แบบฝึกทักษะที่ 13 สระบนลายเส้น

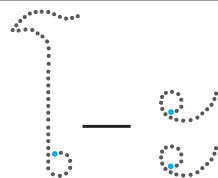
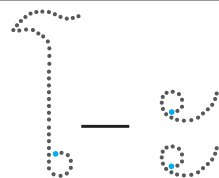
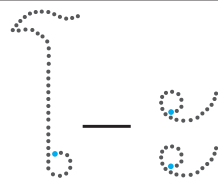
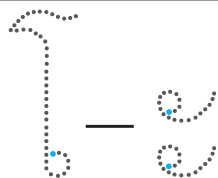
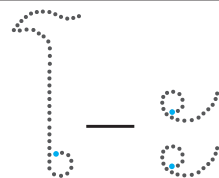
เขียนตามเส้นประ

สระโอะ

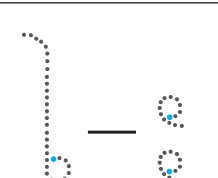
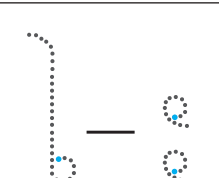
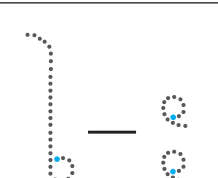
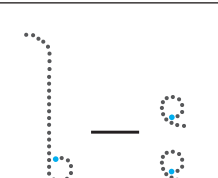
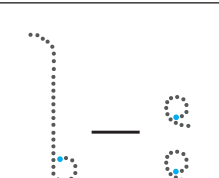
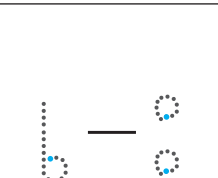
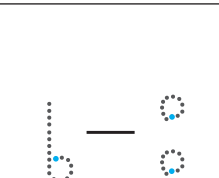
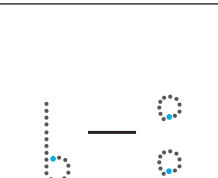
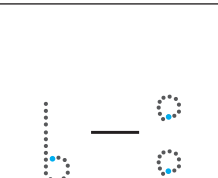
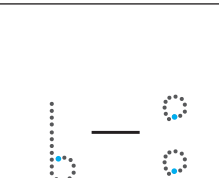

แบบฝึกทักษะที่ 14 สระบนลายเส้น

เขียนตามเส้นประ

สระโอ

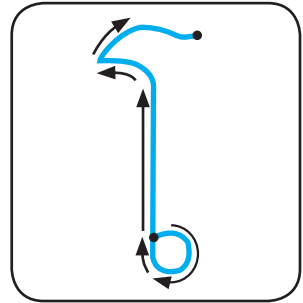
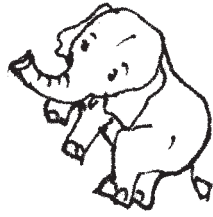

แบบฝึกทักษะที่ 15 สระบนลายเส้น

เขียนตามเส้นประ

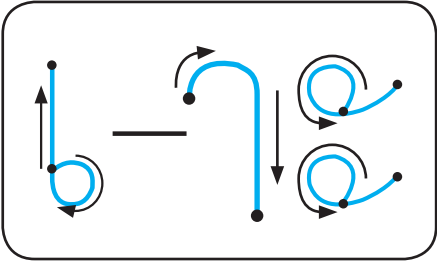
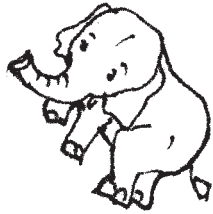

สระเอะ

แบบฝึกทักษะที่ 16 สระบนลายเส้น

เขียนตามเส้นประ

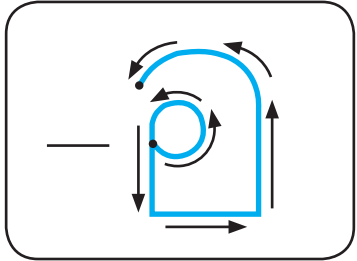
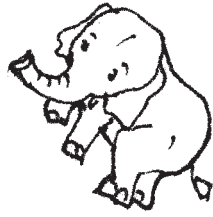

สระอู

แบบฝึกทักษะที่ 17 สระบนลายเส้น

เขียนตามเส้นประ

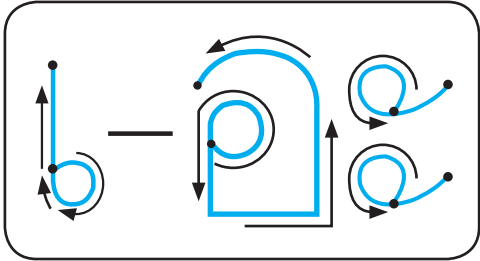
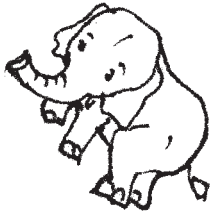

สระเออะ

เ-อะ	เ-อะ	เ-อะ	เ-อะ	เ-อะ
เ-อะ	เ-อะ	เ-อะ	เ-อะ	เ-อะ
เ-อะ	เ-อะ	เ-อะ	เ-อะ	เ-อะ
เ-อะ	เ-อะ	เ-อะ	เ-อะ	เ-อะ
เ-อะ	เ-อะ	เ-อะ	เ-อะ	เ-อะ
เ-อะ	เ-อะ	เ-อะ	เ-อะ	เ-อะ
เ-อะ	เ-อะ	เ-อะ	เ-อะ	เ-อะ

แบบฝึกทักษะที่ 18 สระบนลายเส้น

เขียนตามเส้นประ

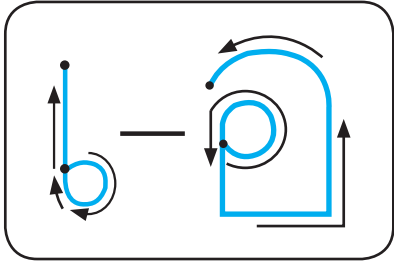
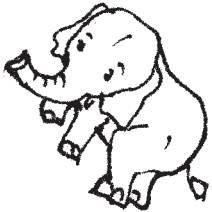

สระเออ

oo	oo	oo	oo	oo
oo	oo	oo	oo	oo
oo	oo	oo	oo	oo
oo	oo	oo	oo	oo
oo	oo	oo	oo	oo
oo	oo	oo	oo	oo
oo	oo	oo	oo	oo
oo	oo	oo	oo	oo

แบบฝึกทักษะที่ 19 สระบนลายเส้น

เขียนตามเส้นประ

สระเอียะ

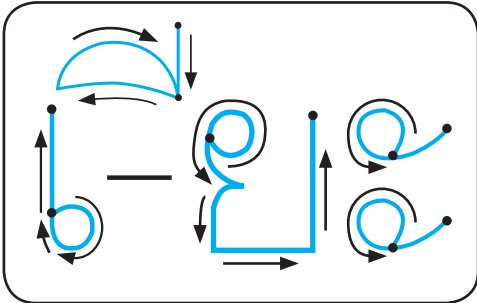
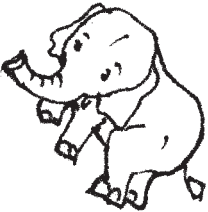

แบบฝึกทักษะที่ 20 สระบนลายเส้น

เขียนตามเส้นประ

สระเอีย

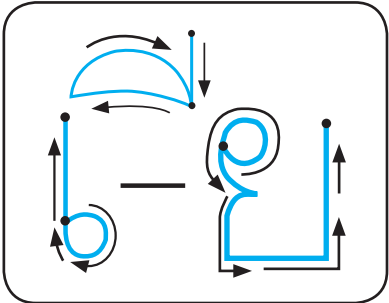
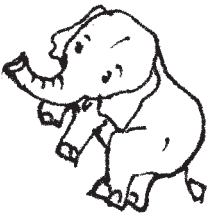

แบบฝึกทักษะที่ 21 สระหลายเส้น

เขียนตามเส้นประ

สระเอื้อะ

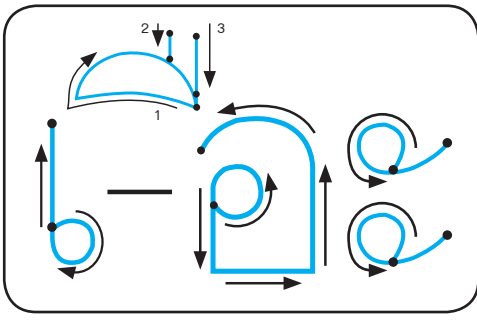
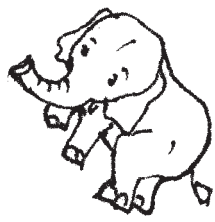

แบบฝึกทักษะที่ 22 สระบนลายเส้น

เขียนตามเส้นประ

สระเอื้อ

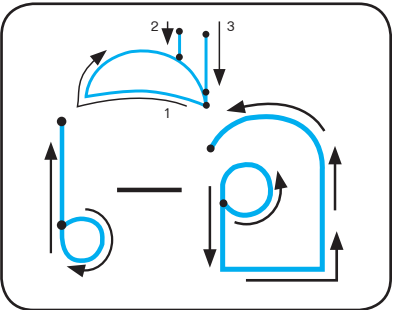
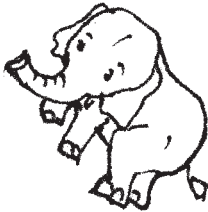







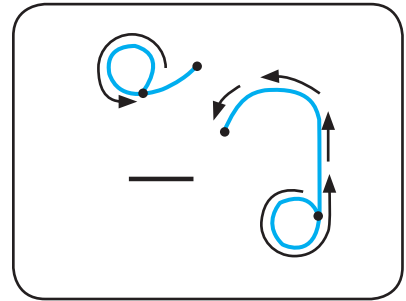
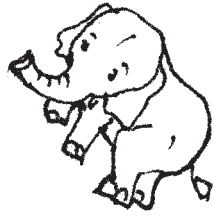

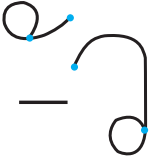
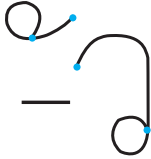
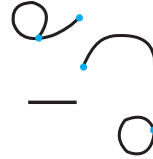
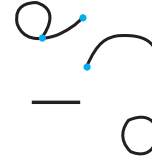
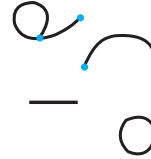
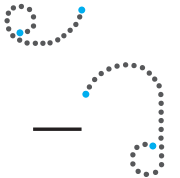
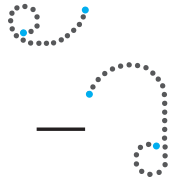
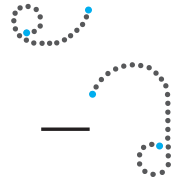
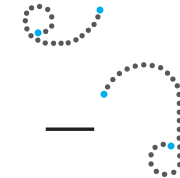
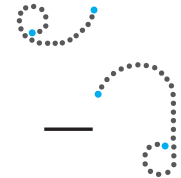

แบบฝึกทักษะที่ 23 สระหลายเส้น

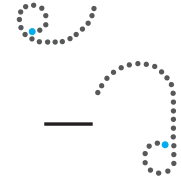
เขียนตามเส้นประ

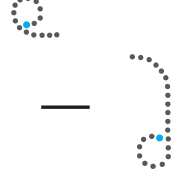
สระอ้าว

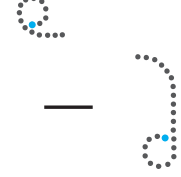
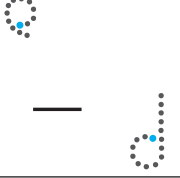
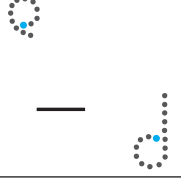
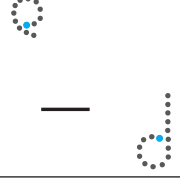
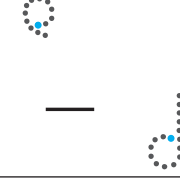
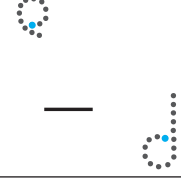
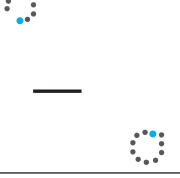
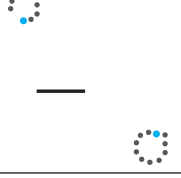
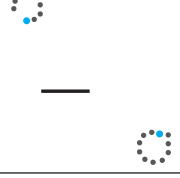

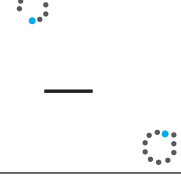
แบบฝึกทักษะที่ 24 สระบนลายเส้น

เขียนตามเส้นประ

สระอ้าวะ

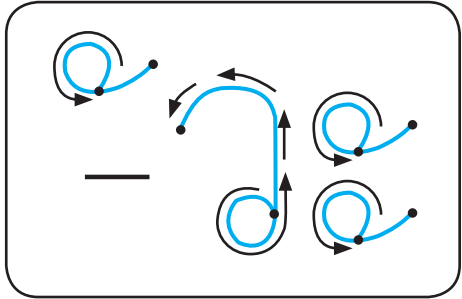
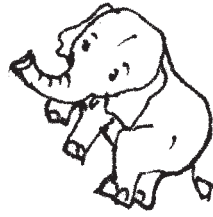

แบบฝึกทักษะที่ 25 สระนลายเส้น

เขียนตามเส้นประ

สระอำ

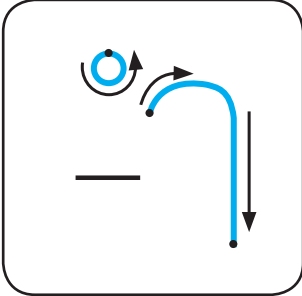
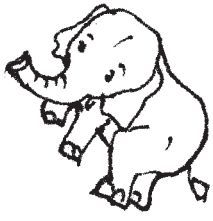

แบบฝึกทักษะที่ 26 สระบนลายเส้น

เขียนตามเส้นประ

สระไอ

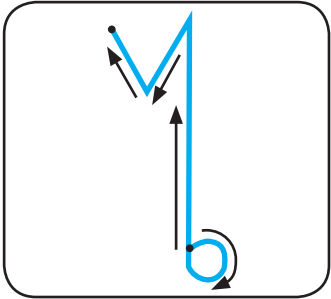
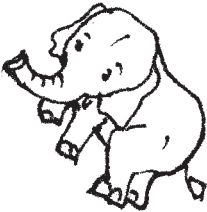

แบบฝึกทักษะที่ 27 สระบหลายเส้น

เขียนตามเส้นประ

สระไอ

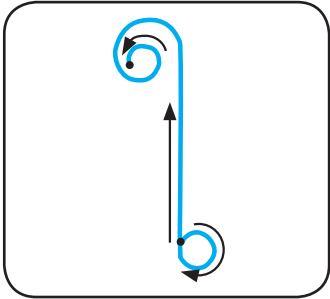
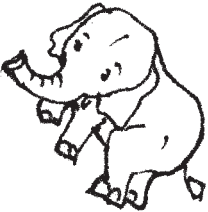

แบบฝึกทักษะที่ 28 สระบนลายเส้น

เขียนตามเส้นประ

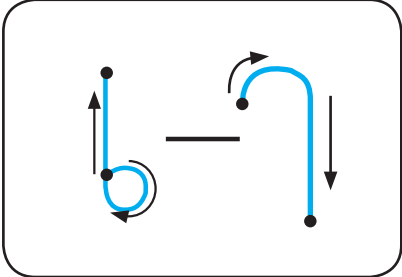
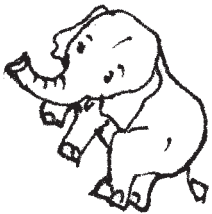

สระเอา

แบบฝึกทักษะที่ 29 สระบนลายเส้น

เขียนตามเส้นประ

ตัว ฤ

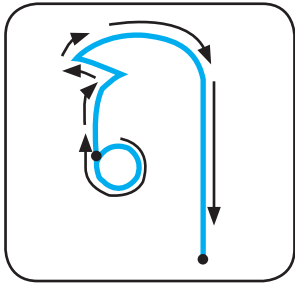
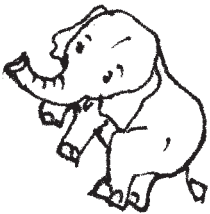

แบบฝึกทักษะที่ 30 สระบนลายเส้น

เขียนตามเส้นประ

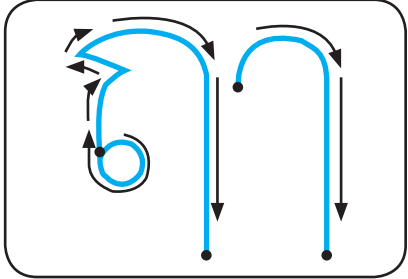
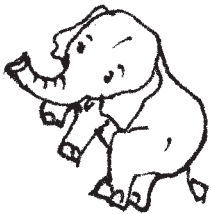

ตัว อ

แบบฝึกทักษะที่ 31 สระบนลายเส้น

เขียนตามเส้นประ

ตัว ก

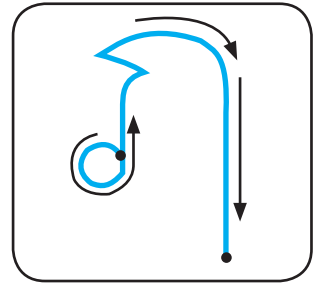
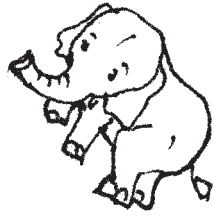

แบบฝึกทักษะที่ 32 สระบนลายเส้น

เขียนตามเส้นประ

ตัว ภา

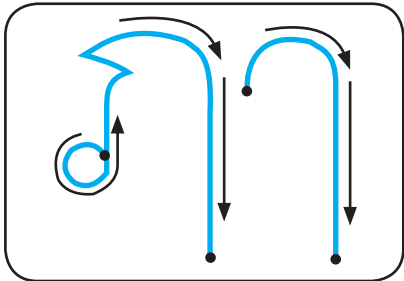
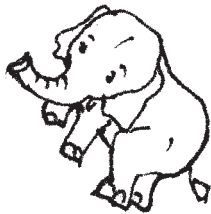

แบบทดสอบ สระบนลายเส้น

คำสั่ง ให้นักเรียนเขียนสระให้ตรงกับภาพที่กำหนดให้

๒๒

า

๒

แบบทดสอบ สระบนลายเส้น

คำสั่ง ให้นักเรียนเขียนสระให้ตรงกับภาพที่กำหนดให้

	<hr/> <hr/> <hr/>	<hr/> <hr/> <hr/>	<hr/> <hr/> <hr/>	<hr/> <hr/> <hr/>
	<hr/> <hr/> <hr/>	<hr/> <hr/> <hr/>	<hr/> <hr/> <hr/>	<hr/> <hr/> <hr/>
	<hr/> <hr/> <hr/>	<hr/> <hr/> <hr/>	<hr/> <hr/> <hr/>	<hr/> <hr/> <hr/>
	<hr/> <hr/> <hr/>	<hr/> <hr/> <hr/>	<hr/> <hr/> <hr/>	<hr/> <hr/> <hr/>
	<hr/> <hr/> <hr/>	<hr/> <hr/> <hr/>	<hr/> <hr/> <hr/>	<hr/> <hr/> <hr/>
	<hr/> <hr/> <hr/>	<hr/> <hr/> <hr/>	<hr/> <hr/> <hr/>	<hr/> <hr/> <hr/>

แบบทดสอบ สระบนลายเส้น

คำสั่ง ให้นักเรียนเขียนสระให้ตรงกับภาพที่กำหนดให้

๑	<hr/> <hr/>	<hr/> <hr/>	<hr/> <hr/>	<hr/> <hr/>
	<hr/> <hr/>	<hr/> <hr/>	<hr/> <hr/>	<hr/> <hr/>
๒	<hr/> <hr/>	<hr/> <hr/>	<hr/> <hr/>	<hr/> <hr/>
	<hr/> <hr/>	<hr/> <hr/>	<hr/> <hr/>	<hr/> <hr/>
๓-๔	<hr/> <hr/>	<hr/> <hr/>	<hr/> <hr/>	<hr/> <hr/>
	<hr/> <hr/>	<hr/> <hr/>	<hr/> <hr/>	<hr/> <hr/>



แบบทดสอบ สระบนลายเส้น

คำสั่ง ให้นักเรียนเขียนสระให้ตรงกับภาพที่กำหนดให้

<p>เ-</p>	<p>.....</p> <p>.....</p>	<p>.....</p> <p>.....</p>	<p>.....</p> <p>.....</p>	<p>.....</p> <p>.....</p>
<p>เ-อะ</p>	<p>.....</p> <p>.....</p>	<p>.....</p> <p>.....</p>	<p>.....</p> <p>.....</p>	<p>.....</p> <p>.....</p>
<p>เ-อ</p>	<p>.....</p> <p>.....</p>	<p>.....</p> <p>.....</p>	<p>.....</p> <p>.....</p>	<p>.....</p> <p>.....</p>
	<p>.....</p> <p>.....</p>	<p>.....</p> <p>.....</p>	<p>.....</p> <p>.....</p>	<p>.....</p> <p>.....</p>

แบบทดสอบ สระบนลายเส้น

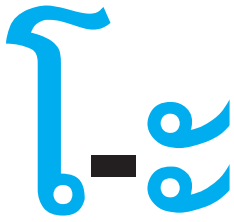
คำสั่ง ให้นักเรียนเขียนสระให้ตรงกับภาพที่กำหนดให้

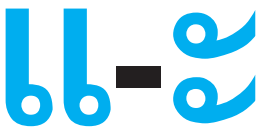
	<p>.....</p> <p>.....</p>	<p>.....</p> <p>.....</p>	<p>.....</p> <p>.....</p>	<p>.....</p> <p>.....</p>
	<p>.....</p> <p>.....</p>	<p>.....</p> <p>.....</p>	<p>.....</p> <p>.....</p>	<p>.....</p> <p>.....</p>
	<p>.....</p> <p>.....</p>	<p>.....</p> <p>.....</p>	<p>.....</p> <p>.....</p>	<p>.....</p> <p>.....</p>
	<p>.....</p> <p>.....</p>	<p>.....</p> <p>.....</p>	<p>.....</p> <p>.....</p>	<p>.....</p> <p>.....</p>

แบบทดสอบ สระบนลายเส้น

คำสั่ง ให้นักเรียนเขียนสระให้ตรงกับภาพที่กำหนดให้

แ-				

เ- ยะ				

เ- ย				

แบบทดสอบ สระบนลายเส้น

คำสั่ง ให้นักเรียนเขียนสระให้ตรงกับภาพที่กำหนดให้

	<p>.....</p> <p>.....</p>	<p>.....</p> <p>.....</p>	<p>.....</p> <p>.....</p>	<p>.....</p> <p>.....</p>
	<p>.....</p> <p>.....</p>	<p>.....</p> <p>.....</p>	<p>.....</p> <p>.....</p>	<p>.....</p> <p>.....</p>
	<p>.....</p> <p>.....</p>	<p>.....</p> <p>.....</p>	<p>.....</p> <p>.....</p>	<p>.....</p> <p>.....</p>
<p>.....</p> <p>.....</p>	<p>.....</p> <p>.....</p>	<p>.....</p> <p>.....</p>	<p>.....</p> <p>.....</p>	<p>.....</p> <p>.....</p>



แบบทดสอบ สระบนลายเส้น

คำสั่ง ให้นักเรียนเขียนสระให้ตรงกับภาพที่กำหนดให้

	<p>.....</p> <p>.....</p>	<p>.....</p> <p>.....</p>	<p>.....</p> <p>.....</p>	<p>.....</p> <p>.....</p>
	<p>.....</p> <p>.....</p>	<p>.....</p> <p>.....</p>	<p>.....</p> <p>.....</p>	<p>.....</p> <p>.....</p>
	<p>.....</p> <p>.....</p>	<p>.....</p> <p>.....</p>	<p>.....</p> <p>.....</p>	<p>.....</p> <p>.....</p>
	<p>.....</p> <p>.....</p>	<p>.....</p> <p>.....</p>	<p>.....</p> <p>.....</p>	<p>.....</p> <p>.....</p>
	<p>.....</p> <p>.....</p>	<p>.....</p> <p>.....</p>	<p>.....</p> <p>.....</p>	<p>.....</p> <p>.....</p>
	<p>.....</p> <p>.....</p>	<p>.....</p> <p>.....</p>	<p>.....</p> <p>.....</p>	<p>.....</p> <p>.....</p>

แบบทดสอบ สระบนลายเส้น

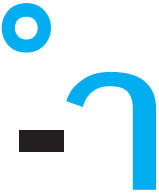
คำสั่ง ให้นักเรียนเขียนสระให้ตรงกับภาพที่กำหนดให้

	<hr/> <hr/> <hr/>	<hr/> <hr/> <hr/>	<hr/> <hr/> <hr/>	<hr/> <hr/> <hr/>
	<hr/> <hr/> <hr/>	<hr/> <hr/> <hr/>	<hr/> <hr/> <hr/>	<hr/> <hr/> <hr/>
	<hr/> <hr/> <hr/>	<hr/> <hr/> <hr/>	<hr/> <hr/> <hr/>	<hr/> <hr/> <hr/>

แบบทดสอบ สระบนลายเส้น

คำสั่ง ให้นักเรียนเขียนสระให้ตรงกับภาพที่กำหนดให้

เา	<hr/> <hr/>	<hr/> <hr/>	<hr/> <hr/>	<hr/> <hr/>
	<hr/> <hr/>	<hr/> <hr/>	<hr/> <hr/>	<hr/> <hr/>
อ	<hr/> <hr/>	<hr/> <hr/>	<hr/> <hr/>	<hr/> <hr/>
	<hr/> <hr/>	<hr/> <hr/>	<hr/> <hr/>	<hr/> <hr/>
อา	<hr/> <hr/>	<hr/> <hr/>	<hr/> <hr/>	<hr/> <hr/>
	<hr/> <hr/>	<hr/> <hr/>	<hr/> <hr/>	<hr/> <hr/>

แบบทดสอบ สระบนลายเส้น

คำสั่ง ให้นักเรียนเขียนสระให้ตรงกับภาพที่กำหนดให้

กา	<hr/> <hr/>	<hr/> <hr/>	<hr/> <hr/>	<hr/> <hr/>
	<hr/> <hr/>	<hr/> <hr/>	<hr/> <hr/>	<hr/> <hr/>
กา	<hr/> <hr/>	<hr/> <hr/>	<hr/> <hr/>	<hr/> <hr/>
	<hr/> <hr/>	<hr/> <hr/>	<hr/> <hr/>	<hr/> <hr/>

แผนการจัดการเรียนรู้ที่ 3 สีสันวรรณยุกต์

1. ปัญหา มีความยากลำบากในการเขียนพยัญชนะ สระ วรรณยุกต์ และเลขไทย

2. ระดับชั้น ประถมศึกษาปีที่ 1 - 6

3. กิจกรรม สีสันวรรณยุกต์

4. จุดประสงค์การเรียนรู้

นักเรียนสามารถเขียนวรรณยุกต์ได้ถูกต้อง

5. สื่อ/อุปกรณ์

- 5.1 บัตรวรรณยุกต์
- 5.2 รูปวรรณยุกต์
- 5.3 กระดาษทราย กระดาษดินเหนียว แป้งสาลี ฯลฯ
- 5.4 ร่องวรรณยุกต์
- 5.5 แผ่นป้ายสำลี
- 5.6 แบบฝึกทักษะ
- 5.7 แบบทดสอบ

6. วิธีดำเนินการกิจกรรม

- 6.1 นักเรียนดูบัตรวรรณยุกต์ ' ๖ ๗ + และอ่านวรรณยุกต์ทั้งสี่ตัวตามครู
- 6.2 นักเรียนดูบัตรวรรณยุกต์ที่ละตัว เช่น วรรณยุกต์เอก นักเรียนบอกชื่อวรรณยุกต์ตัวนั้น (ทำกิจกรรมนี้ซ้ำ ๆ ให้ครบทั้งสามวรรณยุกต์)
- 6.3 ครูติดภาพวรรณยุกต์ ' ๖ ๗ + ไว้ที่แผ่นป้ายสำลี ให้นักเรียนนำบัตรวรรณยุกต์ที่ตรงกับภาพไปติดไว้ใต้ภาพนั้น
- 6.4 ครูเขียนวรรณยุกต์ ' ๖ ๗ + บนกระดาษดำให้นักเรียนสังเกตวิธีการเขียนที่ถูกต้อง (ทำกิจกรรมนี้ซ้ำ ๆ) แล้วให้นักเรียนฝึกเขียนในอากาศ บนโต๊ะ บนหลังเพื่อน ในกระเบทราย ในกระเบดินเหนียว ฯลฯ
- 6.5 นักเรียนลากนิ้วตามวรรณยุกต์ในร่องวรรณยุกต์
- 6.6 นักเรียนทำแบบฝึกทักษะสีสันวรรณยุกต์ 1 - 4
- 6.7 นักเรียนทำแบบทดสอบ

7. การวัดและประเมินผล

7.1 วิธีวัด

7.1.1 การสังเกตพฤติกรรม

7.1.2 การทดสอบ

7.2 เครื่องมือ

7.2.1 แบบสังเกตพฤติกรรม

7.2.2 แบบทดสอบ

7.3 เกณฑ์การประเมิน

นักเรียนผ่านเกณฑ์การประเมิน ร้อยละ 60

8. ข้อเสนอแนะ

ครูผู้สอนสามารถปรับกิจกรรมการสอนได้ตามความบกพร่องของนักเรียน

แบบฝึกทักษะที่ 1 สีสนวรรณยุกต์

คำสั่ง ให้นักเรียนเขียนวรรณยุกต์ โดยลากเส้นตามลูกศรจากจุดเริ่มต้นให้ถูกต้องตามแบบที่กำหนดให้

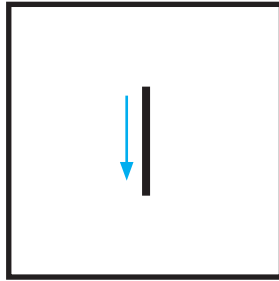

⋮	⋮	⋮	⋮
⋮	⋮	⋮	⋮
⋮	⋮	⋮	⋮

แบบฝึกทักษะที่ 2 สีสนวรรณยุกต์

คำสั่ง ให้นักเรียนเขียนวรรณยุกต์ โดยลากเส้นตามลูกศรจากจุดเริ่มต้นให้ถูกต้องตามแบบที่กำหนดให้



แบบฝึกทักษะที่ 3 สีสันวรรณยุกต์

คำสั่ง ให้นักเรียนเขียนวรรณยุกต์ โดยลากเส้นตามลูกศรจากจุดเริ่มต้นให้ถูกต้องตามแบบที่กำหนดให้

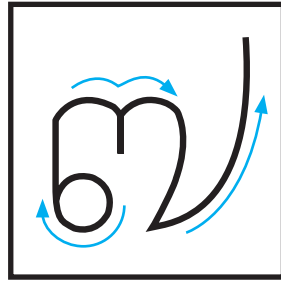

แบบฝึกทักษะที่ 4 สีสรรณยุกต์

คำสั่ง ให้นักเรียนเขียนวรรณยุกต์ โดยลากเส้นตามลูกศรจากจุดเริ่มต้นให้ถูกต้องตามแบบที่กำหนดให้

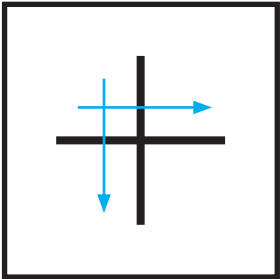

เทคนิค วิธีการและสื่อ สำหรับนักเรียนที่มีความบกพร่องทางการเรียนรู้ด้านการเขียน

แบบทดสอบ สีสรรนวนรณยุกต์

คำสั่ง ให้นักเรียนเขียนนวนรณยุกต์ให้ตรงกับภาพที่กำหนดให้

1				
๑				
๓				
+				

แผนการจัดการเรียนรู้ที่ 4 ลากเส้นเห็นเลข

1. ปัญหา มีความยากลำบากในการเขียนพยัญชนะ สระ วรรณยุกต์ และเลขไทย

2. ระดับชั้น ประถมศึกษาปีที่ 1 - 6

3. กิจกรรม ลากเส้นเห็นเลข

4. จุดประสงค์การเรียนรู้

เพื่อให้นักเรียนสามารถเขียนเลขไทยได้ถูกต้อง

5. สื่อ/อุปกรณ์

- 5.1 บัตรเลขไทย
- 5.2 รูปเลขไทย
- 5.3 กระดาษทราย กระดาษดินเหนียว แป้งสาลี ฯลฯ
- 5.4 ร่องเลขไทย
- 5.5 แผ่นป้ายสำลี
- 5.6 แบบฝึกทักษะ
- 5.7 แบบทดสอบ

6. วิธีดำเนินกิจกรรม

- 6.1 นักเรียนดูบัตรเลขไทย ๐ - ๙ และอ่านเลขไทยตามครู
- 6.2 นักเรียนดูเลขไทยที่ละตัว เช่น เลข ๑ นักเรียนบอกชื่อเลขไทยให้ตรงกับบัตรงาน (ทำกิจกรรมนี้ซ้ำ ๆ ให้ครบทั้งสิบตัว)
- 6.3 นักเรียนนำบัตรภาพตัวเลขไทย ๐ - ๙ ไปติดให้ตรงกับบัตรภาพที่ครูติดไว้บนแผ่นป้ายสำลี
- 6.4 ครูเขียนเลขไทย ๐ - ๙ บนกระดาษดำให้นักเรียนสังเกตวิธีการเขียนที่ถูกต้อง (ทำกิจกรรมนี้ซ้ำ ๆ) แล้วให้นักเรียนฝึกเขียนในอากาศ บนโต๊ะ บนหลังเพื่อน ในกระดาษทราย ในกระดาษดินเหนียว ฯลฯ
- 6.5 นักเรียนลากนิ้วตามเลขไทยในร่องเลขไทย
- 6.6 นักเรียนทำแบบฝึกทักษะ 1-10 ลากเส้นเห็นเลข
- 6.7 นักเรียนทำแบบทดสอบ

7. การวัดผลและประเมินผล

7.1 วิธีวัด

7.1.1 การสังเกตพฤติกรรม

7.1.2 การทดสอบ

7.2 เครื่องมือ

7.2.1 แบบสังเกตพฤติกรรม

7.2.2 แบบทดสอบ

7.3 เกณฑ์การประเมิน

นักเรียนผ่านเกณฑ์การประเมิน ร้อยละ 60

8. ข้อเสนอแนะ

8.1 ครูผู้สอนใช้แนวทางสอนตามกิจกรรมนี้ ตั้งแต่ ๐ - ๙ ให้ครบทุกตัว โดยสอนครั้งละ 2 ตัว หรือตามความพร้อมของนักเรียน

8.2 ในการทดสอบ เมื่อสอนจบแต่ละครั้ง ให้ทำกิจกรรมตามแนวของกิจกรรมนี้

8.3 ครูผู้สอนสามารถปรับกิจกรรมการสอนและแบบทดสอบได้ตามความเหมาะสม

แบบฝึกทักษะที่ 1 ลากเส้นเห็นเลข

เขียนตามเส้นประ

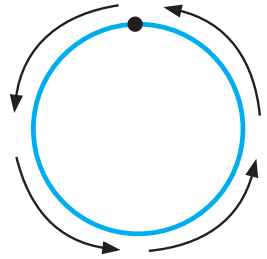
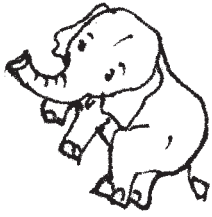

เลขศูนย์

แบบฝึกทักษะที่ 2 ลากเส้นเห็นเลข

เขียนตามเส้นประ

เลขหนึ่ง

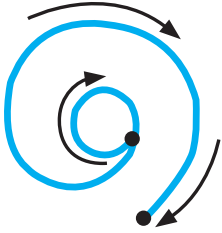
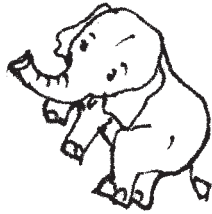

แบบฝึกทักษะที่ 3 ลากเส้นเห็นเลข

เขียนตามเส้นประ

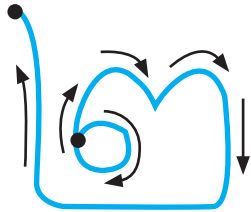
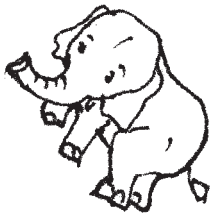

เลขสอง

แบบฝึกทักษะที่ 4 ลากเส้นเห็นเลข

เขียนตามเส้นประ

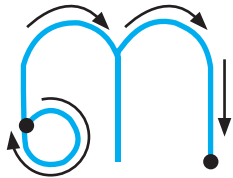
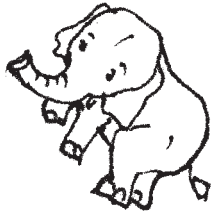









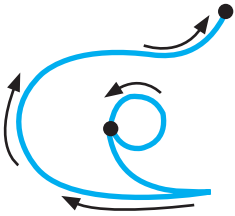
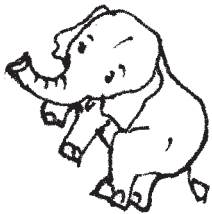

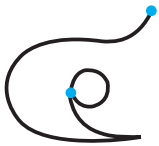
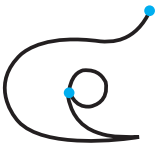











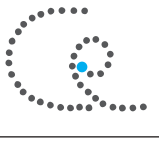
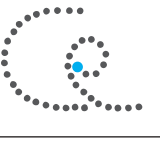
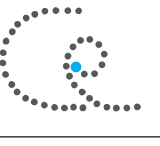
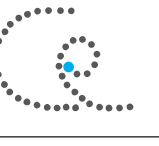
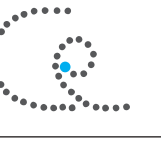

เลขสาม

แบบฝึกทักษะที่ 5 ลากเส้นเห็นเลข

เขียนตามเส้นประ

เลข ๕



แบบฝึกทักษะที่ 6 ลากเส้นเห็นเลข

เขียนตามเส้นประ

เลขห้า

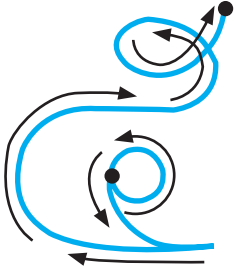
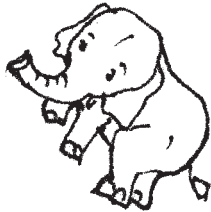

แบบฝึกทักษะที่ 7 ลากเส้นเห็นเลข

เขียนตามเส้นประ

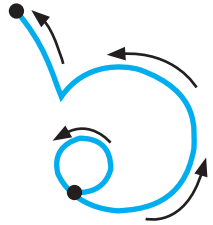
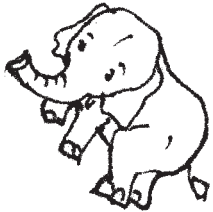

เลขหก

แบบฝึกทักษะที่ 8 ลากเส้นเห็นเลข

เขียนตามเส้นประ

เลขเจ็ด

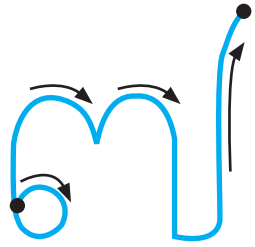
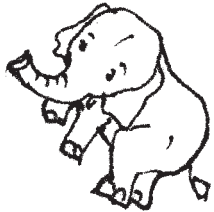

แบบฝึกทักษะที่ 9 ลากเส้นเห็นเลข

เขียนตามเส้นประ

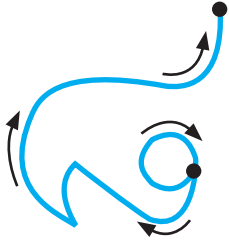
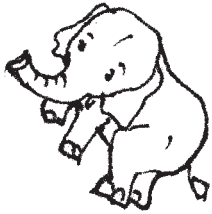









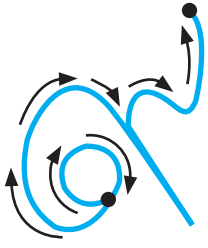
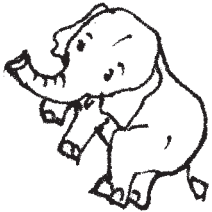





















เลขแปด

แบบฝึกทักษะที่ 10 ลากเส้นเห็นเลข

เขียนตามเส้นประ

เลขเก้า



แบบทดสอบที่ 1 ลากเส้นเห็นเลข

คำสั่ง ให้นักเรียนเขียนเลขไทยให้ตรงกับภาพที่กำหนดให้

○
๑
๒
๓
๔

แบบทดสอบที่ 2 ลากเส้นเห็นเลข

คำสั่ง ให้นักเรียนเขียนเลขไทยให้ตรงกับภาพที่กำหนดให้

๑๕				
๒				
๓				
๔				
๕				

บทสรุป

เอกสารชุดแนวทางการพัฒนาการเรียนรู้สำหรับนักเรียนที่มีความบกพร่องทางการเรียนรู้ด้านการเขียนนี้ ได้นำเสนอเทคนิค วิธีการ และสื่อที่เหมาะสมแก่การพัฒนานักเรียนที่มีความบกพร่องทางการเรียนรู้ด้านดังกล่าว โดยมีจุดมุ่งหมายเพื่อให้ครูผู้สอนได้ใช้เป็นแนวทางในการจัดกิจกรรมการเรียนรู้ให้กับนักเรียน สำหรับการนำเทคนิค วิธีการ หรือสื่อต่าง ๆ ที่ได้นำเสนอไว้ในเอกสารนี้ไปใช้ในการพัฒนาหรือแก้ไขความบกพร่องของนักเรียน ครูผู้สอนควรมีการวิเคราะห์นักเรียนเป็นรายบุคคล และเลือกใช้เทคนิค วิธีการ หรือสื่อต่าง ๆ ให้เหมาะสมสอดคล้องกับสภาพความบกพร่องของนักเรียนเหล่านั้น โดยอาจปรับเปลี่ยนหรือเพิ่มเติมในส่วนต่าง ๆ ของกิจกรรมได้ตามความเหมาะสม เพื่อให้เอื้อต่อการเรียนรู้ของนักเรียนมากยิ่งขึ้น ซึ่งจะทำให้การพัฒนานักเรียนเป็นไปอย่างมีประสิทธิภาพและทำให้นักเรียนสามารถเรียนรู้ได้อย่างแท้จริง

บรรณานุกรม

- เกตุมณี มากมี. (2552). การพัฒนาชุดฝึกทักษะการอ่านและการเขียนสำหรับเด็กช่วงชั้นที่ 1 ที่มีความบกพร่องทางการเรียนรู้ สำหรับครูในโรงเรียนชุมชนเมือง จังหวัดเชียงใหม่. สำนักพิมพ์: มหาวิทยาลัยราชภัฏเชียงใหม่.
- ผดุง อารยะวิญญู. (2545). ชุดแก้ไขความบกพร่องทางการอ่านและเขียน ชุดที่ 14 การประสานสายตากับมือ (Eye Hand Coordination). กรุงเทพฯ : สำนักพิมพ์แว่นแก้ว จำกัด.
- _____. (2545). ชุดแก้ไขความบกพร่องทางการอ่านและเขียน ชุดที่ 15 อักษรจาง (Fading Letter). กรุงเทพฯ : สำนักพิมพ์แว่นแก้ว จำกัด.
- _____. (2545). ชุดแก้ไขความบกพร่องทางการอ่านและเขียน ชุดที่ 16 ตัวเลขจาง (Fading Number). กรุงเทพฯ : สำนักพิมพ์แว่นแก้ว จำกัด.
- _____. (2545). ชุดแก้ไขความบกพร่องทางการอ่านและเขียน ชุดที่ 20 วิถีโฟนิกส์ (Phonics Method). กรุงเทพฯ : สำนักพิมพ์แว่นแก้ว จำกัด.
- _____. (2546). วิธีการสอนเด็กเรียนยาก. กรุงเทพฯ : สำนักพิมพ์แว่นแก้ว จำกัด.
- ศุภย์และแนวการศึกษาและอาชีพ, กรมวิชาการ. (2546). คู่มือการใช้แบบสอบถามความบกพร่องทางการเรียนรู้ด้านการเขียน. กรุงเทพฯ: โรงพิมพ์การศาสนา.
- _____. (2546). คู่มือการใช้แบบทดสอบความบกพร่องทางการเรียนรู้ด้านการเขียน ฉบับที่ 1 - 3. กรุงเทพฯ : โรงพิมพ์การศาสนา.
- _____. (2546). คู่มือจัดกิจกรรมพัฒนาผู้เรียนในชั้นเรียนรวม (ระดับช่วงชั้นที่ 1 - 2) เด็กที่มีปัญหาทางการเรียนรู้ (เล่ม 15). กรุงเทพฯ: โรงพิมพ์การศาสนา.
- สำนักงานคณะกรรมการการศึกษาขั้นพื้นฐาน. (2546). คู่มือวินิจฉัยข้อบกพร่องทางการเรียนชั้นประถมศึกษาปีที่ 4. กรุงเทพฯ: โรงพิมพ์องค์การรับส่งสินค้าและพัสดุภัณฑ์ (ร.ส.พ.).
- สำนักงานคณะกรรมการการประถมศึกษาแห่งชาติ. (2544). แฟ้มนวัตกรรมนักเรียนที่มีปัญหาทางการเรียนภาษาไทยด้านการอ่านและการเขียน (ฉบับทดลอง). กรุงเทพฯ : โรงพิมพ์คุรุสภาลาดพร้าว.
- สำนักงานคณะกรรมการการประถมศึกษาแห่งชาติ. (2544). แฟ้มนวัตกรรมนักเรียนที่มีปัญหาทางการเรียนภาษาไทยด้านการฟังและการพูด (ฉบับทดลอง). กรุงเทพฯ :โรงพิมพ์คุรุสภาลาดพร้าว.
- สำนักนิเทศและพัฒนามาตรฐานการศึกษา. (2541). ชุดฝึกอบรมด้วยตนเองเรื่องการจัดการศึกษาพิเศษ การจัดการศึกษาสำหรับเด็กที่มีปัญหาการเรียนรู้อ. กรุงเทพฯ: โรงพิมพ์คุรุสภาลาดพร้าว.

ກາດຟນວກ

แบบสังเกต

แผนการจัดกิจกรรมการเรียนรู้ที่

ปัญหาเรื่อง

ระดับชั้น

ชื่อกิจกรรม

รายการ										รวมคะแนน	ผลการประเมิน
เลขที่	ชื่อ	คะแนนเต็ม									ผ่าน/ ไม่ผ่าน

เกณฑ์การให้คะแนน คะแนนเต็ม.....คะแนน

- | | | |
|-----------------------|------------|---------|
| คะแนนร้อยละ 80 ขึ้นไป | คะแนน..... | ผ่าน |
| คะแนนร้อยละ 70 ขึ้นไป | คะแนน..... | ผ่าน |
| คะแนนร้อยละ 60 ขึ้นไป | คะแนน..... | ผ่าน |
| คะแนนร้อยละ 50 ขึ้นไป | คะแนน..... | ผ่าน |
| คะแนนต่ำกว่าร้อยละ 50 | คะแนน..... | ไม่ผ่าน |

ลงชื่อ.....ผู้ประเมิน
(.....)

หมายเหตุ รายการประเมินให้ผู้ประเมินกรอรายการตามที่ประเมินในแต่ละแผน และสามารถปรับเปลี่ยนตารางและเกณฑ์นี้ได้ตามความเหมาะสม

แบบวัดและประเมินผล

แผนการจัดกิจกรรมการเรียนรู้ที่

ปัญหาเรื่อง

ระดับชั้น

ชื่อกิจกรรม

รายการ								รวมคะแนน	ระดับคุณภาพ			ผลการประเมิน
เลขที่	ชื่อ	คะแนนเต็ม							ดี (3)	พอใช้ (2)	ปรับปรุง (1)	ผ่าน/ ไม่ผ่าน

เกณฑ์การให้คะแนน คะแนนเต็ม.....คะแนน

ดี	(3)	คะแนน.....	ผ่าน
พอใช้	(2)	คะแนน.....	ผ่าน
ปรับปรุง	(1)	คะแนน.....	ผ่าน

ลงชื่อ.....ผู้ประเมิน
(.....)

หมายเหตุ รายการประเมินให้ผู้ประเมินกรอกรายการตามที่ประเมินในแต่ละแผน และสามารถปรับเปลี่ยนตารางและเกณฑ์นี้ได้ตามความเหมาะสม

แบบวัดและประเมินผล

แผนการจัดกิจกรรมการเรียนรู้ที่

ปัญหาเรื่อง

ระดับชั้น

ชื่อกิจกรรม

รายการ							รวมคะแนน	ระดับคุณภาพ					ผลการประเมิน
		คะแนนเต็ม							ดีมาก (4)	ดี (3)	พอใช้ (2)	ผ่านเกณฑ์ขั้นต่ำ (1)	
เลขที่	ชื่อ	คะแนนเต็ม											ผ่าน/ ไม่ผ่าน

เกณฑ์การให้คะแนน คะแนนเต็ม.....คะแนน

ดีมาก	(4)	ร้อยละ 80 ขึ้นไป	คะแนน.....	ผ่าน
ดี	(3)	ร้อยละ 70 ขึ้นไป	คะแนน.....	ผ่าน
พอใช้	(2)	ร้อยละ 60 ขึ้นไป	คะแนน.....	ผ่าน
ผ่านเกณฑ์ขั้นต่ำ	(1)	ร้อยละ 50 ขึ้นไป	คะแนน.....	ผ่าน
ต่ำกว่าเกณฑ์ที่กำหนด	(0)	ต่ำกว่าร้อยละ 50	คะแนน.....	ไม่ผ่าน

ลงชื่อ.....ผู้ประเมิน
(.....)

หมายเหตุ รายการประเมินให้ผู้ประเมินกรอรายการตามที่ประเมินในแต่ละแผน และสามารถปรับเปลี่ยนตารางและเกณฑ์นี้ได้ตามความเหมาะสม

คณะกรรมการปรับเอกสาร เทคนิค วิธีการและสื่อ

สำหรับนักเรียนที่มีความบกพร่องทางการเรียนรู้ด้านการเขียน

ที่ปรึกษา

- | | |
|--------------------------|---|
| 1. นายชินภัทร ภูมิรัตน | เลขาธิการคณะกรรมการการศึกษาขั้นพื้นฐาน |
| 2. นายสมเกียรติ ขอบผล | รองเลขาธิการคณะกรรมการการศึกษาขั้นพื้นฐาน |
| 3. นายเสน่ห์ ชาวโต | รองเลขาธิการคณะกรรมการการศึกษาขั้นพื้นฐาน |
| 4. นายชัยพฤกษ์ เสรีรักษ์ | รองเลขาธิการคณะกรรมการการศึกษาขั้นพื้นฐาน |
| 5. นางเบญจา ชลธารนนท์ | ข้าราชการบำนาญ (อดีตผู้ตรวจราชการกระทรวงศึกษาธิการ) |
| 6. นางสุจินดา ผ่องอักษร | ที่ปรึกษาด้านการศึกษาพิเศษและผู้ด้อยโอกาส |
| 7. นายธีระ จันทรัตน์ | ผู้อำนวยการสำนักบริหารงานการศึกษาพิเศษ |

ผู้ทรงคุณวุฒิที่เป็นผู้ตรวจพิจารณาเอกสาร

- | | |
|--------------------------|---|
| 1. นางสุจินดา ผ่องอักษร | ที่ปรึกษาด้านการศึกษาพิเศษและผู้ด้อยโอกาส |
| 2. นางดารณี ศักดิ์ศิริผล | มหาวิทยาลัยศรีนครินทรวิโรฒ ประสานมิตร |
| 3. นางเกตุมณี มากมี | มหาวิทยาลัยราชภัฏเชียงใหม่ |

ผู้กำหนดกรอบในการปรับเอกสาร

- | | |
|-------------------------------|---|
| 1. นางสุจินดา ผ่องอักษร | ที่ปรึกษาด้านการศึกษาพิเศษและผู้ด้อยโอกาส |
| 2. นางผ่องศรี สุรัตน์เรืองชัย | สำนักบริหารงานการศึกษาพิเศษ |
| 3. นางสาวเจษฎา กิตติสุนทร | สำนักบริหารงานการศึกษาพิเศษ |

คณะผู้ปรับเอกสาร

- | | |
|-----------------------------|---|
| 1. นางสมบูรณ์ อาศิริพจน์ | ผู้อำนวยการศูนย์ศึกษาพิเศษส่วนกลาง |
| 2. นางพรรณพร วรรณลักษณ์ | ศึกษานิเทศก์สำนักงานเขตพื้นที่การศึกษาอ่างทอง |
| 3. นางอชญา กาญจนดิษฐ์ | โรงเรียนไทยรัฐวิทยา 77 (บ้านเนินสันติ)
สำนักงานเขตพื้นที่การศึกษาชุมพร เขต 1 |
| 4. นางบุปผา ล้วนเล็ก | โรงเรียนบ้านท่าฝาง
สำนักงานเขตพื้นที่การศึกษาประจวบคีรีขันธ์ เขต 1 |
| 5. นางทรงศนีย์ ปั้นประเสริฐ | โรงเรียนบ้านหนองไก่อแก้ว
สำนักงานเขตพื้นที่การศึกษาราชบุรี เขต 2 |
| 6. นางสุลีกาญจนา ธิแจ้ | โรงเรียนวัดช่างเคี่ยน
สำนักงานเขตพื้นที่การศึกษาเชียงใหม่ เขต 1 |

- | | |
|-------------------------------|--|
| 7. นางโสพิศ แสงมีศร | โรงเรียนวัดดอนไก่เตี้ย
สำนักงานเขตพื้นที่การศึกษาเพชรบุรี เขต 1 |
| 8. นางอัมพวัน อ่วมแจง | โรงเรียนอนุบาลอุตรดิตถ์
สำนักงานเขตพื้นที่การศึกษาอุตรดิตถ์ เขต 1 |
| 9. นางสุภาพร ยอแสง | โรงเรียนบ้านทอนเหเรียน
สำนักงานเขตพื้นที่การศึกษาตรัง เขต 2 |
| 10. นายปรีชา ช่วยดวง | โรงเรียนบ้านยวนไผ่
สำนักงานเขตพื้นที่การศึกษาตรัง เขต 1 |
| 11. นางชอุ่ม แวมแม | โรงเรียนบ้านตะบึง
สำนักงานเขตพื้นที่การศึกษาปัตตานี เขต 3 |
| 12. นางสุภาพันท์ สัจจามาศ | โรงเรียนบ้านธารน้ำผึ้ง
สำนักงานเขตพื้นที่การศึกษายะลา เขต 1 |
| 13. นางวรรณิภา ภัทรพงศ์สินธุ์ | โรงเรียนชุมชนบ้านหนองบัวระเหว
สำนักงานเขตพื้นที่การศึกษาชัยภูมิ เขต 3 |
| 14. นางสาวสุภาพร ทับทิม | โรงเรียนโสตศึกษานนทบุรี |
| 15. นายดิษฐ์ อธิธิพิริยะไพศาล | ครูผู้ช่วย ศูนย์การศึกษาพิเศษส่วนกลาง |
| 16. นางสาวอนงค์ ผดุงชีวิต | สำนักบริหารงานการศึกษาพิเศษ |
| 17. นางสาวลัดดา จุลานุพันธ์ | สำนักบริหารงานการศึกษาพิเศษ |

บรรณาธิการ

นางสาวเจษฎา กิตติสุนทร	นักวิชาการศึกษาชำนาญการพิเศษ สำนักบริหารงานการศึกษาพิเศษ สำนักงานคณะกรรมการการศึกษาขั้นพื้นฐาน
------------------------	--

ผู้พิมพ์ต้นฉบับ

นางเพ็ญประภา แรงโสม	สำนักบริหารงานการศึกษาพิเศษ สำนักงานคณะกรรมการการศึกษาขั้นพื้นฐาน
---------------------	--

ภาพปก

นางทองพูน สร้อยดอกจิก	โรงเรียนบ้านท่าหุ่ม สำนักงานเขตพื้นที่การศึกษากาญจนบุรี เขต 1
-----------------------	--

ภาพประกอบ

นายสุชาติ วงษ์ชีวะสกุล	ศูนย์สารนิเทศการศึกษาระดับพื้นฐาน สำนักอำนวยการ สำนักงานคณะกรรมการการศึกษาขั้นพื้นฐาน
------------------------	--

คณะทำงาน

พัฒนาเทคนิควิธีการและสื่อสำหรับนักเรียนที่มีความบกพร่องทางการเรียนรู้ ตามคำสั่งสำนักงานคณะกรรมการการศึกษาขั้นพื้นฐาน ที่ 267/2547 และ 670/2548

คณะกรรมการที่ปรึกษา

- | | | |
|---------------|-------------------|---|
| 1. นางพรนิภา | ลิปพะยอม | เลขาธิการคณะกรรมการการศึกษาขั้นพื้นฐาน |
| 2. นายดิเรก | พรสีมา | รองเลขาธิการคณะกรรมการการศึกษาขั้นพื้นฐาน |
| 3. นายชินภัทร | ภูมिरัตน | รองเลขาธิการคณะกรรมการการศึกษาขั้นพื้นฐาน |
| 4. นางเบญจา | ชลธาร์นนท์ | ที่ปรึกษาด้านการศึกษาพิเศษและผู้ด้อยโอกาส |
| 5. นายวิริยะ | นามศิริพงศ์พันธุ์ | ที่ปรึกษารัฐมนตรีว่าการกระทรวงศึกษาธิการ |

คณะกรรมการดำเนินงาน

- | | | | |
|-----------------|---------------|---|------------------|
| 1. นางเบญจา | ชลธาร์นนท์ | ประธานกรรมการ
ที่ปรึกษาด้านการศึกษาพิเศษและผู้ด้อยโอกาส | ประธานกรรมการ |
| 2. นายธีระ | จันทร์รัตน์ | ผู้อำนวยการสำนักบริหารงานการศึกษาพิเศษ | รองประธานกรรมการ |
| 3. นางสุจินดา | ผ่องอักษร | ผู้เชี่ยวชาญสำนักงานคณะกรรมการการศึกษาขั้นพื้นฐาน | รองประธานกรรมการ |
| 4. นางสมบูรณ์ | อาศิริพจน์ | ผู้อำนวยการศูนย์การศึกษาพิเศษส่วนกลาง | กรรมการ |
| 5. นางสมพร | หวานเสรีจ | ผู้อำนวยการศูนย์การศึกษาพิเศษ เขตการศึกษา 9 จังหวัดขอนแก่น | กรรมการ |
| 6. นางศรีจิตต์ | ขวัญแก้ว | ผู้อำนวยการศูนย์การศึกษาพิเศษ เขตการศึกษา 4 จังหวัดตรัง | กรรมการ |
| 7. นางสาวอารีย์ | เฟลินชัยวาณิช | ผู้อำนวยการศูนย์การศึกษาพิเศษ เขตการศึกษา 7 จังหวัดพิษณุโลก | กรรมการ |
| 8. นางยุพิน | คำปิ่น | ผู้ช่วยผู้อำนวยการศูนย์การศึกษาพิเศษ เขตการศึกษา 8 จังหวัดเชียงใหม่ | กรรมการ |
| 9. นางอรอินทร์ | คลองมิ่ง | ผู้ช่วยผู้อำนวยการศูนย์การศึกษาพิเศษ เขตการศึกษา 11 จังหวัดนครราชสีมา | กรรมการ |
| 10. นางสาวบุษบา | ตาไว | ผู้อำนวยการศูนย์การศึกษาพิเศษ ประจำจังหวัดสุโขทัย | กรรมการ |
| 11. นายนะรงค์ | ชาวเพชร | ผู้อำนวยการศูนย์การศึกษาพิเศษ ประจำจังหวัดสุรินทร์ | กรรมการ |

- | | | |
|-----|--|---------|
| 12. | นางสาววัลยา สุทธิพิบูลย์ | กรรมการ |
| | ศูนย์การศึกษาพิเศษส่วนกลาง กรุงเทพมหานคร | |
| 13. | นายอำนาจ ทิมมี | กรรมการ |
| | ศึกษานิเทศก์ สำนักงานเขตพื้นที่การศึกษาสุโขทัย เขต 1 | |
| 14. | นางสาวเพ็ญพรรณ กริ่งไกร | กรรมการ |
| | ศึกษานิเทศก์ สำนักงานเขตพื้นที่การศึกษาพระนครศรีอยุธยา เขต 2 | |
| 15. | นางอัจฉราวรรณ มะกาเจ | กรรมการ |
| | ศึกษานิเทศก์ สำนักงานเขตพื้นที่การศึกษาสมุทรปราการ เขต 1 | |
| 16. | นางจินตนา อัมพรภาค | กรรมการ |
| | ศึกษานิเทศก์ สำนักงานเขตพื้นที่การศึกษาสุโขทัย เขต 1 | |
| 17. | นางสุพรรณิ อ่อนจาก | กรรมการ |
| | โรงเรียนวัดราชสุวรรณศรีธรรมาราม สำนักงานการศึกษากรุงเทพมหานคร | |
| 18. | นางจุฬารัตน์ ด้วงบาง | กรรมการ |
| | โรงเรียนบ้านคลองน้ำเย็น สำนักงานเขตพื้นที่การศึกษาสุโขทัย เขต 1 | |
| 19. | นางสาวเรไร ดาปนานนท์ | กรรมการ |
| | โรงเรียนวัดพระยาปลา สำนักงานการศึกษากรุงเทพมหานคร | |
| 20. | นางเรืองรอง ศรีแก้ว | กรรมการ |
| | โรงเรียนบ้านอุโมงค์ สำนักงานเขตพื้นที่การศึกษาลำพูน เขต 1 | |
| 21. | นางลออ จันทรเดช | กรรมการ |
| | โรงเรียนอนุบาลปทุมธานี สำนักงานเขตพื้นที่การศึกษাপทุมธานี เขต 1 | |
| 22. | นางสุจิต เทอดกิตติวรงค์ | กรรมการ |
| | โรงเรียนอนุบาลพังงา สำนักงานเขตพื้นที่การศึกษาพังงา | |
| 23. | นางทรรศนีย์ บันประเสริฐ | กรรมการ |
| | โรงเรียนบ้านหนองไก่อแก้ว สำนักงานเขตพื้นที่การศึกษาราชบุรี เขต 2 | |
| 24. | นางจงจิตรี เนตรวงษ์ | กรรมการ |
| | โรงเรียนอนุบาลร้อยเอ็ด สำนักงานเขตพื้นที่การศึกษาร้อยเอ็ด เขต 1 | |
| 25. | นางอารมย์ บุญเรืองรอด | กรรมการ |
| | โรงเรียนหนองสองตอ สำนักงานเขตพื้นที่การศึกษากาญจนบุรี เขต 1 | |
| 26. | นางประทุม ช้างอยู่ | กรรมการ |
| | โรงเรียนวัดพิกุลเงิน สำนักงานเขตพื้นที่การศึกษานนทบุรี เขต 2 | |
| 27. | นางละมัย ชิดดี | กรรมการ |
| | โรงเรียนบ้านเมืองปักสามัคคี สำนักงานเขตพื้นที่การศึกษานครราชสีมา เขต 3 | |
| 28. | นายดำรงวุฒิ ดอกแก้ว | กรรมการ |
| | โรงเรียนวัดพระหลวง สำนักงานเขตพื้นที่การศึกษาแพร่ เขต 2 | |
| 29. | นางเล็กฤทัย คำศรีระภาพ | กรรมการ |
| | โรงเรียนชุมชนคำตานาหนองสูง สำนักงานเขตพื้นที่การศึกษาอุตรธานี เขต 3 | |

30. นางโสภาศ แสงสีศรี กรรมการ
โรงเรียนวัดปากคลอง (ศุภชลาศัยอุทิศ) สำนักงานเขตพื้นที่การศึกษาเพชรบุรี เขต 1
31. นายสุนนตรี คำขวา กรรมการ
โรงเรียนบ้านสำนักพิมาน สำนักงานเขตพื้นที่การศึกษานครราชสีมา เขต 5
32. นางอรรษา กาญจนดิษฐ์ กรรมการ
โรงเรียนไทยรัฐวิทยา 77 (บ้านโนนสนันดี) สำนักงานเขตพื้นที่การศึกษาชุมพร เขต 1
33. นางทิพวรรณ มีผิว กรรมการ
โรงเรียนวัดสุกธาราม สำนักงานเขตพื้นที่การศึกษาชัยนาท
34. นางพวงจิตต์ กษมาภรณ์ กรรมการ
โรงเรียนวัดพรหมสาคร สำนักงานเขตพื้นที่การศึกษาสิงห์บุรี
35. นางสัณห์สิริ นาคยา กรรมการ
โรงเรียนวัดประยูรวงศาวาส สำนักงานเขตพื้นที่การศึกษารุงเทพมหานคร เขต 3
36. นางเยาวนิตย์ พรหมเรือง กรรมการ
โรงเรียนนิคมสงเคราะห์ สำนักงานเขตพื้นที่การศึกษาระนอง
37. นางวรรณิภา ภัทรพงศ์สินธุ์ กรรมการ
โรงเรียนชุมชนบ้านหนองบัวระเหว สำนักงานเขตพื้นที่การศึกษาชัยภูมิ เขต 3
38. นางฐิติยาภรณ์ หล่อสุวรรณ กรรมการ
โรงเรียนอนุบาลศรีเทพ (สว่างวัฒนา) สำนักงานเขตพื้นที่การศึกษาเพชรบูรณ์ เขต 3
39. นางประไพ จิตบรรเทา กรรมการ
โรงเรียนชุมชนบึงบา สำนักงานเขตพื้นที่การศึกษาปทุมธานี เขต 2
40. นางกฤติยา กริมใจ กรรมการ
โรงเรียนชุมชนบ้านหลุมรัง สำนักงานเขตพื้นที่การศึกษากาญจนบุรี เขต 2
41. นางสาววย พันธุ์รัตน์ กรรมการ
โรงเรียนประชาผดุงวิทย์ (ฟองฟุ้งอุทิศ) สำนักงานเขตพื้นที่การศึกษาพระนครศรีอยุธยา เขต 1
42. นางสาววงเดือน อภิชาติ กรรมการ
โรงเรียนราชวินิต สำนักงานเขตพื้นที่การศึกษารุงเทพมหานคร เขต 1
43. นางทิพย์วรรณ เตมียกุล กรรมการ
โรงเรียนวัดพรหมสาคร สำนักงานเขตพื้นที่การศึกษาสิงห์บุรี
44. นางสาวนีย์ เพ็ชรสงค์ กรรมการ
โรงเรียนวัดไตรสามัคคี สำนักงานเขตพื้นที่การศึกษาสมุทรปราการ เขต 1
45. นางนภัสวรรณ อุปศรี กรรมการ
โรงเรียนวัดสระแก้ว สำนักงานเขตพื้นที่การศึกษานครราชสีมา เขต 1
46. นางสมสนิท นามราช กรรมการ
โรงเรียนเทศบาลสวนสนุก สำนักงานเขตพื้นที่การศึกษาขอนแก่น เขต 1
47. นางสาวลออ เอี่ยมอ่อน กรรมการ
โรงเรียนหนองหลวง สำนักงานเขตพื้นที่การศึกษากำแพงเพชร เขต 1

48. นางพรนิภา ดอสกุล กรรมการ
โรงเรียนอนุบาลชัยภูมิ สำนักงานเขตพื้นที่การศึกษาชัยภูมิ เขต 1
49. นางบุปผา ล้วนเล็ก กรรมการ
โรงเรียนบ้านท่าผา สำนักงานเขตพื้นที่การศึกษาแพร่ เขต 2
50. นางจุฬารักษ์ ด้วงบาง กรรมการ
โรงเรียนบ้านคลองน้ำเย็น สำนักงานเขตพื้นที่การศึกษาสุโขทัย เขต 1
51. นางกนิษฐา ลีถาวร กรรมการ
โรงเรียนวัดด่านสำโรง สำนักงานเขตพื้นที่การศึกษาสมุทรปราการ เขต 1
52. นางสาวสำเนียง ศิริเกิด กรรมการ
โรงเรียนวัดบางโหลงใน สำนักงานเขตพื้นที่การศึกษาสมุทรปราการ เขต 2
53. นางเริงหทัย นิกรมสุข กรรมการ
โรงเรียนวัดไตรสามัคคี สำนักงานเขตพื้นที่การศึกษาสมุทรปราการ เขต 1
54. นายพะโยม ชิดวงษ์ กรรมการ
โรงเรียนโสตศึกษาจังหวัดนครปฐม
55. นายชูศักดิ์ ชูมัลย์วงศ์ กรรมการ
โรงเรียนพิจิตรปัญญาอนุกุล
56. นายพิชิต ฤทธิ์จรรยา กรรมการ
มหาวิทยาลัยราชภัฏพระนคร
57. นางเจนจิรา เทศทิม กรรมการ
วิทยาลัยราชสุดา มหาวิทยาลัยมหิดล
58. นางสาวเกยูร วงศ์ก่อม กรรมการ
มหาวิทยาลัยราชภัฏสวนดุสิต
59. นางสาวดุสิตา ทินมาลา กรรมการ
มหาวิทยาลัยราชภัฏสวนดุสิต
60. นางทิพย์วรรณ แจ่มไพบูลย์ กรรมการ
ศึกษานิเทศก์ สำนักงานเขตพื้นที่การศึกษาระยอง เขต 1
61. นางสาวปนัดดา วงศ์จันทา กรรมการ
ศูนย์การศึกษาพิเศษ เขตการศึกษา 9 จังหวัดขอนแก่น
62. นายทีวัฒน์ มณีโชติ กรรมการ
สำนักบริหารงานการศึกษาพิเศษ
63. นางผ่องศรี สุรัตน์เรืองชัย กรรมการ
สำนักบริหารงานการศึกษาพิเศษ
64. นางสาวอนงค์ ผดุงชีวิต กรรมการ
สำนักบริหารงานการศึกษาพิเศษ
65. นางสิริกานต์ วีระพันธ์ กรรมการ
สำนักบริหารงานการศึกษาพิเศษ

- | | | |
|---------------------|-----------------------------|----------------------------|
| 66. นางสาวธาริสา | เรือนไทย | กรรมการ |
| | สำนักบริหารงานการศึกษาพิเศษ | |
| 67. นางสาวสุภาพร | ทับทิม | กรรมการ |
| | สำนักบริหารงานการศึกษาพิเศษ | |
| 68. นางสาวสุชาดา | กังวานยศศักดิ์ | กรรมการ |
| | สำนักบริหารงานการศึกษาพิเศษ | |
| 69. นางสาวลัดดา | จุลานุพันธ์ | กรรมการ |
| | สำนักบริหารงานการศึกษาพิเศษ | |
| 70. นางกมลจิตร | ดวงศรี | กรรมการและเลขานุการ |
| | สำนักบริหารงานการศึกษาพิเศษ | |
| 71. นางยุพิน | พนอำพน | กรรมการและผู้ช่วยเลขานุการ |
| | สำนักบริหารงานการศึกษาพิเศษ | |
| 72. นางชนาทิพย์ | วัฒนวงศ์ | กรรมการและผู้ช่วยเลขานุการ |
| | สำนักบริหารงานการศึกษาพิเศษ | |
| 73. นางสาวเจษฎา | กิตติสุนทร | กรรมการและผู้ช่วยเลขานุการ |
| | สำนักบริหารงานการศึกษาพิเศษ | |
| 74. นางสาวอัญทิการ์ | ศุภธรรม | กรรมการและผู้ช่วยเลขานุการ |
| | สำนักบริหารงานการศึกษาพิเศษ | |
| 75. นางสาวจิรัฐยา | แก้วปอง | กรรมการและผู้ช่วยเลขานุการ |
| | สำนักบริหารงานการศึกษาพิเศษ | |
| 76. นางยุวดี | กังสดาล | กรรมการและผู้ช่วยเลขานุการ |
| | สำนักบริหารงานการศึกษาพิเศษ | |
| 77. นางสาวสิริเพ็ญ | เอี่ยมสกุล | กรรมการและผู้ช่วยเลขานุการ |
| | สำนักบริหารงานการศึกษาพิเศษ | |



1

2

3



สำนักงานคณะกรรมการการศึกษาขั้นพื้นฐาน
กระทรวงศึกษาธิการ